



Catálogo BURNDY®

CONECTORES | FERRAMENTAS | ACESSÓRIOS



Connecting Power to Your World™



HISTÓRICO

A BURNDY® foi fundada na cidade de Nova York, nos Estados Unidos, em 19 de julho de 1924 e estabelecida na cidade de São Paulo, Brasil, desde 18 de janeiro de 1958. Possui longa experiência e dedicação à fabricação de conectores, ferramentas e acessórios com alta qualidade e reconhecimento do mercado elétrico.

A BURNDY® pertence à HUBBELL Incorporated desde 2009. A HUBBELL é fabricante internacional de produtos elétricos e eletrônicos.

Líder em inovação técnica na fabricação de conectores, ao longo da sua atuação a BURNDY® inventou, patenteou e produziu diversos produtos, muitos deles são reconhecidos como referência de mercado até hoje, como o Split Bolt - Parafuso Fendido e o Alicata de Alta Compressão, o Y35 em 1935.

Fornecer soluções inovadoras para os mercados em que atua, como Indústria, OEM, Telecomunicação, Subestação, Condomínio, Residência, Óleo e Gás, Transporte, Energias Renováveis, Concessionária de Distribuição, Geração e Transmissão de Energia Elétrica.

CERTIFICAÇÕES

Reconhecida pela excelência e eficiência de seus produtos e sistemas de aplicação, a BURNDY® Brasil possui a garantia de seu sistema de qualidade e responsabilidade ambiental reconhecidos pelas certificações ISO 9001 e ISO 14001.



Os produtos BURNDY® são certificados de acordo com as exigências do mercado, possui diversas Certificações de Conformidade e Qualidade no Brasil e nos Estados Unidos. Os produtos BURNDY® estão em conformidade com as normas: NFC, ASTM, ANSI, CSA, IEC, IEEE, NEMA, UL, SAE, entre outras.

A BURNDY® do Brasil possui o CRCC - Certificado de Registro e Classificação Cadastral da Petrobras e Certificado de Qualidade da Eletronuclear.



Transportes



Mineração



Indústria



Petróleo e Gás



Telecomunicações



Transmissão



Distribuição Aérea



Subestação



Distribuição Subterrânea



Energias Renováveis



Todos os direitos reservados. É proibida a alteração, publicação, transferência e manipulação total ou parcial deste catálogo, por qualquer meio ou processo, inclusive quanto às características gráficas e imagens. Exceto com a autorização da Burndy do Brasil Indústria, Comércio, Importação e Exportação de Conectores Ltda. As imagens contidas neste catálogo são ilustrativas.

2015

SUMÁRIO GERAL

nº pág.

CONECTORES MECÂNICOS	2-16
Aterramento - Transmissão - Distribuição - Subestação	
TERMINAIS E LUVAS À COMPRESSÃO	17-21
CONECTORES À COMPRESSÃO PARA ATERRAMENTO	22-43
Sistema BURNDY® HYGROUND®	
ATERRAMENTO	44-46
Carretel e Grampo para Descarga de Energia Estática - Haste	
CONECTORES DE SUBESTAÇÃO - MECÂNICOS	47-52
CONECTORES PARA REDES SUBTERRÂNEAS	53-55
CONECTORES DISTRIBUIÇÃO AÉREA	56-60
Perfurante "Piercing" - Cabo sem Isolamento - Cunha WEJTAP	
COMPOSTO ANTI-ÓXIDO - PENETROX	61
FERRAMENTAS	62-98
Compressão - Corte - Crimpagem - Poda	
MATRIZES	99-101
TABELAS	102-108

SUMÁRIO

CONECTORES MECÂNICOS

Aterramento - Transmissão - Distribuição - Subestação

2

	KS Parafuso Fendido.....3		GG Grampo de Aterramento.....10
	KSU Parafuso Fendido.....3		QPX Grampo Multi-Direcional.....10
	KS-F Parafuso Fendido.....4		KVS Grampo Mecânico.....11
	KSU-F Parafuso Fendido.....4		QA-B Terminal Cabo Barra.....11
	KC - K2C Conector para Aterramento...5		QA - Métrico Terminal para Cabo.....12
	KCKF Conector para Aterramento...5		KA Terminal para Cabo.....12
	GB Conector para Aterramento...6		Q2A Terminal Cabo Barra.....13
	GBM Conector para Aterramento...6		Q3A Terminal Cabo Barra.....13
	GC Conector para Aterramento...7		GXP1828RF Conector de Pedestal.....14
	GX Grampo de Aterramento.....7		UC Grampo Paralelo.....14
	GAR Grampo de Aterramento.....8		CP Grampo Paralelo.....15
	GP Grampo de Aterramento.....9		B - Cordoalha Flexível Aterramento Mecânico.....16
	GKP Grampo de Aterramento.....9		

KS

**PARAFUSO FENDIDO
LINHA SERVIT®**

Condutores: Cobre

Conector parafuso fendido, corpo e porca fabricados em bronze de alta resistência mecânica e à corrosão. Processo de produção fundido. Para bitolas diferentes consultar a BURNDY®.

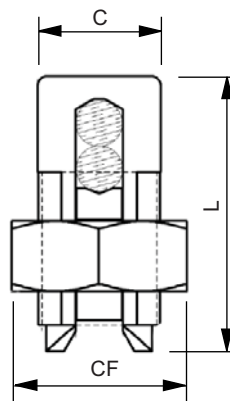

3



CÓDIGO DE CATÁLOGO	ACOMODAÇÃO PRINCIPAL E DERIVAÇÃO				DIMENSÕES mm		
	mm ²	AWG/MCM	COPPERWELD MÁXIMO		C	L	CF
			SOL.	CABO			
KS17	4 - 10	8 - 6	6	3X12	14,5	31	19
KS20	10 - 16	8 - 4	4	3X10	16	31	21
KS22	6 - 25	6 - 3	2	3X8	18,5	36	23
KS23	10 - 35	6 - 2	1	3X7	20,5	37	25
KS25	16 - 50	4 - 1/0	2/0	3X5	23	44	27
KS26	35 - 70	2 - 2/0	3/0	7X7	26	50	30
KS28	35 - 95	1 - 4/0	4/0	-	29	55	36
KS29	35 - 120	1 - 250	4/0	7X5	29	62	36
KS31	50 - 185	1/0 - 350	-	19X8	32	70	41

KSU

**PARAFUSO FENDIDO BIMETÁLICO
LINHA UNIVERSAL SERVIT®**

Condutores: Cobre / Alumínio

Conector parafuso fendido com corpo e porca fabricados em bronze estanhado de alta resistência mecânica e à corrosão. Separador em cobre de alta condutividade elétrica. Processo de produção fundido. Nas conexões de condutores de alumínio é necessário o uso do composto Anti-Óxido PENETROX A nas superfícies de contato elétrico. Para bitolas diferentes consultar a BURNDY®.

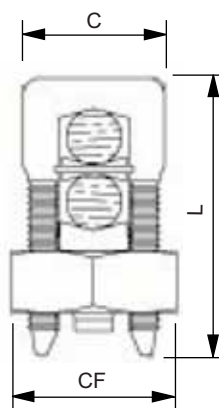

CÓDIGO DE CATÁLOGO	PASSAGEM		DERIVAÇÃO		Cabo de Aço	DIMENSÕES mm		
	mm ²	AWG/MCM	mm ²	AWG/MCM		C	L	CF
KSU17	2,5 - 10	12 - 6	2,5 - 10	12 - 6	5/32"	14,5	31	19
KSU20	4 - 16	10 - 4	4 - 16	10 - 4	7/32"	16	31	21
KSU22	4 - 25	10 - 2	4 - 25	10 - 2	1/4"	18,5	36	23
KSU23	10 - 35	8 - 2	6 - 35	8 - 2	5/16"	20,5	37	25
KSU25	35 - 50	2 - 1/0	6 - 50	10 - 1/0	3/8"	23	44	27
KSU26	35 - 70	2 - 2/0	10 - 70	8 - 2/0	7/16"	26	50	30
KSU28	25 - 95	4 - 4/0	25 - 95	4 - 4/0	1/2"	29	55	36
KSU29	35 - 120	1 - 250	10 - 120	8 - 250	1/2"	29	62	36
KSU31	50 - 185	1/0 - 350	25 - 185	4 - 350	5/8"	32	70	41

KS-F

**PARAFUSO FENDIDO
LINHA SERVIT®**

Condutores: Cobre

4

Conector parafuso fendido. Fabricado em bronze de alta resistência mecânica e à corrosão e condutividade elétrica. Processo de produção forjado. Para bitolas diferentes consultar a BURNDY®.

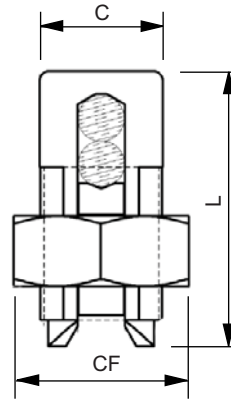

LISTED



CÓDIGO DE CATÁLOGO	ACOMODAÇÃO		Mínima Derivação c / Máxima Passagem mm ²	DIMENSÕES mm		
	PASSAGEM / DERIVAÇÃO			L	C	CF
	mm ²	AWG/MCM				
KS15-F	6	C10 - 8C	2,5	22	10	13
KS17-F	10	C8 - 6F	2,5	28	11	16
KS20-F	10 - 16	C8 - 4F	2,5	29	13	18
KS22-F	16 - 25	C6 - 2F	2,5	36	14	19
KS23-F	16 - 35	C6 - 2C	2,5	37	15	20
KS25-F	25 - 50	C4 - 1/0C	2,5	42	18	24
KS26-F	35 - 70	C2 - 2/0C	2,5	49	20	26

F=Fio C=Cabo

KSU-F

**PARAFUSO FENDIDO BIMETÁLICO
LINHA UNIVERSAL SERVIT®**

Condutores: Cobre / Alumínio

Conector parafuso fendido com corpo e porca fabricados em bronze estanhado de alta resistência mecânica e à corrosão. Separador em cobre de alta condutividade elétrica. Nas conexões de condutores de alumínio, é necessário o uso do composto Anti-Óxido PENETROX A, nas superfícies de contato elétrico. Processo de produção forjado. Para bitolas diferentes consultar a BURNDY®.

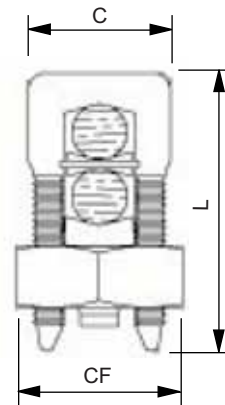

LISTED



CÓDIGO DE CATÁLOGO	ACOMODAÇÃO		DIMENSÕES mm		
	PASSAGEM / DERIVAÇÃO		L	C	CF
	mm ²	AWG/MCM			
KSU17-F	2,5 - 10	F12 - 6F	29	11	16
KSU20-F	4 - 16	F10 - 4F	34	13	18
KSU22-F	4 - 25	F10 - 2F	37	14	21
KSU23-F	10 - 35	C8 - 2C	40	15	24
KSU25-F	35 - 50	C2 - 1/0C	45	18	27
KSU26-F	35 - 70	C2 - 2/0C	50	20	30

F=Fio C=Cabo

KC - K2C

CONECTORES PARA ATERRAMENTO

Condutores: Cobre

Conectores para aterramento. Fabricado em bronze de alta resistência mecânica e à corrosão. O KC aplica-se para fixar 1 condutor e o K2C aplica-se para fixar dois condutores a superfícies planas. Padrão: *rosca UNC. Para bitolas diferentes consultar a BURNDY®.

Obs.: Opção com porca (**rosca-métrica) e arruela de pressão, acrescentar letra H no final do código de catálogo.

Ex.: K2C17-H. Opção acessórios de fixação, em bronze silicioso-DURIUM, acrescentar letras DU no final do código de catálogo.

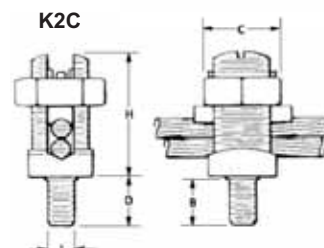

CÓDIGO DE CATÁLOGO	**J Rosca Métrica	*J UNC Rosca Polegada	CONDUTORES			DIMENSÕES mm				
			mm²	AWG/MCM		B	C	D	K2C H	KC H
KC15	K2C15	M6	1/4" - 20	2,5 - 6	F 12 - 9 C	10	17	13	24	22
KC17	K2C17	M6	1/4" - 20	4 - 10	F 10 - 7 C		19		28	22
KC20	K2C20	M8	5/16" - 18	4 - 16	F 10 - 5 C	11	21	14	31	22
KC22	K2C22	M10	3/8" - 16	4 - 25	F 10 - 3 C	13	24	16	36	29
KC23	K2C23	M10	3/8" - 16	4 - 35	F 10 - 2 C		27		40	27
KC25	K2C25	M12	1/2" - 13	25 - 50	F 2 - 1/0 C	16	30	19	44	34
KC26	K2C26	M12	1/2" - 13	25 - 70	F 2 - 2/0 C		32		50	39
KC28	K2C28	M16	5/8" - 11	35 - 95	F 1 - 4/0 C	21	36	25	57	42
KC31	K2C31	M16	5/8" - 11	35 - 150	C 1 - 350		41		72	55
KC34	K2C34	M20	3/4" - 10	95 - 240	C 3/0 - 500	27	54	32	81	60
KC39	K2C39	M22	7/8" - 9	185 - 400	350 - 750	30	60	35	92	75
KC44	K2C44	M25	1" - 8	240 - 500	500-1000	32	76	38	106	87

F = Fio C = Cabo

KCKF

CONECTOR PARA ATERRAMENTO DE ESTRUTURAS

Fêmea Linha SERVIT®
Macho Linha SERVIT POST™

Condutores: Cobre

Conector parafuso fendido. Fabricado em bronze silicioso com alta resistência mecânica e à corrosão, e excelente condutividade elétrica. Fornecido em forma de kit com 1 conector macho SERVIT POST™, 1 conector fêmea SERVIT®, 2 arruelas de aço inoxidável, 1 arruela de pressão e 1 arruela de vedação. Projetado para conectar estruturas metálicas.

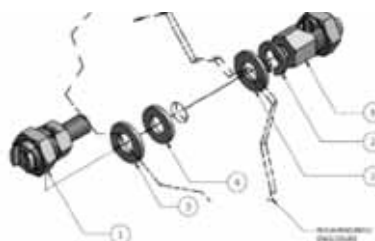
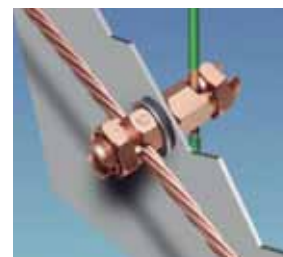
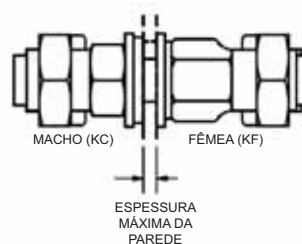

Nº Fig.	Qde	Descrição
1	1	Macho Servit Post
2	1	Arruela de Pressão
3	2	Arruelas de Aço Inoxidável
4	1	Arruela de Vedação*
5	1	Fêmea SERVIT®

Código de Catálogo	ACOMODAÇÃO			Torque In-Lbs [N-m]	Diâmetro Furo
	AWG		MÉTRICO		
	Cabo	Fio	Cabo		
KCKF23	#8 (.146) - #2 (.292)	#10 (.102) - #1 (.289)	10mm² (4.1) - 35mm² (6.5)	275 [31.1]	7/16
KCKF25	#2 (.292) - 1/0 (.373)	#2 (.258) - 2/0 (.365)	35mm² (6.5) - 50mm² (9.3)	385 [43.5]	9/16
KCKF28	#1 (.332) - 4/0 (.528)	#1 (.289) - 4/0 (.460)	50mm² (9.3) - 95mm² (12.8)	500 [56.5]	1 1/16

Obs: Os diâmetros em () são dos cabos. Os diâmetros dos cabos em AWG são em polegadas. Os diâmetros dos cabos métricos são em milímetros.

GB

CONECTOR PARA ATERRAMENTO

Condutores: Cobre

Conector para fixação de fios e cabos de aterramento, fabricado em bronze de alta resistência mecânica e à corrosão e dotado de parafuso de fixação em aço zincado, com comprimento suficiente para chapa ou barramento de até 7mm de espessura. Para espessuras superiores é necessário especificar o comprimento do parafuso desejado. Para bitolas diferentes consultar a BURNDY®.

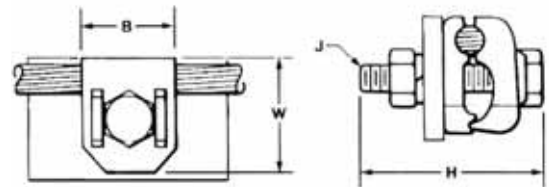

Obs.: Opção estanhado, acrescentar letra W no final do código de catálogo.

Ex.: GB26-W (para utilização com condutores de alumínio).

Opção acessórios de fixação, em bronze silicioso-DURIUM, acrescentar letras DU no final do código de catálogo.

Ex.: GB26-DU.

CÓDIGO DE CATÁLOGO	CONDUTORES			DIMENSÕES mm			
	mm ²	ø mm	AWG / MCM	B	H	J	W
GB4C	10 - 25	3,7-5,9	8-4	25,5	47	M10	32
GB26	25 - 70	5,1 - 10,7	4 - 2/0	27	52		40
GB29	70 - 120	10,5 - 14,6	2/0 - 250	37	68	M12	51
GB34	150 - 240	15,7 - 20,7	300 - 500	38	78		60
GB39	300 - 400	21,6 - 25,6	550 - 750	45	80	M16	70
GB44	400 - 500	25,6 - 29,3	800 - 1000		90		78

GBM

CONECTOR PARA ATERRAMENTO

Condutores: Cobre

Conector para fixação de fios e cabos de aterramento, fabricado em bronze de alta resistência mecânica e à corrosão e dotado de parafuso de fixação em aço zincado a fogo, com comprimento suficiente para chapa ou barramento de até 7mm de espessura. Para espessuras superiores é necessário especificar o comprimento do parafuso desejado. Para bitolas diferentes consultar a BURNDY®.

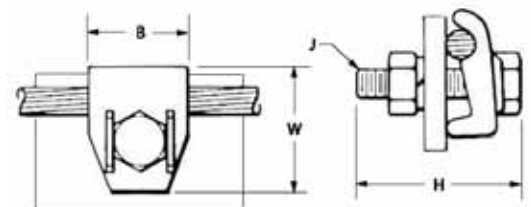

Obs.: Opção estanhado, acrescentar letra W no final do código de catálogo.

Ex.: GBM26-W (para utilização com condutores de alumínio)

Opção acessórios de fixação, em bronze silicioso-DURIUM, acrescentar letras DU no final do código de catálogo.

Ex.: GBM26-DU.

CÓDIGO DE CATÁLOGO	CONDUTORES			DIMENSÕES mm			
	mm ²	ø mm	AWG / MCM	B	H	J	W
GBM4C	10 - 25	3,7 - 5,9	8-4	25,5	37	M10	32
GBM26	25 - 70	5,1 - 10,7	4 - 2/0	27	42		40
GBM29	70 - 120	10,5 - 14,6	2/0 - 250	37	58	M12	51
GBM34	150 - 240	15,7 - 20,7	300 - 500	38			60
GBM39	300 - 400	21,6 - 25,6	550 - 750	45	70	M16	70
GBM44	400 - 500	25,6 - 29,3	800 - 1000		80		78

GC

CONECTOR PARA ATERRAMENTO

Condutores: Cobre

Conector para fixar dois condutores paralelos de aterramento fabricado em bronze de alta resistência mecânica e à corrosão. Parafuso de fixação em aço zincado, com comprimento suficiente para chapa ou barramento de até 7mm de espessura. Para espessuras superiores é necessário especificar. Para bitolas diferentes consultar a BURNDY®.

Obs.: Opção estanhado, acrescentar letra W no final do código de catálogo.

Opção acessórios de fixação, em bronze silicioso-DURIUM, acrescentar letras DU no final do código de catálogo.



7

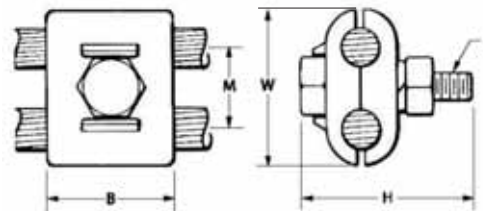

CÓDIGO DE CATÁLOGO	CONDUTORES			DIMENSÕES mm				
	mm ²	ø mm	AWG / MCM	B	H	J	M	W
GC4C4C	10 - 25	3,7-5,9	8-4	32	42	M10	19	35
GC2626	25 - 70	5,1 -10,7	4 - 2/0	38	47		26	45
GC2929	70 - 120	10,5 - 14,6	2/0 - 250	42	58	M12	32	57
GC3434	150 - 240	15,7 - 20,7	300 - 500	49	68		38	72
GC3939	300 - 400	21,6 - 25,6	550 - 750	58	80	M16	45	92
GC4444	400 - 500	25,6 - 29,3	800 - 1000	64	90		49	103

GX

GRAMPO DE ATERRAMENTO

Condutores: Cobre

Grampo de aterramento para ligações em cruz com separador em cobre de alta condutividade. Assegura maior eficiência na condução de corrente elétrica. Fabricado em bronze de alta resistência mecânica e à corrosão. Dotado de parafusos, porcas e arruelas de pressão de aço zincado a fogo. Para bitolas diferentes consultar a BURNDY®.

Obs.: Opção estanhado, acrescentar letra W no final do código de catálogo.

Opção acessórios de fixação, em bronze silicioso-DURIUM, acrescentar letras DU no final do código de catálogo.

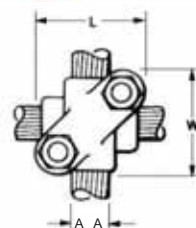
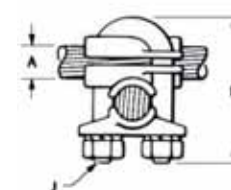

NÚMERO DE CATÁLOGO	CONDUTORES				DIMENSÕES mm			
	PRINCIPAL (A)		DERIVAÇÃO (A A)		H	J	L	W
	mm ²	AWG/MCM	mm ²	AWG/MCM				
GX4C4C	10-25	8 - 4	10-25	8 - 4	65	M 10	42	42
GX264C	25 - 70	4 - 2/0	10-25	8 - 4			43	43
GX2626			25 - 70	4 - 2/0			47	47
GX294C	70 - 120	2/0 - 250	10 - 25	8 - 4	69	M 10	48	48
GX2926			25 - 70	4 - 2/0			48	
GX2929			70 - 120	2/0 - 250			48	
GX344C	150 - 240	300 -500	10 - 25	8 - 4	76	M 12	54	54
GX3426			25 - 70	4 - 2/0			48	
GX3429			70 - 120	2/0 - 250			48	
GX3434			150 - 240	300 -500			67	67

GAR

GRAMPO DE ATERRAMENTO

Condutores: Cobre



8

Grampo para haste ou tubo de aterramento, fabricado em bronze de alta resistência mecânica e à corrosão. Dotado de parafuso, porcas e arruelas de pressão em aço zincado. Permite fixar os condutores paralelamente à haste ou a 90°. Para bitolas diferentes consultar a BURNDY®.

Obs.: Opção estanhado, acrescentar letra W no final do código de catálogo.

Opção acessórios de fixação, em bronze silicioso-DURIUM, acrescentar letras DU no final do código de catálogo.

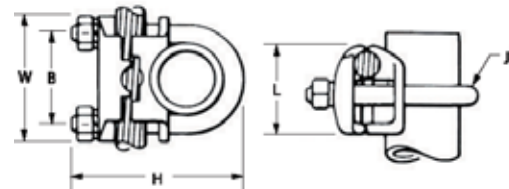

CÓDIGO DE CATÁLOGO	ATERRAMENTO			CONDUTORES		DIMENSÕES mm				
	HASTE	TUBO		mm ²	AWG/MCM	B	H	J	L	W
	ø mm	ø mm EXT.	IPS							
GAR114C	13	13,7	1/4"	10 - 25	8 - 4	38	64	M10	33	48
GAR1126				25 - 70	4 - 2/0				40	
GAR1129				70 - 120	2/0 - 250				44	
GAR644C	16 - 19	17,2	3/8"	10 - 25	8-4	38	71	M10	33	52
GAR6426				25 - 70	4 - 2/0				40	
GAR6429				70 - 120	2/0 - 250				44	
GAR6434				150 - 240	300 - 500	51	87	M12	57	
GAR6439	300 - 400	550 - 750	65	62						
GAR144C	22 - 25	21,3 - 26,7	1/2" - 3/4"	10 - 25	8-4	38	68	M10	33	60
GAR1426				25 - 70	4 - 2/0		76		40	
GAR1429				70 - 120	2/0 - 250	44	46			
GAR1434				150 - 240	300 - 500	51	94	M12	60	
GAR1439				300 - 400	550 - 750				54	65
GAR154C	28,5 - 32	33,4	1"	10 - 25	8-4	44	71	M10	33	67
GAR1526				25 - 70	4 - 2/0		84		40	
GAR1529				70 - 120	2/0 - 250		56		46	
GAR1534				150 - 240	300 - 500	56	114	M12	60	
GAR1539				300 - 400	550 - 750				65	76
GAR164C	35 - 38	42,2	1.1/4"	10 - 25	8-4	48	89	M10	33	76
GAR1626				25 - 70	4 - 2/0				40	
GAR1629				70 - 120	2/0 - 250				46	
GAR1634				150 - 240	300 - 500	56	106	M12	60	
GAR1639				300 - 400	550 - 750				62	127
GAR174C	42 - 48	48,3	1.1/2"	10 - 25	8 - 4	59	102	M10	33	83
GAR1726				25 - 70	4 - 2/0				40	
GAR1729				70 - 120	2/0 - 250				46	
GAR1734				150 - 240	300 - 500	64	117	M12	60	
GAR1739				300 - 400	550 - 750				70	132
GAR184C	50 - 60	60,3	2"	10 - 25	8 - 4	70	106	M10	33	94
GAR1826				25 - 70	4 - 2/0		40			
GAR1829				70 - 120	2/0 - 250		46			
GAR1834				150 - 240	300 - 500	76	132	M12	60	
GAR1839				300 - 400	550 - 750				70	138

GP

GRAMPO DE ATERRAMENTO

Condutores: Cobre

Grampo para ligar dois cabos paralelos à haste ou tubo de aterramento. Fabricado em bronze de alta resistência mecânica e à corrosão e dotado de parafusos, porcas e arruelas de pressão em aço zincado. Para bitolas diferentes consultar a BURNDY®.

Obs.: Opção estanhado, acrescentar letra W no final do código de catálogo.

Opção acessórios de fixação, em bronze silicioso-DURIUM, acrescentar letras DU no final do código de catálogo.

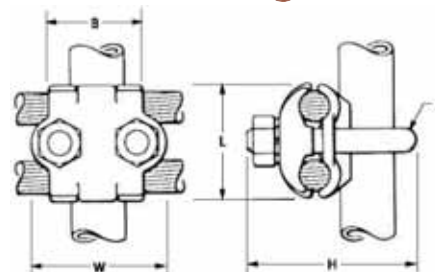

CÓDIGO DE CATÁLOGO	HASTE	TUBO		CONDUTORES		DIMENSÕES mm				
	ø mm	IPS	ø mm EXT.	mm²	AWG/MCM	B	H	J	L	W
GP1126	13	1/4"	13,7	25 - 70	4 - 2/0	40	65	M10	43	45
GP1129				70 - 120	2/0 - 250	44	72		49	48
GP644C	16 - 19	3/8"	17,2	6-25	8 - 4	35	65		30	60
GP6426				25 - 70	4 - 2/0	42	82		45	
GP6429				70 - 120	2/0 - 250	44	72	51	53	
GP6434				150 - 240	300 - 500	51	85	M12	65	60
GP1426	22 - 25	1/2" -3/4"	21,3 - 26,7	25 - 70	4 - 2/0	38	80	M10	42	61
GP1429				70 - 120	2/0 - 250	45			50	
GP1434				150 - 240	300 - 500	51	90	M12	65	
GP1526	28,5 - 32	1"	33,4	25 - 70	4 - 2/0	45	85	M10	43	67
GP1529				70 - 120	2/0 - 250				49	68

GKP

GRAMPO DE ATERRAMENTO

Condutores: Cobre

Grampo de aterramento para fio ou cabo à haste ou tubo. Fabricado em bronze de alta resistência mecânica e à corrosão, com parafuso em aço zincado a fogo. Para bitolas diferentes consultar a BURNDY®.

Obs.: Opção estanhado, acrescentar letra W no final do código de catálogo.

Opção acessórios de fixação, em bronze silicioso-DURIUM, acrescentar letras DU no final do código de catálogo.

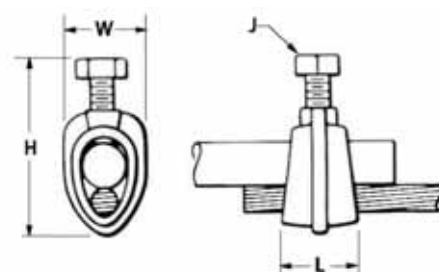

CÓDIGO DE CATÁLOGO	HASTE	TUBO		CONDUTORES		DIMENSÕES mm			
	ø mm	IPS	ø mm EXT.	mm²	AWG	H	J	M	W
GKP632W	13	1/4"	13,7	10 - 35	8 - 2	53	M10	25	25
GKP635	16	3/8"	17,2	4 - 35	10 - 1	60		19,5	31,5
GKP642W	19	1/2"	21,3	10 - 35	8 - 2	66		32	38
GKP652W	25	3/4"	26,7			77	M12	40	51

GG

GRAMPO DE ATERRAMENTO

Condutores: Cobre

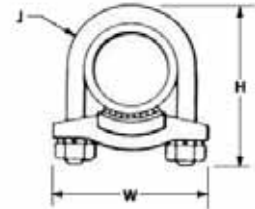
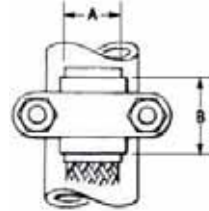

Grampo de aterramento para ligar cordoalha a tubo. Pode ser usado também para cabo. Fabricado em bronze de alta resistência mecânica e a corrosão, e dotado de parafusos "U", porcas e arruelas de pressão de aço zincado a fogo. Para bitolas diferentes consultar a BURNDY®.

Obs.: Opção estanhado, acrescentar letra W no final do código de catálogo.

Opção acessórios de fixação, em bronze silicioso-DURIUM, acrescentar letras DU no final do código de catálogo.

NÚMERO DE CATÁLOGO	TUBO		DIMENSÕES mm				
	IPS	ø mm EXT.	A	B	H	J	W
GG17-1	1.1/2"	48,3	25	35	105	M 10	83
GG18-15	2"	60,3	38	38	115		95
GG18-2			51	45	110	107	
GG19-25	2.1/2"	73	64	48	120	M 12	132
GG20-25	3"	88,9		51	138		139
GG21-2	3.1/2"	102	51	51	165		158
GG22-2	4"	114					

QPX

GRAMPO MULTI-DIRECIONAL

Linha VERSITAP™

Condutores: Cobre



Grampo multi-direcional, com base e tampa em bronze de alta resistência, mecânica e à corrosão. Separador em cobre de alta condutibilidade elétrica. Acessórios de fixação (parafuso e arruela), fabricados em aço zincado a fogo. Instalação rápida e fácil. Para emendas paralelas, derivações em "T" ou em cruz. Dotado de arruela de neoprene para evitar queda de parafuso durante a instalação. Para bitolas diferentes consultar a BURNDY®.

Obs.: Opção estanhado, acrescentar letra W no final do código de catálogo.

Opção acessórios de fixação, em bronze silicioso-DURIUM, acrescentar letras DU no final do código de catálogo.

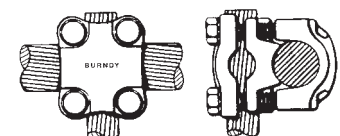
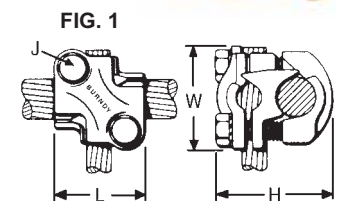

CÓDIGO DE CATÁLOGO	CONDUTORES				FIG.	DIMENSÕES mm		
	PRINCIPAL (A)		DERIVAÇÃO (AA)			H	L	W
	mm²	AWG/MCM	mm²	AWG/MCM				
QPX2C2C	16 - 35	6 - 2	16 - 35	6 - 2	1	47	39	39
QPX282C	35 - 95	1 - 4/0				60	46	46
QPX2828			62	47		47		
QPX342C	120 - 240	250 - 500	16 - 35	6 - 2	2	63	42	56
QPX3428			35 - 95	1 - 4/0		71	46	54
QPX3434			120 - 240	250 - 500		78	54	57
QPX442C	240 - 500	500 - 1000	16 - 35	6-2	1	76	43	72
QPX4428			35 - 95	1 - 4/0		75	47	63
QPX4434			120 - 240	250 - 500	2	81	54	
QPX4444			240 - 500	500 - 1000		96	67	67

KVS

GRAMPO MECÂNICO

Linha OKLIP™

Condutores: Cobre

Grampo de encaixe, fabricado em bronze de alta resistência mecânica e à corrosão. Acessórios de fixação (parafuso e arruela), fabricados em aço zincado a fogo. Instalação rápida e fácil. Dotado de arruela de neoprene para evitar queda de parafuso durante a instalação. Permitindo maior aperto nos serviços pesados de emenda e de derivação.

Obs.: Opção estanhado, acrescentar letra W no final do código de catálogo.
Opção acessórios de fixação podem ser fornecidos em bronze silicioso-DURIUM.

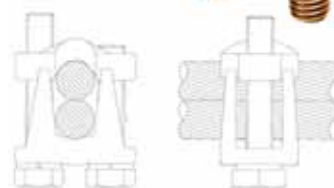

CÓDIGO DE CATÁLOGO	CONDUTORES						PARAFUSOS
	PRINCIPAL			DERIVAÇÃO			
	mm²	ø mm	AWG/MCM	mm²	ø mm	AWG/MCM	
KVS26	35 - 70	7,4 - 10,7	2 - 2/0	16 - 70	5,0 - 10,7	6-2/0	M 10
KVS28	50 - 95	8,9 - 13,4	1/0 - 4/0	6 - 95	3,3 - 13,4	10 - 4/0	
KVS31	120 - 185	14,2 - 17,6	250 - 350	6 - 185	3,3 - 17,6	10 - 350	M 12
KVS34	240	18,6 - 20,7	400 - 500	6 - 240	3,3 - 20,7	10 - 500	
KVS40	240 - 400	18,6 - 26,2	400 - 800	85 - 400	11,8 - 26,2	3/0 - 800	
KVS44	240 - 500	20,2 - 29,3	500 - 1000	85 - 500	11,8 - 29,3	3/0 - 1000	M 16

QA-B

TERMINAL PARA CABO À BARRA

Condutores: Cobre

Terminal para ligação de condutores a barramentos, chapas e estruturas. Fabricado em bronze de alta resistência mecânica e à corrosão. Instalação rápida e fácil. Fornecido com porca sextavada em bronze.

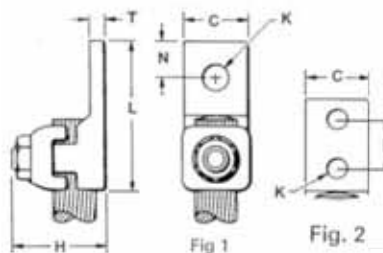

Obs.: Opção estanhado, acrescentar letra W no final do código de catálogo.
Esses terminais podem ser fornecidos com 4 furos ou furação NEMA.



CÓDIGO DE CATÁLOGO	CONDUTORES			FIG.	DIMENSÕES mm						
	mm²	Ø mm	AWG / MCM		C	E	H	Ø K	L	N	T
* QA8C-B	1,5 - 10	1,6 - 37	14 - 8	1	16	-	21	6	35	7	4
* QA8C-2B				50							
* QA4C-B	10 - 25	3,7 - 5,9	8 - 4	1	16	-	23	7,5	37	8	5
* QA4C-2B				50							
QA1C-B	25 - 35	5,9 - 8,4	4 - 1	1	15	-	30	9	44	9	6
QA1C-2B				22							
QA26-B	50-70	8,9 - 10,6	1/0 - 2/0	1	20	-	35	10,5	51	11	7
QA26-2B				25							
QA28-B	95	11,8 - 13,4	3/0 - 4/0	1	25	-	39	11,5	57	13	7
QA28-2B				25							
QA31-B	120 - 185	14,2 - 17,6	250 - 350	1	30	-	48	13,5	68	17,5	8
QA31-2B				25							
QA34-B	185 - 240	17,6 - 20,7	400 - 500	1	35	-	50	13,5	81	21	11
QA34-2B				25							
QA40-B	300 - 400	22,7 - 26,2	600 - 800	1	42	-	67	17,5	94	24	10
QA40-2B				29							
QA44-B	500	26,5 - 29,3	850 - 1000	1	48	-	70	17,5	100	25	13
QA44-2B				32							
QA46-B	625	30,7 - 39,0	1100 - 1500	1	54	-	80	21	111	27	14
QA46-2B				35							
QA48-B	800- 1000	36,7 - 41,5	1600 - 2000	1	63	-	87	21	127	30	16
QA48-2B				38							

* QA8 - QA4: Tampa de aperto em chapa de cobre estampada.

QA Série Métrica

CONECTOR TERMINAL PARA CABO À BARRA

Condutores: Cobre

12

Conector terminal para ligação de condutores a barramentos, chapas e estruturas. Fabricado em material com resistência mecânica e à corrosão, e adequada condutividade elétrica. Instalação rápida e fácil. Fornecido com porca sextavada cobreada.

Obs.: Opção estanhado, acrescentar letra W no final do código de catálogo.

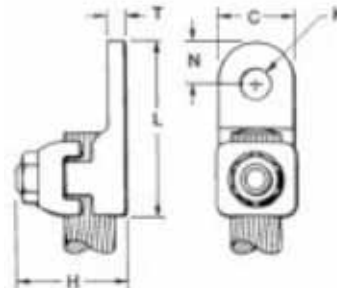

CÓDIGO DE CATÁLOGO	CONDUTORES	DIMENSÕES mm					
	mm ²	C	H	Ø K	L	N	T
QA6	6	11	20	5,5	28	5,5	3,3
QA10	10					6	3,8
QA16	16	12	22	6,5	32	7	4
QA25	25						
QA35	35	14	24	8,5	40	8,5	5
QA50	50						
QA70	70	17	29	10,5	50	11	5
QA95	95						
QA120	120	25	40	13,5	60	12,5	5,5
QA150	150						



KA

TERMINAL PARA CABO À BARRA

Condutores: Cobre

Terminal para ligação de condutores a barramentos, chapas e estruturas. Fabricado em bronze de alta resistência mecânica e à corrosão. Instalação rápida e fácil. Fornecido com parafuso tipo ALLEN de aço zincado, exceto para o KA8C e KA4C com parafuso cabeça de fenda.

Obs.: Opção estanhado, acrescentar letra W no final do código de catálogo.

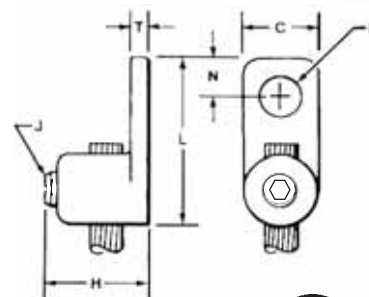

CÓDIGO DE CATÁLOGO	CONDUTORES			DIMENSÕES mm						
	mm ²	Ø mm	AWG/MCM	C	H	J	Ø K	L	N	T
* KA8C	1,5 - 10	1,6 - 3,7	14 - 8	10	16	M6	6	19	5	5
* KA4C	1,5 - 25	1,8 - 5,9	14 - 4	14	21	M10	7	29	6	4
KA25	25 - 50	5,9 - 9,5	4 - 1/0	22	29	M12	10	40	10	5
KA28	35 - 95	8,4 - 13,4	1 - 4/0	25	36	M16	11	48	11	6
KA34	95 - 240	13,4 - 20,7	4/0 - 500	36	52	M22	14	80	16	9

* KA8C e KA4C parafuso cabeça de fenda.

Q2A

TERMINAL PARA CABOS À BARRA

Condutores: Cobre

Terminal para ligação de 2 condutores a barramentos, chapas e estruturas. Fabricado em bronze de alta resistência mecânica e à corrosão. Instalação rápida e fácil. Fornecido com porcas sextavadas em bronze.

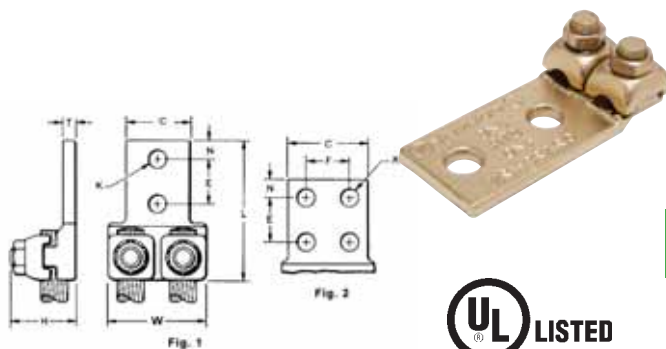

13



Obs.: Opção estanhado, acrescentar letra W no final do código de catálogo.

CÓDIGO DE CATÁLOGO	CONDUTORES			FIG.	DIMENSÕES mm										
	mm²	Ø mm	AWG/MCM		C	E - F	H	Ø K	L	N	T	W			
Q2A1C-2	25 - 35	5,9 - 8,4	4 - 1	1	38	25,5	30	11,5	73	11	6	45			
Q2A26-2	50 - 70	8,9 - 10,6	1/0 - 2/0		41				78						
Q2A26-2N				2	42	44,5	35	14	112	16	11	49			
Q2A26-4	25,5	78													
Q2A28-2N	95	11,8 - 13,4	3/0 - 4/0	1	48	40	14	110	16	7	58				
Q2A28-4				2	25,5							40	11,5	81	11
Q2A28-4N															
Q2A31-2N	120 - 185	14,2 - 17,6	250 - 350	1	60	49	11,5	97	13	8	68				
Q2A31-4				2								76	44,5	113	16
Q2A31-4N															
Q2A34-2N	185 - 240	17,6 - 20,7	400 - 500	1	64	55	14	120	16	9,5	79				
Q2A34-4				2								44,5	55	107	14,5
Q2A34-4N															
Q2A40-2N	300 - 400	22,7 - 26,2	600 - 800	1	76	67	14	126	16	11	92				
Q2A40-4				2								41	67	121	17,5
Q2A40-4N															
Q2A44-4N	500	26,5 - 29,3	850 - 1000	2	44,5	70	14	126	16	13	94				

Q3A

TERMINAL PARA CABOS À BARRA

Condutores: Cobre

Terminal para ligação de 3 condutores a barramentos, chapas e estruturas. Fabricado em bronze de alta resistência mecânica e à corrosão. Instalação rápida e fácil. Fornecido com porcas sextavadas em bronze.

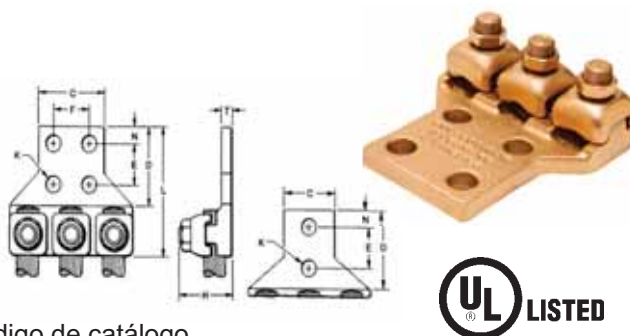

Obs.: Opção estanhado, acrescentar letra W no final do código de catálogo.

CÓDIGO DE CATÁLOGO	CONDUTORES		N° DE FUROS	DIMENSÕES mm									
	mm²	AWG/MCM		C	D	E&F	H	Ø K	L	N	T		
Q3A1C-2	25-35	4-1	2	38	48	25,4	30	11,5	73	11,5	6		
Q3A1 C-4			4	48								12,7	6,4
Q3A26-2	50 - 70	1/0 - 2/0	2	41	51	44,5	31,5	14	106	16	5,5		
Q3A26-2N			2 NEMA		79							78	11
Q3A26-4			4		49							78	11
Q3A28-2N	95	3/0 - 4/0	2 NEMA	48	79	44,5	40	14	111	16	6,4		
Q3A28-4			4		51							81	11
Q3A28-4N			4 NEMA		76							110	16
Q3A31-2N	120 - 185	250 - 350	2 NEMA	60	79	44,5	45	14	117	16	8,0		
Q3A31-4			4		64							98	12,7
Q3A31-4N			4 NEMA		76							113	16
Q3A34-2N	185 - 240	400 - 500	2 NEMA	64	79	44,5	51	14	119	16	9,5		
Q3A34-4			4		67							107	16
Q3A34-4N			4 NEMA		80							122	16
Q3A40-4	300 - 400	600 - 800	4	76	41	61,5	14	127	17,5	11			
Q3A40-4N			4 NEMA		78						125	16	
Q3A44-4N			500		850 - 1000						4 NEMA	83	44,5

GXP1828RF

CONECTOR DE PEDESTAL EM PISO ELEVADO SUPER-CLAMP™



14

Conector de Pedestal em Piso Elevado para Sistema de Aterramento. Abrange uma ampla faixa de tamanhos de pedestal e formatos variados como quadrado ou circular. Para aplicação de 1 ou 2 condutores ao mesmo tempo e abrange uma grande faixa de tamanhos, faz conexões cruzadas ou paralelas.

Seu corpo é produzido em liga de cobre de alta condutividade para assegurar uma excelente conexão e porcas e parafusos em aço inoxidável. Sua instalação é fácil e rápida. Sem a necessidade de tirar os parafusos e porcas. Sua natureza versátil o torna excelente para aplicações que exijam múltiplos tamanhos de condutores e diferentes configurações de forma simples e segura.

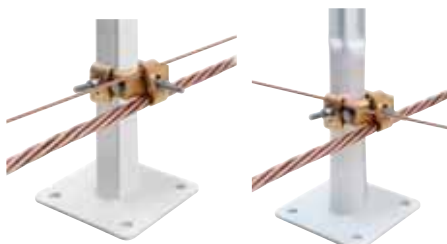
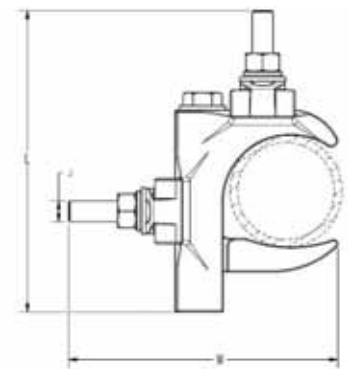
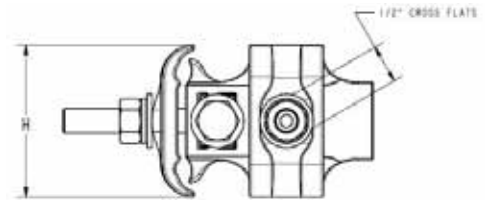

CONFIGURAÇÃO PARALELA

CONFIGURAÇÃO EM CRUZ



CÓDIGO DE CATÁLOGO	FAIXA DE ACOMODAÇÃO FIOS E CABOS DE COBRE	PEDESTAL	Dimensões mm			Parafuso	TORQUE DE APERTO RECOMENDADO	
		FAIXA DE ACOMODAÇÃO	L	W	H		J	PORCA DA SELA
GXP1828RF	10 - 95mm ²	Circular: 7/8" - 2" (22 - 51mm ²)	115	100	50	5/16"	1,4mKgf	2,0mKgf
	6 - 4/0 AWG	Quadrado: 3/4" - 1-1/2" (19 - 38mm ²)						

UC GRAMPO PARALELO

Condutores: Cobre

Grampo paralelo, fabricado em bronze de alta condutibilidade elétrica. Dotado de parafusos, porcas e arruelas de pressão, de aço zincado a fogo. Ressaltos de trava para as cabeças dos parafusos. As garras laterais intercalam-se, permitindo máxima superfície de contato.

Obs.: Opção estanhado, acrescentar letra W no final do código de catálogo.

Opção acessórios de fixação, em bronze silicioso-DURIUM, acrescentar letras DU no final do código de catálogo.

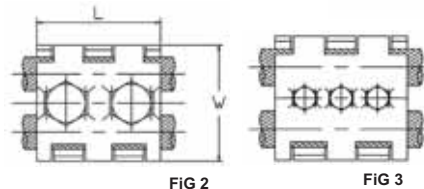
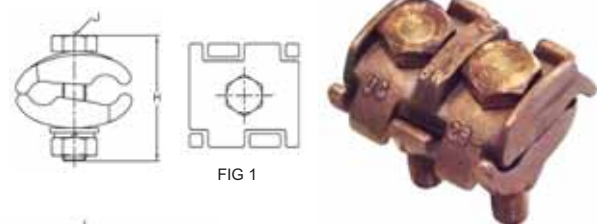

CÓDIGO DE CATÁLOGO	CONDUTORES			FIG.	DIMENSÕES em mm			
	PRINCIPAL E DERIVAÇÃO				H	J	L	W
	mm ²	ø mm	AWG/MCM					
UC6W25	16 - 50	4,0 - 9,6	6 - 1/0	1	47	M 10	43	36
UC6W28	16-95	4,0 - 13,6	6-4/0	2	57		51	48
UC2W30	35 - 150	6,4 - 16,0	2 - 300				59	
UC2834	95 - 240	13,4 - 20,7	4/0 - 500	3	78	M12	108	66
UC3040	150 - 400	15,7 - 26,2	300 - 800		68			78
UC3444	240 - 500	20,2 - 29,3	500 - 1000		88			88

CP

GRAMPO PARALELO

Condutores: Cobre

Grampo paralelo, fabricado em bronze de alta condutibilidade elétrica. Dotado de parafusos, porcas e arruelas de pressão de aço zincado a fogo. Possui ressaltos de trava para as cabeças dos parafusos. Utilizável para conexões paralelas de dois condutores de cobre.

Obs.: Opção estanhado, acrescentar letra W no final do código de catálogo.

Opção acessórios de fixação, em bronze silicioso-DURIUM, acrescentar letras DU no final do código de catálogo.

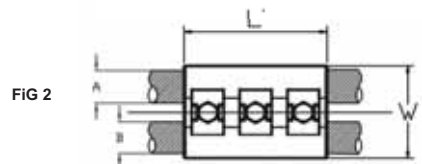
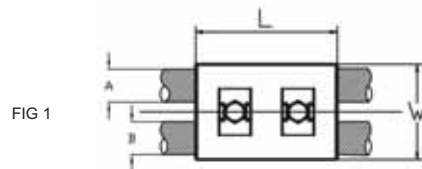

CÓDIGO DE CATÁLOGO	ACOMODAÇÃO		FIG.	DIMENSÕES mm			CÓDIGO DE CATÁLOGO	ACOMODAÇÃO		FIG.	DIMENSÕES mm										
	LADO "A".	LADO "B".		L	J	W		LADO "A".	LADO "B".		L	J	W								
	AWG/MCM (mm²)	AWG/MCM (mm²)						AWG/MCM (mm²)	AWG/MCM (mm²)												
CP4C6C	4	6 (16mm²)	1	51	M10	32	CP294C	250 (120mm²)	1	76	M10	64	39								
CP4C4C	(25mm²)	4 (25mm²)		57		32	CP292C					2 (35mm²)	70	39							
CP2C8C	2 (35mm²)	8 (10mm²)		60		28	CP2925					1/0 (50mm²)	2	102	53						
CP2C6C		6 (16mm²)		57		27	CP2926					2/0 (70mm²)									
CP2C4C		4 (25mm²)		65		37	CP2927					3/0 (85mm²)									
CP2C2C		2 (35mm²)					CP2928					4/0 (95mm²)									
CP258C	1/0 (50mm²)	8 (10mm²)		57		31	CP2929					250 (120mm²)	2	102	53	CP3025	1/0 (50mm²)	1	76	45	
CP256C		6 (16mm²)		64		34	CP3026					10 (70mm²)				48					
CP254C		4 (25mm²)					CP3027					3/0 (85mm²)				2	102	50			
CP252C		2 (35mm²)					CP3028					4/0 (95mm²)						CP3029	250 (120mm²)	52	
CP2525		1/0 (50mm²)					74	39	CP3030	300 (150mm²)		2				102	57				
CP268C		2/0 (70 mm²)					8 (10mm²)	57	31	CP3125								1/0 (50mm²)	1	76	48
CP266C							6 (16mm²)	66	35	CP3126								2/0 (70mm²)			
CP264C							4 (25mm²)	63		40								CP3127			
CP262C	2 (35mm²)						75						CP3128	4/0 (95mm²)							
CP2625	1/0 (50mm²)			64		37	CP3129	250 (120mm²)		2			102	54							
CP2626	2/0 (70mm²)						70	40				CP3130			300 (150mm²)						
CP276C	3/0 (85mm²)	6 (16mm²)		70		40	CP3131	350 (185mm²)		1		76	57								
CP274C		4 (25mm²)					76	42	CP3425					1/0 (50mm²)							
CP272C		2 (35mm²)							CP3426					2/0 (70mm²)	50						
CP2725		1/0 (50mm²)												CP3427		3/0 (85mm²)					
CP2726	2/0 (70mm²)	98		46		CP3428			4/0 (95mm²)	2		102	50								
CP2727	3/0 (85mm²)	64		37		CP3429	250 (120mm²)														
CP284C	4/0 (95mm²)	4 (25mm²)		70		40	CP3430	300 (150mm²)													
CP282C		2 (35mm²)		102		46	CP3431	350 (185mm²)													
CP2825		1/0 (50mm²)					76	42	CP3432					400 (200mm²)							
CP2826		2/0 (70mm²)					102	49	CP3433					500 (240mm²)							
CP2827		3/0 (85mm²)							127	M12		64									
CP2828		4/0 (95mm²)	2		97		49	CP3434	500 (240mm²)	127	M12	64									

B

CORDOALHA FLEXÍVEL DE COBRE

Condutores: Cobre

16 Cordoalha flexível, de cobre estanhado, com terminais em chapa de cobre nas extremidades.

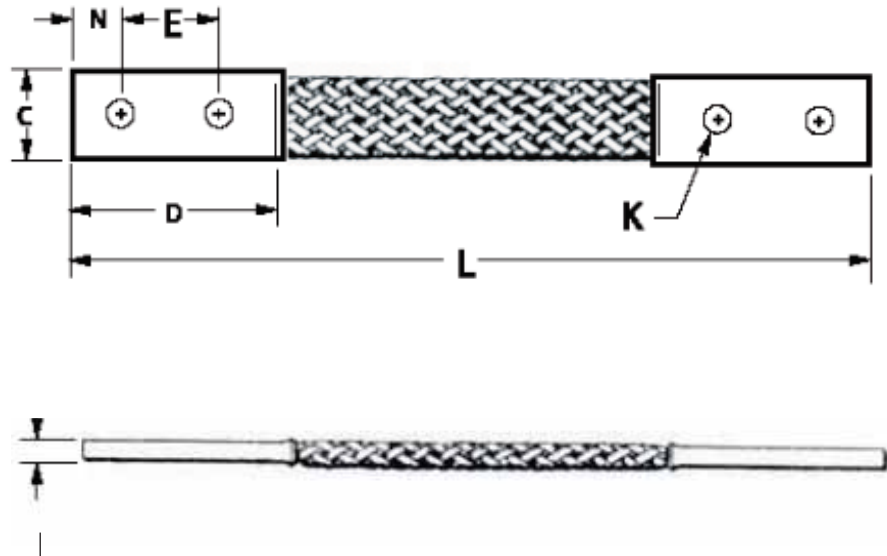

CÓDIGO DE CATÁLOGO	CAPACIDADE AMPÉRES	N.º. FUROS LINGUETA	DIMENSÕES em mm						
			C	D	E	ø K	L	N	T
BD12	190								
BD12N	190								
B3D12	470								
B4D12	600								
BE12	340								
B2E12	530								
B3E12	700								
B4E12	850								
BF12	360								
B2F12	600								
B3F12	820								
B4F12	960								
BG12	415								
B2G12	700								
B3G12	960								
B4G12	1200								

Consultar as dimensões no Suporte Técnico da BURNDY®.

Solicitar o desenho técnico das cordoalhas para fechamento de pedido.

SUMÁRIO

TERMINAIS E LUVAS À COMPRESSÃO

17

	YAL-FLEX-SG1.....	18
	YSL FLEX-SG1.....	19
	YAL FLEX.....	19
	YAL-SG2.....	20
	YAL.....	21
	YAV.....	21
	YSL.....	21

YAL-FLEX-SG1

TERMINAL À COMPRESSÃO

Fabricado em Cobre para Condutores Flexíveis

Os terminais YAL-FLEX-SG1 com um furo e as Luvas de Emenda YSL-FLEX-SG1 Burndy® são projetados para atender conexões em instalações elétricas com condutores flexíveis.



18

Foram desenhados para simplificar o trabalho do profissional, proporcionando acomodação fácil e rápida do condutor no barril do terminal ou luva para qualquer classificação de flexibilidade do cabo.

O uso de ferramenta e matriz adequada ao terminal e cabo proporcionará a qualidade e segurança da conexão.

- Fabricados em cobre eletrolítico de alta condutividade;
- Superfície com acabamento estanhado, resistente a altas temperaturas e oxidação;
- Gravação do logotipo e índice da matriz "U" em baixo relevo para documentação;
- Janela de inspeção para verificação da correta introdução do cabo;
- Barril formato "boca de sino" para perfeita acomodação do condutor;
- Compressão circunferencial, hexagonal ou por indentação com alicate manual ou hidráulico;
- Instalação rápida e fácil.

O Sistema de Conexão Burndy® atende a rigorosos padrões de qualidade.

Os terminais e luvas de emenda Burndy® atendem os Requisitos da Norma UL 486.

Tabela de Aplicação e Desenho Técnico



CÓDIGO DE CATÁLOGO	CONDUTOR mm ²	DIMENSÕES mm					FERRAMENTAS DE APLICAÇÃO			
		B	C	Ø K	L	N	Hidráulicas Manuais e à Bateria			Mecânicas
							PAT750, Y750, Y35-SG1, PAT46*, Y46*	Compressão por Indentação		
YAL4-6-FLEX-SG1	4 - 6	6,2	7,8	5,3	22,3	5,6	-	-	-	Y10-22 (matriz fixa)
YAL10-FLEX-SG1	10	8,3	8,8	5,3	22,3	5,1	U8CRT	PAT81 Y81	PAT4PC Y4PC	MY29-3SG2 (Indentação)
YAL16-FLEX-SG1	16	10,0	11,3	5,3	27,5	6,2	U5CRT			
YAL25-FLEX-SG1	25	12,0	13,0	8,6	32,4	5,9	U4CRT			
YAL35-FLEX-SG1	35	12,5	15,0	8,6	36,7	8,2	U2CRT			
YAL50-FLEX-SG1	50	16,5	17,8	10,5	42,8	9,2	U25RT			
YAL70-FLEX-SG1	70	17,0	20,1	10,5	46,7	10,4	U26RT			
YAL95-FLEX-SG1	95	18,0	23,6	10,5	49,2	10,3	U28RT			
YAL120-FLEX-SG1	120	23,0	26,9	10,5	64,0	13,7	U29RT			
YAL150-FLEX-SG1	150	26,7	29,8	13,6	67,0	13,4	U30RT			
YAL185-FLEX-SG1	185	27,6	32,1	13,6	68,3	13,6	U31RT			
YAL240-FLEX-SG1	240	27,8	38,4	13,6	78,4	17,2	U34RT			

* PAT46 / Y46: necessário adaptador tipo PUADP-1 para aplicação de matriz "U".

YSL-FLEX-SG1

LUVA DE EMENDA À COMPRESSÃO
Fabricada em Cobre
para Condutores Flexíveis



Tabela de Aplicação e Desenho Técnico

CÓDIGO DE CATÁLOGO	CONDUTOR mm ²	DIMENSÕES mm L	FERRAMENTAS DE APLICAÇÃO			
			Hidráulicas Manuais e à Bateria			Mecânicas
			PAT750, Y750, Y35, PAT46*, Y46*	Compressão por Indentação		
			Compressão Circunferencial Matriz tipo "U" :			
YSL10-FLEX-SG1	10	27	U8CRT		MY29-3SG2	
YSL16-FLEX-SG1	16	35	U5CRT			
YSL25-FLEX-SG1	25	39	U4CRT			
YSL35-FLEX-SG1	35	42	U2CRT			
YSL50-FLEX-SG1	50	45	U25RT			
YSL70-FLEX-SG1	70	50	U26RT			
YSL95-FLEX-SG1	95	51	U28RT			
YSL120-FLEX-SG1	120	56	U29RT			
YSL150-FLEX-SG1	150	57	U30RT			
YSL185-FLEX-SG1	185	60	U31RT			
YSL240-FLEX-SG1	240	70	U34RT		-	

* PAT46 / Y46: necessário o uso do adaptador PUADP-1 para aplicação da matriz "U".

YAL-FLEX

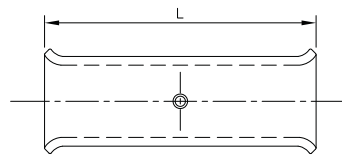
TERMINAL DE COBRE À COMPRESSÃO
para solicitações mecânicas especiais

Fabricado em cobre eletrolítico de alta condutividade, com acabamento estanhado. Gravação do logotipo e índice da matriz em baixo relevo. Janela de inspeção para verificação da correta introdução do cabo. Barril formato "boca de sino" para perfeita acomodação do condutor. Compressão tipo circunferencial, hexagonal ou por indentação com alicate manual ou hidráulico. Instalação rápida e fácil.

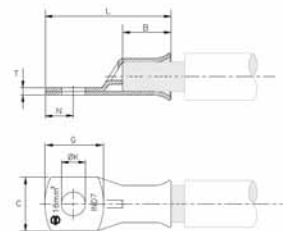

CÓDIGO DE CATÁLOGO	CONDUTOR mm ²	DIMENSÕES mm						FERRAMENTAS DE APLICAÇÃO		
		N	B	C	G	K	L	Hidráulicas Manuais e à Bateria		Mecânicas
								PAT750, Y750, Y35, PAT46*, Y46*	Compressão por Indentação	
								Matriz tipo "U"		
YAL6-FLEX	6	5,5	7,0	8,1	11,0	4,2	23,0	-		Y10-22 (matriz fixa)
YAL10-FLEX	10	5,5	10,0	8,9	11,0	5,2	26,0	U8CRT		MY29-3SG2 (Indentação)
YAL16-FLEX	16	7,0	11,5	11,2	14,0	6,35	31,5	U5CRT		
YAL25-FLEX	25	7,0	12,0	13,4	14,0	6,35	34,0	U4CRT		
YAL35-FLEX	35	9,0	13,0	15,7	18,0	8,4	40,0	U2CRT		
YAL50-FLEX	50	9,5	16,5	17,9	19,0	8,4	43,4	U25RT		
YAL70-FLEX	70	11,0	17,0	22,4	22,0	10,5	47,6	U26RT		
YAL95-FLEX	95	13,5	20,5	25,4	27,0	13,3	58,0	U28RT		
YAL120-FLEX	120	13,5	24,5	28,3	27,0	13,3	61,0	U29RT		
YAL150-FLEX	150	13,5	26,0	31,4	27,0	13,3	73,0	U30RT		
YAL185-FLEX	185	17,0	27,5	35,9	34,0	17,5	76,0	U31RT		
YAL240-FLEX	240	18,0	30,5	40,4	36,0	17,5	90,0	U34RT		
YAL300-FLEX	300	21,5	32,5	44,8	43,0	17,5	98,0	U36RT		
YAL400-FLEX	400	21,5	38,0	52,4	43,0	17,5	110,0	U39RT		
YAL500-FLEX	500	21,5	44,0	58,3	43,0	17,5	118,0	-		-

YAL-SG2

TERMINAL À COMPRESSÃO

Fabricado em Cobre

Os terminais YAL-SG2 Burndy® são projetados para proporcionar segurança e economia no trabalho do profissional.



20

- Fabricados em cobre eletrolítico de alta condutividade;
- Superfície com acabamento estanhado, resistente a altas temperaturas e oxidação;
- Gravação do logotipo e índice da matriz "U" em baixo relevo para documentação;
- Janela de inspeção para verificação da correta introdução do cabo;
- Compressão circunferencial, hexagonal ou por indentação com alicate manual ou hidráulico;
- Instalação rápida e fácil.

O Sistema de Conexão Burndy® atende a rigorosos padrões de qualidade.

Os terminais e luvas de emenda Burndy® atendem os Requisitos da Norma UL 486.

YAL-SG2 - Tabela de Aplicação e Desenho Técnico

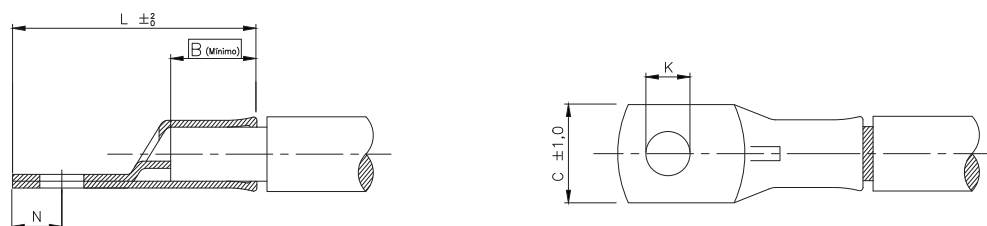

CÓDIGO DE CATÁLOGO	CONDUTOR mm ²	DIMENSÕES mm					FERRAMENTAS DE APLICAÇÃO				
		B	C	Ø K	L	N	Hidráulicas Manuais e à Bateria			Mecânicas	
							PAT750, Y750, Y35, PAT46*, Y46*				Compressão por Indentação
							Compressão Circunferencial Matriz tipo "U" :				
YAL4-6-SG2	4 - 6	6,2	7,8	5,3	22,3	5,6	-	-	-	-	Y10-22 (matriz fixa)
YAL10-SG2	10	8,3	8,8	5,3	22,3	5,1	U8CRT	PAT81 Y81	PAT4PC Y4PC	PAT644 Y644	MY29-3SG2 (Indentação)
YAL16-SG2	16	10,0	11,3	5,3	27,5	6,2	U5CRT				
YAL25-SG2	25	12,0	13,0	8,6	31,2	5,9	U4CRT				
YAL35-SG2	35	12,5	15,0	8,6	35,2	8,2	U2CRT				
YAL50-SG2	50	16,5	17,8	10,5	41,2	9,2	U25RT				
YAL70-SG2	70	17,0	20,1	10,5	45,1	10,4	U26RT				
YAL95-SG2	95	18,0	23,6	10,5	47,2	10,3	U28RT				
YAL120-SG2	120	26,6	26,9	10,5	61,7	13,6	U29RT				
YAL150-SG2	150	26,7	29,8	13,6	64,5	13,4	U30RT				
YAL185-SG2	185	27,6	32,1	13,6	65,8	13,6	U31RT				
YAL240-SG2	240	29,7	37,9	13,6	75,6	17,2	U34RT				-

* PAT46 / Y46: necessário adaptador tipo PUADP-1 para aplicação de matriz "U".

YAL - YAV - YSL

TERMINAIS E LUVAS DE COBRE À COMPRESSÃO
HYLUG™ e HYLINK™

Fabricado em cobre eletrolítico de alta condutividade, com acabamento estanhado. Gravação do logotipo e índice da matriz em baixo relevo. Janela de inspeção para verificação da correta introdução do cabo. Compressão tipo circunferencial, hexagonal ou por indentação com alicate manual ou hidráulico. Instalação rápida e fácil.



YAL



YSL



YAV

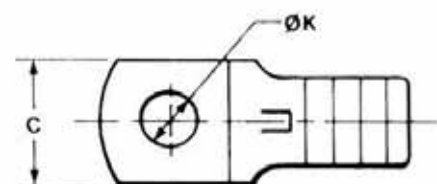

FIG 1

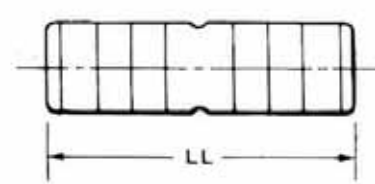
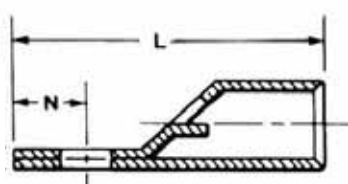

FIG 2

CÓDIGO DE CATÁLOGO				CONDUTOR mm ²	DIMENSÕES mm					FERRAMENTAS DE APLICAÇÃO				
TERMINAL	Fig.	LUVAS	Fig.		C	Ø K	L	LL	N	Hidráulicas Manuais e à Bateria			Mecânicas	
										Compressão por Indentação				
YAV14-T3	1	YSV14	2	0,5-1,5	7,4	5	20	16	6	-	-	-	Y10-22 (matriz fixa)	
YAV10-T3	1	YSV10	2	2,5-4	11,4	6,3	28	19	6	-	-	-	-	
YAL10-4-T32	1	YSL10-T32	2	10	10,5	5,0	28,5	24,0	7,0	U8CRT	PAT81 Y81	PAT4PC Y4PC	PAT644 Y644	MY29-3SG2 (Indentação)
YAL16-6-T32	1	YSL16-T32	2	16	11,7	6,4	36,8	40,0	9,0	U5CRT				
YAL25-6-T32	1	YSL25-T32	2	25	13,5	6,4	39,0	40,0	9,0	U4CRT				
YAL35-8-T32	1	YSL35-T32	2	35	15,0	8,4	41,0	40,0	8,7	U2CRT				
YAL50-8-T32	1	YSL50-T32	2	50	18,8	8,4	43,4	45,0	9,0	U25RT				
YAL70-10-T32	1	YSL70-T32	2	70	21,0	10,5	47,6	48,0	10,4	U26RT				
YAL95-12-T32	1	YSL95-T32	2	95	25,8	13,3	58,0	54,0	13,5	U28RT				
YAL120-12-T32	1	YSL120-T32	2	120	27,6	13,3	61,2	57,0	13,5	U29RT				
YAL150-12-T32	1	YSL150-T32	2	150	30,0	13,3	64,0	57,0	13,5	U30RT				
YAL185-16-T32	1	YSL185-T32	2	185	35,0	17,5	85,0	64,0	17,0	U31RT				
YAL240-16-T32	1	YSL240-T32	2	240	39,0	17,5	91,0	73,0	17,0	U34RT				
YAL300-16-T32	1	YSL300-T32	2	300	43,0	17,5	98,0	73,0	21,5	U36RT				
YAL400-16-T32	1	YSL400-T32	2	400	50,0	17,5	110,0	86,0	24,0	U39RT				
YAL500-16-T32	1	YSL500-T32	2	500	55,5	17,5	124,0	98,0	24,0	-				

SUMÁRIO

CONECTORES À COMPRESSÃO PARA ATERRAMENTO

SISTEMA BURNDY® HYGROUND®

22

Introdução BURNDY® HYGROUND®23

Sistema de Conectores HYGROUND®...24

Recursos Sistema HYGROUND®25

 **YGHC**
Conector Cabo/Cabo.....26

 **YGHP**
Conector Cabo/Haste.....27

 **YGC**
Conector Cabo/Cabo.....28

 **YG-B**
Conector de Barramento.....28

 **YGHP-C**
Conector de Derivação p/ Haste Ater.....29

 **YGHR-C**
Conector de Derivação p/ Haste Ater.....30

 **YGHR-C**
Conector p/ Haste de Aterramento.....31

 **YGLR-C**
Conector Cross (X;T) Haste/Cabo.....32

 **YGL-C**
Conector Cross (X;T) Haste/Cabo Cab/C...33

 **YGS**
Luva de Emenda.....34

 **YGHS**
Luva de Emenda.....34

 **YGHA**
Terminal Reforçado.....35

 **YGA**
Terminal à Compressão.....36

 **YSHG**
Conector Paralelo.....37

 **YGF**
Placa de Ponto Aterramento.....38

 **GROUNDTAB**
Suporte Fixação.....39

 **YGIBW**
Conector Aterram p/ Estrut Met...40-41

 **GSTUD-HY**
Conector Aterram p/ Estrut Metál.....42

 **YGT | YTTAG**
Receptáculos p/ Aterram Estático.....43

ATERRAMENTO

 **GIE-G (GIE4CG)**
Grampo/Conector p/ Aterramento.....44

 **BSD**
Carretel p/ Descarga Energ Estát.....45

 **GCWR**
Haste de Aterramento Alta Camada.46

INTRODUÇÃO: BURNDY® HYGROUND®

Sistema Inteligente de Conexões para Aterramento por Compressão

A BURNDY® desenvolveu um Sistema Inteligente de Conexões para Aterramento por Compressão que atende aos mais altos níveis de segurança, desempenho e durabilidade.















Trata-se de um completo sistema para conexões de malha:

- Derivações
- Emendas de cabo/cabo; cabo/haste;
- Estruturas metálicas;
- Terminações

Os conectores HYGROUND® são fabricados de puro cobre eletrolítico extrudado, que garante 99% de IACS de condutividade, isto se deve ao fato do conector ser formado do mesmo material do condutor. Pode ser com e sem acabamento estanhado.

O processo de compressão irreversível e rápido, a união entre o condutor e o conector HYGROUND® ocorre por compressão, feita em até 60 segundos, usando matrizes e as ferramentas hidráulicas BURNDY® acionadas manualmente ou por bateria. O sistema é prático (não se perde tempo avaliando as condições climáticas) pois a compressão pode ser efetuada em qualquer tipo de clima. Os conectores HYGROUND® são resistentes à corrosão; é econômico; não polui e permite rastreamento de qualidade. Podem ser utilizados em ambientes fechados e as condições climáticas não afetam a aplicação.

A quantidade destes itens que deve ser mantido em estoque se resume a 2 ou 3 conectores, reduzindo drasticamente os custos com material parado. Além disso, os conectores podem ser armazenados praticamente em qualquer local, já que os mesmos são embalados individualmente e são preenchidos com o composto anti-óxido Penetrox E.

 YGHP	 YGL-C	 YGHA	 YGF-4N	 YSHG
 YGHR-C	 YGLR-C	 YGHS	 YGF-2N	 YGIB
 YGHC	 YGA	 YGS	 GSTUD-HY	

Exemplos de Aplicações:



CONECTORES HYGROUND®

O Sistema de Aterramento à Compressão HYGROUND® é um método de aterramento seguro, de custo efetivo e tempo otimizado de aplicação. Emprega princípios e tecnologias adequados de projeto que já existem há mais de 60 anos e disponibilizado somente pela BURNDY®.

24

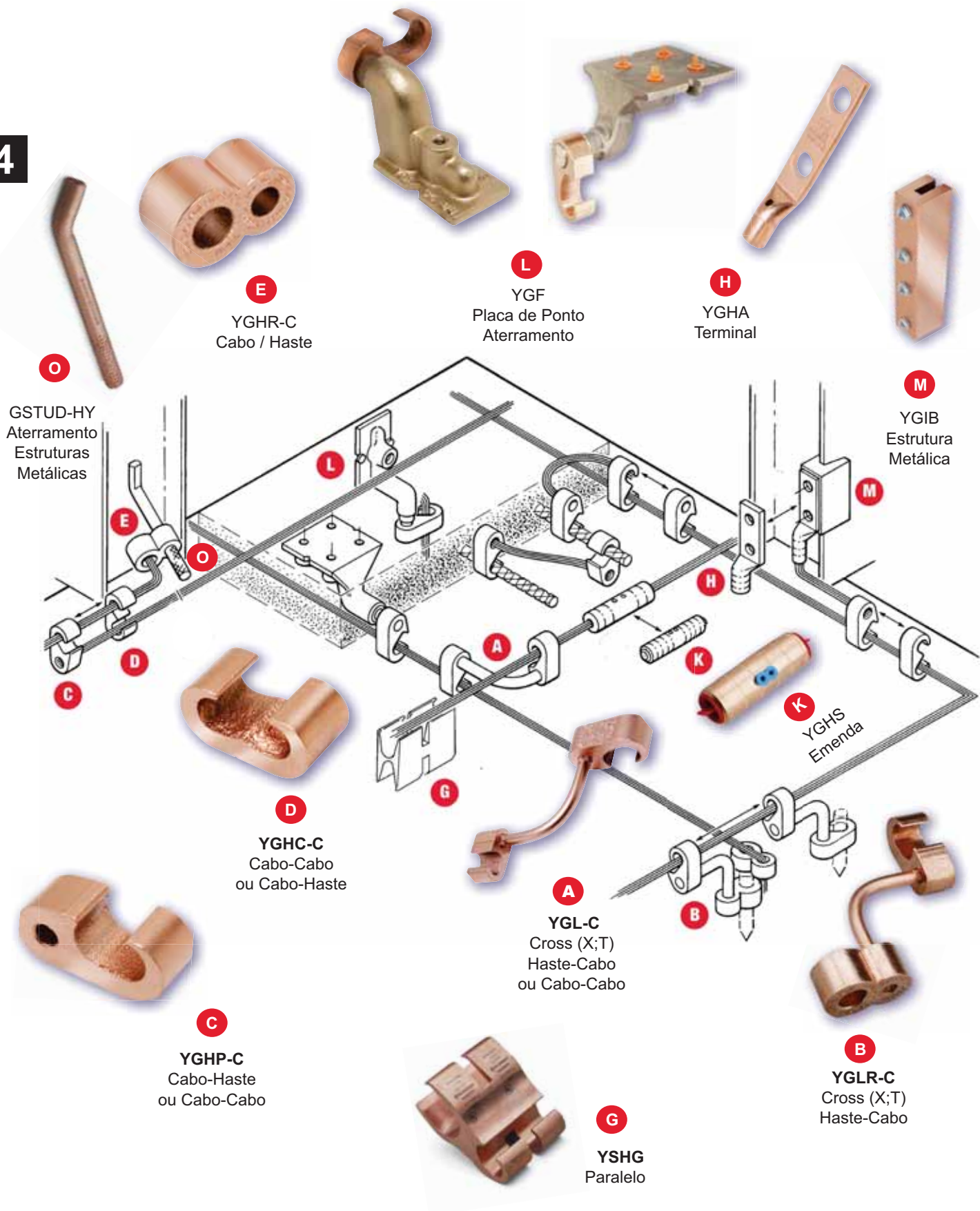

RECURSOS SISTEMA HYGROUND®

As ferramentas são parte integrante de extrema importância nesse sistema, entre elas podemos destacar:

- Alicates hidráulicos manuais.
- Alicates hidráulicos acionados por bateria.
- Conjuntos hidráulicos (cabecote + bomba + mangueira).



25

O processo de instalação dos conectores HYGROUND® é seguro, não produz calor, partículas quentes ou gases tóxicos.

O conector possui gravado em seu corpo além do código e das faixas de cabos que atende, o índice de matriz a ser utilizada facilitando assim a instalação. Após a compressão, o índice da matriz que foi utilizada fica gravado no conector permitindo uma inspeção totalmente objetiva da compressão realizada, ou seja, basta checar se o índice solicitado no conector foi o índice gravado pela matriz.

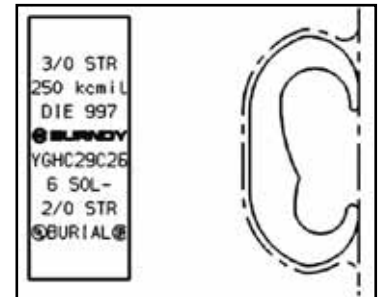

APLICAÇÃO HYGROUND®



YGHC-C
CONECTOR DE EMENDA CABO-CABO
HYTAP™



26

Faixa de cabo atendida

Matriz de aplicação

Código de conectores

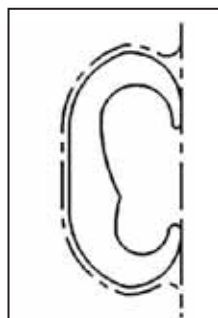
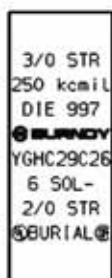

Todos os conectores são claramente identificados, possuem todas as informações necessárias para sua aplicação gravadas em suas superfícies, o que permite uma inspeção rápida e objetiva quando a compressão é realizada com a matriz correta e com o alicate devidamente aferido. O índice fica gravado no conector.



IEEE-837

Código de Catálogo	Acomodações mm ²		Acomodações AWG-MCM		No. do Índice da Matriz	Dados para Instalação			No. de Compressões
	Passagem Haste Terra	Derivação	Passagem Haste Terra	Derivação		Y750/ Y35/ PAT750/ Y39	③ Y45	④ Y46	
YGHC2C2	10 mm ² [Ø 4,1] 35 mm ² [Ø 7,6] Haste 1/4"	10 mm ² [Ø 4,1] 35 mm ² [Ø 7,6]	#6 Sol. [Ø 4,1] #2 Str. [Ø 7,4] Haste 1/4"	#6 Sol. [Ø 4,1] #2 Str. [Ø 7,4]	C	U-C	U-C	U-C	1
YGHC26C2	35 mm ² [Ø 7,6] 70 mm ² [Ø 10,9] Haste 3/8"	10 mm ² [Ø 4,1] 35 mm ² [Ø 7,6]	1 Str. [Ø 8,3] 2/0 Str. [Ø 10,6] Haste 3/8"	#6 Sol. [Ø 4,1] #2 Str. [Ø 7,4]	O	U-O	U-O	U-O	1
YGHC26C26	35 mm ² [Ø 7,6] 70 mm ² [Ø 10,9] Haste 3/8"	35 mm ² [Ø 7,62] 70 mm ² [Ø 10,9]	1 Str. [Ø 8,3] 2/0 Str. [Ø 10,6] Haste 3/8"	1 Str. [Ø 8,3] 2/0 Str. [Ø 10,6]	O	U-O	U-O	U-O	1
YGHC29C26	95 mm ² [Ø 12,5] 120 mm ² [Ø 14,4] Haste 1/2" ou 5/8"	35 mm ² [Ø 7,6] 70 mm ² [Ø 10,9]	3/0 Str. [Ø 11,9] 250 kcmil [Ø 14,6] Haste 1/2" ou 5/8"	6 Sol. [Ø 4,1] 2/0 Str. [Ø 10,6]	997	U997	U997	U997	1
YGHC29C29	95 mm ² [Ø 12,5] 120 mm ² [Ø 14,4] Haste 1/2" ou 5/8"	95 mm ² [Ø 12,5] 120 mm ² [Ø 14,4]	3/0 Str. [Ø 11,9] 250 kcmil [Ø 14,6] Haste 1/2" ou 5/8"	3/0 Str. [Ø 11,9] 250 kcmil [Ø 14,6]	997	U997	U997	U997	1
YGHC34C26①	150 mm ² [Ø 16] 240 mm ² [Ø 20,3] Haste 3/4"	35 mm ² [Ø 7,6] 70 mm ² [Ø 10,9]	300 kcmil [Ø 16] 500 kcmil [Ø 20,7] Haste 3/4"	6 Sol. [Ø 4,1] 2/0 Str. [Ø 10,6]	1011	U1011①	S1011	P1011	2
YGHC34C29①	150 mm ² [Ø 16] 240 mm ² [Ø 20,3]	95 mm ² [Ø 12,5] 120 mm ² [Ø 14,4]	300 kcmil [Ø 16] 500 kcmil [Ø 20,7]	3/0 Str. [Ø 11,9] 250 kcmil [Ø 14,6]	1011	U1011①	S1011	P1011	2
YGHC34C34①	150 mm ² [Ø 16] 240 mm ² [Ø 20,3]	150 mm ² [Ø 16] 240 mm ² [Ø 20,3]	300 kcmil [Ø 16] 500 kcmil [Ø 20,7]	300 kcmil [Ø 16] 500 kcmil [Ø 20,7]	1011	U1011①	S1011	P1011	3

- ① Esses conectores devem ser instalados com os alicates Y750, Y45 ou Y46. Não devem ser instalados com alicates Y35 ou Y39.
- ② As dimensões dentro dos colchetes [] são a referência mais próxima em mm.
- ③ Quando for utilizar o alicate Y45, para utilização de matrizes U encomendar separadamente o adaptador PT6515.
- ④ Quando for utilizar o alicate Y46, para utilização de matrizes U encomendar separadamente o adaptador PUADP-1.

YGHP-C

CONECTOR DE EMENDA CABO-HASTE | HYTAP™

O conector YGHP-C é utilizado como conector de derivação ou de emenda sobreposta em conexões cabo/haste, podendo também ser utilizado em conexões cabo/cabo (reduzindo ainda mais o número de itens em estoque). Para uma conexão perfeita, recomenda-se a pré-crimpagem da haste para garantir maior resistência contra vibração e rotação, que deve ser feita através de matrizes. Faixa do condutor de 8AWG sólido até 500MCM (6-240mm²). Haste de aterramento 1/2", 5/8" e 3/4". Listado UL467. Aprovado para ser enterrado diretamente no solo ou em concreto. Todos os conectores são preenchidos com o composto anti-óxido Penetrox E. Acondicionado em embalagem plástica individual.

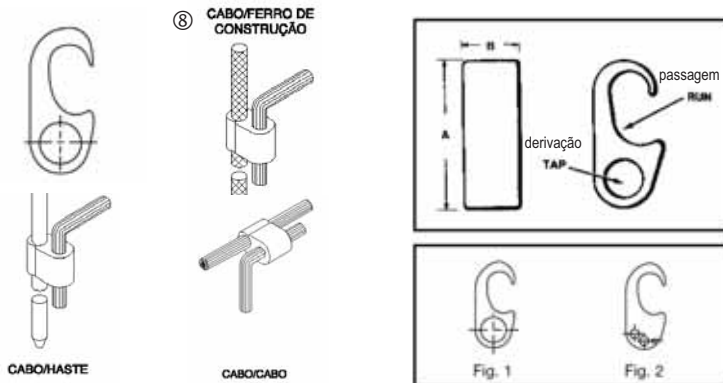

② Diâmetro Haste Aterram.	Matrizes PRECRIMP	
1/2" [12,7]	UPRECRIMP 12	① U2CABT
5/8" [15,9]	UPRECRIMP 58	
3/4" [19,1]	UPRECRIMP 34	

Código de Catálogo	Fig. N°	Acomodações		⑧ Cabo para Ferro de Construção - CF		No. de índice da matriz (no. de compressões)			
		② Passagem	② Derivação	Passagem	Derivação	Y750/ Y35/Y39	PAT- 750-18V	⑥ Y45	⑦ Y46
YGHP2C2	1	10-35mm ² #6 Sol. [Ø 4,1] #2 Str. [Ø 7,4]	10-35mm ² #6 Sol. [Ø 4,1] #2 Str. [Ø 7,4]	—	—	UO (1)	UO (1)	UO (1)	UO (1)
YGHP2C6W6W	2	10-35mm ² #6 Sol. [Ø 4,1] #2 Str. [Ø 7,4]	6-16mm ² #8 Sol. [Ø 3,2] #6 Str. [Ø 4,6] Qty. 2	—	—	—	—	—	—
YGHP29C6W6W	2	50-120mm ² 1/0 Str. [Ø 9,4] 250 kcmil [Ø 14,6] 1/2" - 5/8" Haste de Aterramento	6-16mm ² #8 Sol. [Ø 3,2] #6 Str. [Ø 4,6] Qty. 2	#3 CF 3/8 ou 1/2 #4 CF	#8 Sol. - 6 Str.	U997 (1)	U997P (1)	U997 (1)	U997 (1)
YGHP29C2	1		16-35mm ² #4 Sol. [Ø 5,2] #2 Str. [Ø 7,4]		#2 Str.				
YGHP29C26	1		50-70mm ² 1/0 Str. [Ø 9,4] 2/0 Str. [Ø 10,6]		1/0 Str. - 2/0 Str.				
⑤ YGHP29C29	1		85-120mm ² 3/0 Str. [Ø 11,9] 250 kcmil [Ø 14,6]		3/0 Str. - 250 kcmil				
⑨ YGHP34C2	1	120-240mm ² 250 kcmil [Ø 14,6] 500 kcmil [Ø 20,7] 5/8" - 3/4" Haste de Aterramento	16-35mm ² #4 Sol. [Ø 5,2] #2 Str. [Ø 7,4]	#5 CF 5/8 ou 3/4 #6 CF	-	PU998 (1)	PU998 (1)	PU998 ou S998 (1)	PU998 ou P998 (1)
⑨ YGHP34C26	1		50-70mm ² 1/0 Str. [Ø 9,4] 2/0 Str. [Ø 10,6]		1/0 Str. - 2/0 Str.				
⑨ YGHP34C29	1		85-120mm ² 3/0 Str. [Ø 11,9] 250 kcmil [Ø 14,6]		3/0 Str. - 250 kcmil				
⑨ YGHP34C34	1		120-240mm ² 250 kcmil [Ø 14,6] 500 kcmil [Ø 20,7] 5/8" - 3/4" Haste de Aterramento		185-240mm ² 350 kcmil [Ø 17,3] 500 kcmil [Ø 20,7]				

① O código de catálogo U2CABT contempla as três matrizes de pré-crimpagem.
 ② As dimensões dentro dos colchetes [] são as referências mais próxima em mm.
 ③ Para YGHP29C29, quando utilizado o condutor da 3/0 na derivação, o condutor mínimo na passagem é de 2/0 STR.
 ④ Quando for utilizar o alicate Y45, para utilização de matrizes U encomendar separadamente o adaptador PT6515.
 ⑤ Quando for utilizar o alicate Y46, para utilização de matrizes U encomendar separadamente o adaptador PUADP-1.
 ⑥ Limpar a superfície de ferro de construção antes da aplicação. Não a requerida a pré-crimpagem neste caso.
 ⑦ Esses conectores devem ser instalados com os alicates Y750, Y45 ou Y46 e suas matrizes. Esses conectores não podem ser instalados com os alicates Y35 e Y39.

YGC

CONECTOR DE EMENDA CABO-CABO
COPPER CRIMPIT™

Listado UL467. Aprovado para ser enterrado diretamente no solo ou em concreto. Todos os conectores são preenchidos com o composto anti-óxido Penetrox E. Acondicionado em embalagem plástica individual.

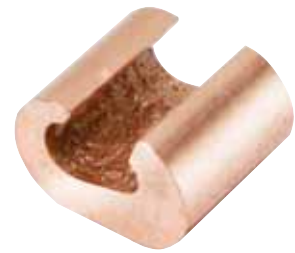

28

Código de Catálogo	Acomodações				Dimensões (mm)		Índice Matriz	Dados para Instalação		Nº de Crimpagens
	Passagem		Derivação		Altura	Largura		OUR840	MD6/MD7	
	mm²	AWG	mm²	AWG	mm	mm				
YGC8C8	10	8	10	8	11,7	13,2	162	W162	W162	2
YGC6C8	16	6	10	8	18,5	15,8	BG	XBG	WBG	2
YGC6C6	16	6	16	6	19,3	15,8	BG	XBG	WBG	2

YG-B

CONECTOR DE BARRAMENTO

A série de conectores de barramento à compressão BURNDY® YG-B são ideais para torres de telecomunicação, em aplicações de barramento ou aço plano. São mais fáceis de usar do que as conexões exotérmicas. Fabricados em cobre de alta condutividade permite a ligação de condutores de aterramento a um barramento ou chapa de aço, com apenas uma crimpagem utilizando ferramenta de compressão como a Y750; ou PAT750; ou cabeçote HYPRESS™ BURNDY® e um conjunto de matrizes U1105. O design exclusivo permite que o usuário conecte condutores em chapa de cobre com espessura de 1/4 "(1/8" a 1/4" se estiver usando o YG14BTC28) ou em chapa de aço. A maioria dos conectores são adequados para um ou dois condutores de aterramento. Pré-carregados com composto PENETROX™ e embalados individualmente.



Fig. 1



Fig. 2



Fig. 3

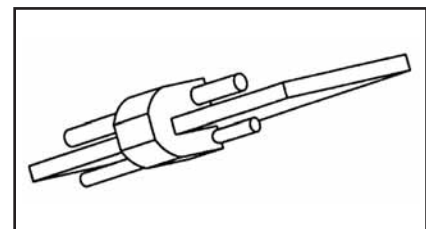
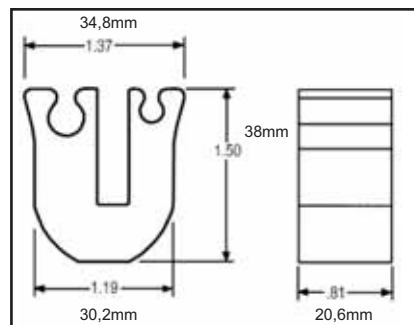

Código de Catálogo	Figura nº	Espessura da Barra de Aterramento (mm)		Condutores de Derivação		Ferramenta	Matriz de Aplicação	Nº de Crimpagens
		④	1/4"	④				
YG14B2TC2C6C ①	1	[6,3]	1/4"	35mm² 16mm²	#2 Sol. e / ou Str. Copper #6 Sol. e / ou Str. Copper	PAT750, Y750	U1105	1
YG14B2TC2C2C ②	2	[6,3]	1/4"	35mm² 35mm²	#2 #2	PAT750, Y750	U1105	1
YG14BTC28 ③	3	[3,2 - 6,3]	1/8" - 1/4"	95mm² 50mm²	4/0 AWG Str. até 1/0 AWG Str. Copper	PAT750, Y750	U1105	1

① Listado na UL, CSA, aprovado para ser enterrado diretamente no solo, acomoda 1 ou 2 condutores
 ② Em forma de U com ranhura na derivação só pode ser usado com fio sólido nº 2; pode aceitar um ou dois condutores; adequado para aplicações de condutores sem cortes contínuos
 ③ Listado na cULus, aprovado para ser enterrado diretamente no solo ou em concreto; aceita apenas 1 condutor
 ④ As dimensões dentro dos colchetes [] são a referência mais próxima em mm.

YGHP-C

CONECTOR DE DERIVAÇÃO PARA HASTE DE ATERRAMENTO HYTAP™

O YGHP-C é um conector à compressão irreversível para aplicação em haste de aterramento e com aberturas para aplicação de derivação e de passagem contínua. A abertura permite a conexão da haste de aterramento a uma corrente contínua ou de derivação. A segunda abertura (B) somente para derivação. Listado UL467. Aprovado para ser enterrado diretamente no solo ou em concreto. Todos os conectores são preenchidos com o composto anti-óxido Penetrox E. Acondicionado em embalagem plástica individual.

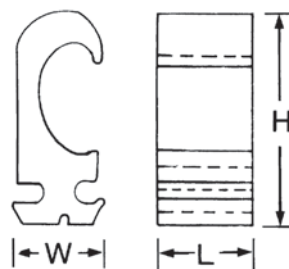
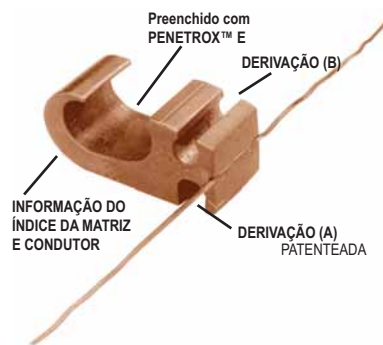

IEEE-837



Características e Vantagens

A derivação (A) aceita uma corrente contínua num condutor de derivação.

A derivação (B) aceita a derivação somente do condutor.

Conector utilizado para diversos tipos de aplicações, reduzindo o número de itens no inventário.

Fabricados de puro cobre eletrolítico extrudado, que garante 99% de IACS de condutividade, isto se deve ao fato do conector ser do mesmo material do condutor. Podendo ser com e sem acabamento estanhado.

O cobre de alta condutividade minimiza a resistência e a queda de tensão.

As Ferramentas aplicadas de forma correta asseguraram uma conexão segura e confiável.

Após a compressão, o índice da matriz que foi utilizada fica gravado no conector, permitindo uma rápida inspeção dos conectores instalados.

Pré-carregado com PENETROX™, assegura a integridade elétrica da conexão, inibindo a umidade e contágio na área de contato e possibilita a alta condutividade a longo prazo.

Acondicionado individualmente em embalagem plástica selada.

Listado pela UL467.



DERIVAÇÃO SIMPLES



PASSAGEM CONTÍNUA (PASSANTES)



PASSAGEM / DERIVAÇÃO (PASSANTES)

Código de Catálogo	Diâmetro Haste Aterram. ①	Condutor de Derivação ②	Dimensões mm			③ Ferramentas de Instalação Código de Catálogo da Matriz (Nº de Crimpagens)		Índice da Matriz
			H	L	W	Y35/Y750/PAT750 HYPRESS™	④ Y46 HYPRESS™	
YGHP58C2W-2	[12,7-15,9mm]	10-25mm ²						
YGHP58C2W-2TN	1/2" - 5/8"	#2 Sol. - #6 Sol. Copper (1) Passagem Contínua e (1) Derivação até (2) Derivações devem ser conectadas	48,3 1.90"	19 0.75"	24 0.94"	U997 (1)	U997 (1)	997

① A Haste de aterramento deve ser pré-crimpada com a matriz U2CABT (Índice 348); para maior resistência rotacional usar matriz UPRECRIMP; Hastes de aterramento de aço galvanizado requerem YGHP58C2W-2TN

② Qualquer posição de derivação pode ser deixada vazia quando menos de (2) condutores são usados
③ Veja a Seção de Ferramentas no Master Catalog para informação da linha completa de ferramenta e matrizes

④ Usar adaptador PUADP-1 com as matrizes "U" no Y46

NOTA:
Um raio de curvatura de 12" é recomendado para o condutor

YGHR-C

CONECTOR DE DERIVAÇÃO PARA HASTE DE ATERRAMENTO HYTAIL™

O conector YGHR-C foi projetado para atender a Indústria de Telecomunicações para condutores de derivação (1, 2 or 3) #2 sólido, estanhado ou nu.

Foi desenvolvido pela BURNDY® para atender a rigorosas exigências da OSHA, o Código Elétrico Nacional (NEC), UL, e do Setor de Telecomunicações. A excelente performance e durabilidade são as diretrizes básicas deste conector. Listado UL467. Aprovado para ser enterrado diretamente no solo ou em concreto. Todos os conectores são preenchidos com o composto anti-óxido Penetrox E. Acondicionado em embalagem plástica individual.

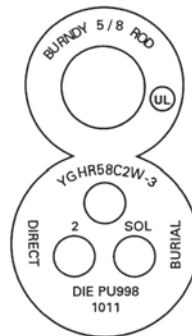

Conexão Irreversível de Alta Resistência

Características e Vantagens

- Derivação para 1, 2 ou 3 condutores
- ◊ Um único modelo de conector que pode ser usado para diversas aplicações.
- Material de alta condutividade, forjado em cobre, de material idêntico ao condutor
- ◊ A alta condutividade do cobre minimiza a resistência e a queda de tensão. Elimina a possibilidade de corrosão causada pelo contato de metais diferentes.
- Sistema de engenharia das ferramentas
- ◊ Cada ferramenta recomendada foi projetada para fornecer uma conexão segura e confiável.
- O índice da matriz utilizada é gravado no conector após a

conclusão da crimpagem.

◊ Facilidade na inspeção dos conectores instalados, garantindo conexões seguras e confiáveis.

• Conectores preenchidos com PENETROX™ e embalados individualmente em embalagem plástica.

◊ O PENETROX™ assegura a integridade elétrica da conexão inibindo a entrada de umidade e contaminações na área de contato. Mantém a condutividade em longo prazo.

• Listado UL467. Aceito para ser enterrado.

◊ Pode ser enterrado diretamente no solo ou em concreto. Qualidade reconhecida pela indústria atendendo as normas NEC.



Derivação



Passagem



Derivação e Passagem

Código de Catálogo ⑤	Diâmetro da Haste de Aterramento ①	Condutor de Derivação ⑦	Ferramentas de Instalação Código de Catálogo da Matriz (Nº de Crimpagens)		Índice da Matriz
			PAT750/Y750 Y35 /Y39 ④	Y46 ②	
YGHR58C2W-3	[15,9mm] 5/8"	25 mm ² #2 Sol Copper 1, 2, or 3 pode ser conectado	PU998 (1) U1011 (2) ⑥	PU998 (1) U1011 (2) P998 (1) P1011 (2) ⑥	998/1011

① Contate a BURNDY® para outros diâmetros de Haste de Aterramento

② Os conjuntos de matrizes PU998 e U1011 necessitam do adaptador PUADP-1 para uso no Y46 HYPRESS™.

③ A PAT750 e Y750 utilizam matrizes PU e U1011.

④ O Y35 só usa matriz PU998.

⑤ Para encomendar conectores estanhados para uso em haste de aterramento de aço galvanizado adicionar sufixo "-TN" ao código de catálogo. O diâmetro do furo da haste de aterramento é maior para haste de aterramento de aço galvanizado no conector estanhado.

⑥ A Haste de aterramento deve ser pré-crimpada com a matriz U2CABT (Índice 348); quando a matriz PU998 é escolhida para uso com as ferramentas Y35, Y750 or Y46 HYPRESS™, para resistência mecânica maior use matrizes UPRECRIMP58.

⑦ Posições da derivação podem ser deixadas vazias quando menos de (3) condutores são usados.

YGHR-C

CONECTOR PARA HASTE DE ATERRAMENTO HYTAIL™

Os conectores YGHR-C foram projetados para compressão irreversível de alta resistência. Conectores de haste de aterramento com elevada força de torque e alta condutividade. Acomoda uma ampla gama de condutores de cobre à haste de aterramento. Listado UL467. Aprovado para ser enterrado diretamente no solo ou em concreto. Todos os conectores são preenchidos com o composto anti-óxido Penetrox E. Acondicionado em embalagem plástica individual.



Conexão Irreversível de Alta Resistência



IEEE-837

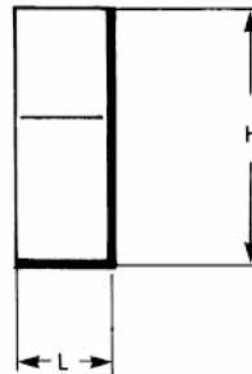

Código de Catálogo	Dimensões			Faixa de Cabo de Cobre mm ² /AWG	Diâmetro Nominal Haste Aterram.	Ferramentas de Instalação Código de Catálogo da Matriz (Nº de Crimpagens)		
	H		L			PAT750/Y750/ ① Y35/Y39	Y45 ① HYPRESS™	Y46 ① HYPRESS™
	mm	pol.						
YGHR26C12	49,3	1.94	22,3mm 0.88	35 - 70mm ² #2 Str. (ø7,4) - 2/0 Str. (ø10,6)	1/2" [12.70]	U1011 (2) PU998 (1)	P1011 (2) ③PU998 (1)	
YGHR26C58	50	1.97			5/8" [15.90]			
YGHR26C34	55,6	2.19			3/4" [19.05]			
YGHR26C100 ④	64,8	2.55		1" [25.40]				
YGHR29C12	49,3	1.94		95 - 120mm ² #4/0 Str. (ø13,4) - 250 kcmil (ø14,6)	1/2" [12.70]			
YGHR29C58	54,3	2.14			5/8" [15.90]			
YGHR29C34	55,6	2.19			3/4" [19.05]			
YGHR29C100 ④	62	2.45		1" [25.40]				
YGHR34C58	54,3	2.14		150 - 300mm ² 300 kcmil (ø16) - 500 kcmil (ø20,7)	5/8" [15.90]			S1011 (2) S1012 (2) ② PU998 (1)
YGHR34C34 ④	62	2.44	3/4" [19.05]					
YGHR34C100 ④	62	2.45	1" [25.40]		S1011 (2)	P1011 (2)		

NOTAS:

- ① A haste de aterramento deve ser pré-crimpada com a matriz U2CABT (índice 348) quando as matrizes PU998 são utilizadas nas ferramentas Y750, PAT750, Y35, Y39, Y45, Y46 e PAT46; a pré-crimpagem não é necessária quando as matrizes P1011, S1011, S1012 ou U1011 são utilizadas; As matrizes UPRECRIMP podem ser utilizadas para resistência mecânica adicional em hastes de aterramento.
- ② Onde a matriz PU998 for recomendada com o Y45 HYPRESS™, o adaptador PT6515 deve ser usado.
- ③ Onde um PU998 matriz for recomendada com o Y46 HYPRESS™, o adaptador PUADP-1 deve ser utilizado.
- ④ Esses conectores não podem ser instalados com o Y35 ou Y39 HYPRESS™.

Os códigos de catálogo são indicados para conectores de cobre sem cobertura para uso com haste de aterramento de aço inoxidável ou revestida de cobre. Para encomendar conectores estanhados para uso em haste de aterramento de aço galvanizado adicionar sufixo "-TN" ao código de catálogo. O diâmetro do furo da haste de aterramento é maior para haste de aterramento de aço galvanizado no conector estanhado.

Os códigos de catálogo completos das matrizes nem sempre aparecem no conector, as vezes é o índice da matriz.

YGLR-C

**CROSS (X;T) - HASTE-CABO
GRIDLOK™**

Os conectores YGLR-C foram projetados para compressão de alta resistência irreversível, conecta haste de aterramento e cabo. Permite a utilização de uma ampla gama de cabos de cobre. Oferece força de torque elevada em haste de aterramento. Listado UL467. Aprovado para ser enterrado diretamente no solo ou em concreto. Todos os conectores são preenchidos com o composto anti-óxido Penetrox E. Acondicionado em embalagem plástica individual.

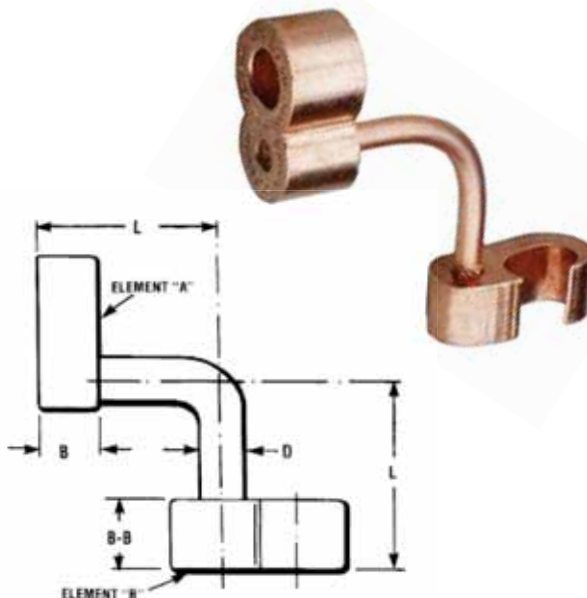

32



IEEE-837



Código de Catálogo	Dimensões mm				Acomodações Métrica Element "A"	Acomodações AWG / MCM Element "A"	Dia Haste Ater. Element "B"
	B	B-B	D	L			
YGLR29C12	19	22,4	7,9	64	35mm ² (7,6mm Dia.) 120 mm ² (14,4mm Dia.)	#2 Str. (0.292 Dia.) 250 kcmil (0.575 Dia.)	1/2"
YGLR34C12	19	22,4	7,9	64	120 mm ² (14,4mm Dia.) 240 mm ² (20,3mm Dia.)	250 kcmil (0.575 Dia.) 500 kcmil (0.813 Dia.)	12.7mm
YGLR29C58	19	22,4	7,9	64	35mm ² (7,6mm Dia.) 120 mm ² (14,4mm Dia.)	#2 Str. (0.292 Dia.) 250 kcmil (0.575 Dia.)	5/8"
YGLR34C58	19	22,4	7,9	64	120 mm ² (14,4mm Dia.) 240 mm ² (20,3mm Dia.)	250 kcmil (0.575 Dia.) 500 kcmil (0.813 Dia.)	15.9mm
YGLR29C34	19	22,4	12,7	67	35mm ² (7,6mm Dia.) 120 mm ² (14,4mm Dia.)	#2 Str. (0.292 Dia.) 250 kcmil (0.575 Dia.)	3/4"
YGLR34C34	19	22,4	12,7	67	120 mm ² (14,4mm Dia.) 240 mm ² (20,35mm Dia.)	250 kcmil (0.575 Dia.) 500 kcmil (0.813 Dia.)	19.1mm
YGLR29C100	19	22,4	12,7	67	35mm ² (7,6mm Dia.) 120 mm ² (14,4mm Dia.)	#2 Str. (0.292 Dia.) 250 kcmil (0.575 Dia.)	1"
YGLR34C100	19	22,4	12,7	67	120 mm ² (14,4mm Dia.) 240 mm ² (20,3mm Dia.)	250 kcmil (0.575 Dia.) 500 kcmil (0.813 Dia.)	25.4mm

Código de Catálogo	Ferramentas de Instalação, Código de Catálogo da Matriz (Nº de Crimpagens)							
	Y35/Y39 HYPRESS™		Y750/PAT750		① Y45 HYPRESS™		② Y46 HYPRESS™	
	Elemento "A"	Element "B"	Element "A"	Element "B"	Element "A"	Element "B"	Element "A"	Element "B"
YGLR29C12	U997 (1)	PU998 (1)	U997 (1)	U1011 (2) ou PU998 (1)	U997 (1)	S1012 (2) ou PU998 (1)	U997 (1)	P1011 (2) ou PU998 (1)
YGLR34C12	—	—	U1011 ou PU998 (1)	U1011 (2) ou PU998 (1)	S998 or PU998 (1)	S1012 (2) ou PU998 (1)	P998 ou PU998 (1)	P1011 (2) ou PU998 (1)
YGLR29C58	U997 (1)	PU998 (1)	U997 (1)	U1011 (2) ou PU998 (1)	U997 (1)	S1012 (2) ou PU998 (1)	U997 (1)	P1011 (2) ou PU998 (1)
YGLR34C58	—	—	U1011 ou PU998 (1)	U1011 (2) ou PU998 (1)	S998 ou PU998 (1)	S1012 (2) ou PU998 (1)	P998 ou PU998 (1)	P1011 (2) ou PU998 (1)
YGLR29C34	U997 (1)	PU998 (1)	U997 (1)	U1011 (2) ou PU998 (1)	U997 (1)	S1012 (2) ou PU998 (1)	U997 (1)	P1011 (2) ou PU998 (1)
YGLR34C34	—	—	U1011 (2) ou PU998 (1)	U1011 (2) ou PU998 (1)	U1011 (2) ou PU998 (1)	S1012 (2) ou PU998 (1)	U1011 (2) ou PU998 (1)	P1011 (2) ou PU998 (1)
YGLR29C100	—	—	U997 (1)	U1011 (2) ou PU998 (1)	U997 (1)	S1012 (2) ou PU998 (1)	U997 (1)	P1011 (2) ou PU998 (1)
YGLR34C100	—	—	U1011 (2) ou PU998 (1)	U1011 (2) ou PU998 (1)	U1011 (2) ou PU998 (1)	S1012 (2) ou PU998 (1)	U1011 (2) ou PU998 (1)	P1011 (2) ou PU998 (1)

NOTAS:

- ① Sempre que a matriz "U" ou "PU" for recomendada com o Y45 HYPRESS™, o adaptador PT6515 deve ser usado.
- ② Sempre que a matriz "U" ou "PU" for recomendada com o Y46 HYPRESS™, o adaptador PUADP-1 deve ser usado.

- Antes da crimpagem, ambos os elementos de conexão podem ser ligados no diâmetro "D" da haste para qualquer posição desejada.
- Quando colocar o conector na haste de aterramento, a haste de aterramento deve ser gravada com a matriz PRECRIMP™ apropriada. Para conectores que devem atender os requisitos de pré-crimpagem IEEE 837 - UPRECRIMP as matrizes devem ser utilizadas para a retenção máxima de fixação.
- Nenhuma pré-crimpagem é necessária se forem utilizadas as matrizes S1012, P1011 ou U1011.

Diâmetro Haste Aterram.	Matrizes PRECRIMP	
1/2" [12,7]	UPRECRIMP 12	U2CABT
5/8" [15,9]	UPRECRIMP 58	
3/4" [19,1]	UPRECRIMP 34	

YGL-C

CONEXÃO CROSS (X;T) - HASTE-CABO

OU CABO-CABO - HYGRID™

Os conectores YGL-C são comumente utilizados em conexões cruzadas e permite o ajuste dos elementos de compressão antes da instalação na malha de aterramento. Apenas seis conectores e quatro matrizes são necessários para instalar todas as combinações de cabos desde 6AWG sólido até 500MCM (10 - 240mm²). Listado UL467. Aprovado para ser enterrado diretamente no solo ou em concreto. Todos os conectores são preenchidos com o composto anti-óxido Penetrox E. Acondicionado em embalagem plástica individual.

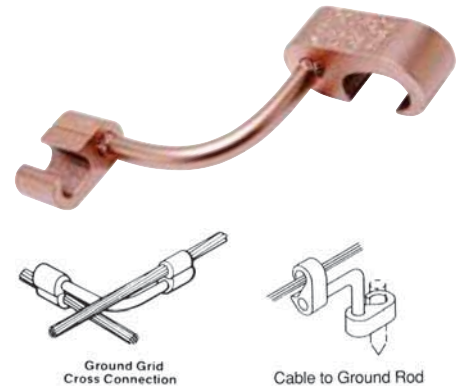

Código de Catálogo	Dimensões mm						
	B	BB	C	C-C	D	L	R
YGL2C2	19	19	28	28	7,9	64	7,9
YGL29C2			42	28	7,9		7,9
YGL29C29			42	42	12,7		12,7
YGL34C2			53	28	7,9		7,9
YGL34C29			53	42	12,7		12,7
YGL34C34	28	28	58	58	19		19

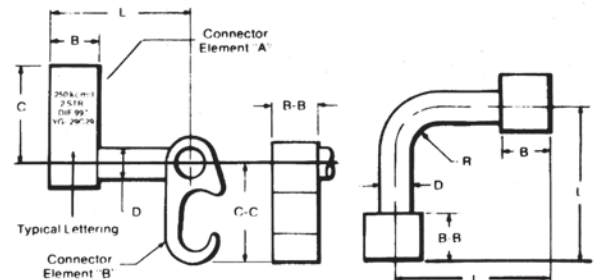

Código de Catálogo	CABO X CABO				CABO X HASTE			Ferro de Construção
	Element "A"		Element "B"		Element "A"	Element "B"		Element "A"
	mm ²	AWG/MCM	mm ²	AWG/MCM	Haste Aterramento	mm ²	AWG/MCM	
YGL2C2	10 mm ² [Ø 4,1] 35 mm ² [Ø 7,6]	F6 [Ø 4,1] C2 [Ø 7,4]	10 mm ² [Ø 4,1] 35 mm ² [Ø 7,6]	F 6 [Ø 4,1] C 2 [Ø 7,4]	—	—	—	—
YGL29C2	50 mm ² [Ø 8,9] 120 mm ² [Ø 14,4]	C1 [Ø 8,4] 250 [Ø 14,6]	10 mm ² [Ø 4,1] 35 mm ² [Ø 7,6]	F 6 [Ø 4,1] C 2 [Ø 7,4]	1/2" - 5/8"	10 mm ² [Ø 4,1] 35 mm ² [Ø 7,6]	F 6 [Ø 4,1] C 2 [Ø 7,4]	3/8" - 1/2"
YGL29C29	35 mm ² [Ø 7,6] 120 mm ² [Ø 14,4]	C2 [Ø 7,4] 250 [Ø 14,6]	35 mm ² [Ø 7,6] 120 mm ² [Ø 14,4]	C 2 [Ø 7,4] 250 [Ø 14,6]	1/2" - 5/8"	35 mm ² [Ø 7,6] 120 mm ² [Ø 14,4]	C 2 [Ø 7,4] 250 [Ø 14,6]	[Ø 9,5 - 12,7]
YGL34C2	120 mm ² [Ø 14,4] 240 mm ² [Ø 20,3]	250 [Ø 14,6] 500 [Ø 20,7]	10 mm ² [Ø 4,1] 35 mm ² [Ø 7,6]	F 6 [Ø 4,1] C 2 [Ø 7,4]	5/8" - 3/4"	10 mm ² [Ø 4,1] 35 mm ² [Ø 7,6]	F 6 [Ø 4,1] C 2 [Ø 7,4]	5/8" - 3/4" [Ø 15,9 - 19,0]
YGL34C29			35 mm ² [Ø 7,6] 120 mm ² [Ø 14,4]	C 2 [Ø 7,4] 250 [Ø 14,6]		35 mm ² [Ø 7,6] 120 mm ² [Ø 14,4]	C 2 [Ø 7,4] 250 [Ø 14,6]	
YGL34C34			120 mm ² [Ø 14,4] 240 mm ² [Ø 20,3]	250 [Ø 14,6] 500 [Ø 20,7]		120 mm ² [Ø 14,4] 240 mm ² [Ø 20,3]	250 [Ø 14,6] 500 [Ø 20,7]	

F = fio | C = cabo

Código de Catálogo	Ferramentas de Instalação, Código de Catálogo da Matriz (Nº de Crimpagens)							
	Y750/Y35/Y39 HYPRESS™		PAT750-18V		① Y45 HYPRESS™		② Y46 HYPRESS™	
	Element "A"	Element "B"	Element "A"	Element "B"	Element "A"	Element "B"	Element "A"	Element "B"
YGL2C2	U-O (1)	U-O (1)	U-O (1)	U-O (1)	U-O (1)	U-O (1)	U-O (1)	U-O (1)
YGL29C2	U997 (1)	U-O (1)	③ U997P (1)	U-O (1)	U997 (1)	U-O (1)	U997 (1)	U-O (1)
YGL29C29	U997 (1)	U997 (1)	③ U997P (1)	③ U997P (1)	U997 (1)	U997 (1)	U997 (1)	U997 (1)
YGL34C2*	-	-	PU998 (1)	U-O (1)	S998 or PU998 (1)	U-O (1)	P998 or PU998 (1)	U-O (1)
YGL34C29*	-	-	PU998 (1)	③ U997P (1)	S998 or PU998 (1)	U997 (1)	P998 or PU998 (1)	U997 (1)
YGL34C34*	-	-	U1011 (3)	U1011 (3)	S1011 (3)	S1011 (3)	P1011 (3)	P1011 (3)

- ① Onde a matriz "U" ou "PU" for recomendada com o Y45 HYPRESS™, o adaptador PT6515 deve ser usado.
- ② Onde a matriz "U" ou "PU" for recomendada com o Y46 HYPRESS™, o adaptador PUADP-1 deve ser usado.
- ③ Matriz polarizada para a PAT750-18V.

* Esses conectores só podem ser instalados com o Y750, Y45, ou Y46 HYPRESS™ com as matrizes recomendadas.

NOTAS:

- Antes da crimpagem, ambos os elementos de conexão podem ser ligados no diâmetro "D" da haste para qualquer posição desejada.
- Limpe a ferrugem e / ou revestimentos de proteção de vergalhões antes da instalação.
- Quando colocar conector na haste de aterramento, a haste de aterramento deve ser gravada com a matriz apropriada PRECRIMP™. Para as conexões que devem atender os requisitos IEEE 837 - UPRECRIMP tipo de pre-crimpagem de matriz deve ser utilizado para a retenção máxima de fixação.

Ground Rod Dia.	PRECRIMP Dies	
1/2"	UPRECRIMP 12	U2CABT
5/8"	UPRECRIMP 58	
3/4"	UPRECRIMP 34	

YGS

LUVA DE EMENDA - LINHA HYLINK™

A luva de emenda à compressão HYLINK™ foi projetada para aplicações em aterramento. O furo de inspeção e a parada central garantem a correta inserção do cabo. Listada UL467 e UL486A. Aprovada para ser enterrada diretamente no solo ou em concreto. Pré-carregadas com composto PENETROX E. Acondicionada em embalagem plástica individual.

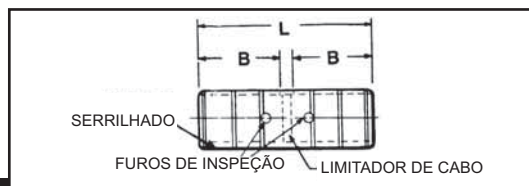

34

Código de Catálogo	Acomodações		Ferramentas de Instalação, Código de Catálogo da Matriz (Nº de Crimpagens)				Dimensões mm	
			Mecânico			Hidráulico	B	L
	mm²	AWG/MCM	Y1MRTC	MD7-34R	OUR840	Y35/Y39/45①/Y46②/Y750/PAT750		
YGS8C	6* - 10	8 Sol. / Str.	Vermelho(2)	W8CRT, W8CVT	X8CRT	U8CRT (2)	20	45
YGS6C	16	6 Sol. / Str.	Azul (2)	W5CRT, W5CVT	X5CRT	U6CRT (2)	28	60
YGS2C	25* - 35	2 Sol. / Str.	Marrom (4)	W2CVT (2)	X2CVT (2)	U2CRT (2)	31	68
YGS25	50	1/0 Sol. / Str.	—	W25VT (4)	X25RT (4)	U25RT (2)	34	75
YGS26	70	2/0 Str.	—	W26VT (4)	X26RT (4)	U26RT (2)	37	80
YGS28	95	4/0 Str.	—	W28VT (4)	X28RT (4)	U28RT (2)	40	85
YGS29	120	250kcmil	—	W29VT (4)	—	U29RT (2)	40	85
YGS34	240	500kcmil	—	W34VT (4)	—	U34RT (4)	56	118

① Sempre que a matriz "U" ou "PU" for recomendada com o Y45 HYPRESS™, o adaptador PT6515 deve ser usado.

② Sempre que a matriz "U" ou "PU" for recomendada com o Y46 HYPRESS™, o adaptador PUADP-1 deve ser usado.

* Seção referente a cabo (Stranded).

YGHS

LUVA DE EMENDA REFORÇADA - LINHA HYLINK™

A Luva de Emenda Reforçada à Compressão HYLINK™ foi projetada para conter carga de curto-circuito e suportar altas tensões mecânicas. O furo de inspeção e a parada central garantem a correta inserção do cabo. Listada UL467 e UL486A. Aprovada para ser enterrada diretamente no solo ou em concreto. Pré-carregadas com composto PENETROX E. Acondicionada em embalagem plástica individual.

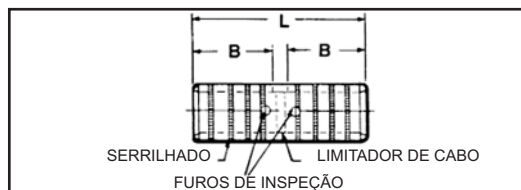

Conexão Irreversível de Alta Resistência



IEEE-837



Código de Catálogo	Acomodações		Ferramentas de Instalação, Código de Catálogo da Matriz (Nº de Crimpagens) HYPRESS™ Y35/Y39/Y45 ①/Y46 ②/Y750/PAT750	Dimensões mm	
	mm²	AWG/MCM		B	L
YGHS2C	35	2	U1CRT (1)	19	44
YGHS25	50	1/0	U27RT (1)	21	50
YGHS26	70	2/0	U28RT (1)	21	50
YGHS27	85	3/0	U29RT (1)	30	66
YGHS28	95	4/0	U30RT (2)	30	66
YGHS29	120	250 kcmil	U31RT (2)	30	66
YGHS31	185	350 kcmil	U34RT (2)	30	66
YGHS34	240	500 kcmil	U36RT (3)	38	81

① Sempre que a matriz "U" ou "PU" for recomendada com o Y45 HYPRESS™, o adaptador PT6515 deve ser usado.

② Sempre que a matriz "U" ou "PU" for recomendada com o Y46 HYPRESS™, o adaptador PUADP-1 deve ser usado.

YGHA

TERMINAL À COMPRESSÃO

HYLUG™

Terminal Reforçado

Terminal à compressão projetado para conter carga de curto-circuito e suportar altas tensões mecânicas. O furo de inspeção garante a correta inserção do cabo. Listado UL486A e UL467. Aprovado para ser enterrado diretamente no solo ou em concreto. Todos os conectores são preenchidos com o composto anti-óxido Penetrox E. Acondicionado em embalagem plástica individual.



Conexão Irreversível de Alta Resistência



IEEE-837

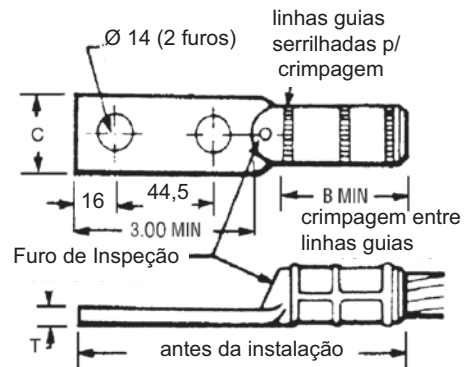

Código de Catálogo	Acomodações		Ferramentas de Instalação, Código de Catálogo da Matriz (Nº de Crimpagens) HYPRESS™ Y35/Y39/Y45 ①/Y46 ②/Y750/PAT750	Dimensões mm			
	mm²	AWG/MCM		B	C	L	T
YGHA2C-2N ③	35	2	U1CRT (1)	19	24,6	107	6,6
YGHA25-2N	50	1/0	U27RT (1)	21	23,1	116	4,8
YGHA26-2N	70	2/0	U28RT (1)	21	24,6	111	6,6
YGHA27-2N	85	3/0	U29RT (1)	30	27,4	125	7,3
YGHA28-2N	95	4/0	U30RT (2)	30	30,1	125	7,6
YGHA29-2N	120	250 kcmil	U31RT (2)	30	32,5	125	8,6
YGHA31-2N	185	350 kcmil	U34RT (2)	30	41,1	127	10,9
YGHA34-2N	240	500 kcmil	U36RT (3)	37,6	43,7	137	10,1

① Sempre que a matriz "U" ou "PU" for recomendada com o Y45 HYPRESS™, o adaptador PT6515 deve ser usado.

② Sempre que a matriz "U" ou "PU" for recomendada com o Y46 HYPRESS™, o adaptador PUADP-1 deve ser usado.

③ Furação NEMA.

YGA

TERMINAL À COMPRESSÃO

HYLUG™

O terminal à compressão YGA foi projetado para aplicações de aterramento. O furo de inspeção garante a correta inserção do cabo. Espaçamento de furo conforme Norma NEMA. Listado UL486A e UL467. Aprovado para ser enterrado diretamente no solo ou em concreto. Todos os conectores são preenchidos com o composto anti-óxido Penetrox E. Acondicionado em embalagem plástica individual.

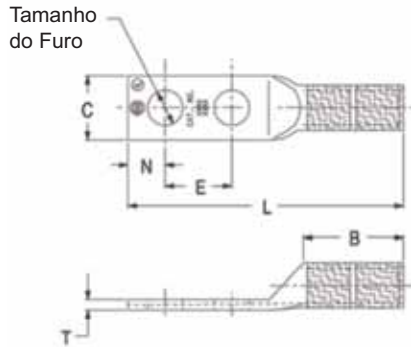

Fig.1

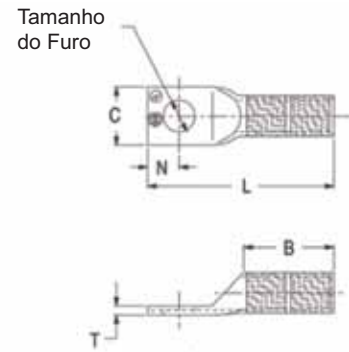

Fig.2

Código de Catálogo	No. Fig.	Faixa de Cabo de Cobre mm ² /(AWG)	Ferramentas de Instalação, Código de Catálogo da Matriz (Nº de Crimpagens)			Dimensões mm					
			Mecânico		Hidráulico	∅ Furo mm	B	C	L	T	E
			Y2MR	MD7-34R or OUR840	Y35/Y39/Y45①/ Y46②/Y750/PAT750						
YGA8C-TC10	2	6* - 10 (8 Sol./8 Str.)	Vermelho(4)	W8CVT (2) X8CRT (2)	U8CRT (2)	5	20,6	10,4	40	2	—
YGA8C-TC14	2	6 - 10 (8 Sol./8 Str.)	Vermelho(4)	W8CVT (2) X8CRT (2)	U8CRT (2)	6,7	20,6	11	43	2	—
YGA8C-TC516	2	6 - 10 (8 Sol./8 Str.)	Vermelho(4)	W8CVT (2) X8CRT (2)	U8CRT (2)	8,3	20,6	13	44,5	1,5	—
YGA8C-2N	1	6 - 10 (8 Sol./8 Str.)	Vermelho(4)	W8CVT (2) X8CRT (2)	U8CRT (2)	13,5	19,8	21	104	3	44,5
YGA6C-TC10	2	16 (6 Sol./6 Str.)	Azul (4)	W5CVT (2) X5CRT (2)	U5CRT (2)	5	28,5	10,6	48	2,3	—
YGA6C-TC14	2	16 (6 Sol./6 Str.)	Azul (4)	W5CVT (2) X5CRT (2)	U5CRT (2)	6,7	28,5	11,5	51	2	—
YGA6C-TC516	2	16 (6 Sol./6 Str.)	Azul (4)	W5CVT (2) X5CRT (2)	U5CRT (2)	8,3	28,5	13	53	1,8	—
YGA6C-2TC38E2G1	1	16 (6 Sol./6 Str.)	Azul (4)	W5CVT (2) X5CRT (2)	U5CRT (2)	10,5	28,5	14,7	87	1,5	19
YGA6C-2N	1	16 (6 Sol./6 Str.)	Azul (4)	W5CVT (2) X5CRT (2)	U5CRT (2)	13,5	27,7	21	112	3	44,5
YGA2C-2TC38	1	25* - 35 (2 Sol./2 Str.)	Marrom (4)	W2CRT (2) X2CRT (2)	U2CRT (2)	10,5	32	15,2	88	3	25,4
YGA2C-2N	1	35 (2 Str.)	Marrom (4)	W2CRT (2) X2CRT (2)	U2CRT (2)	13,5	31	21	120	3	44,5
YGA25-2N	1	50* (1/0 Str.)	—	W25VT (4) X25RT (4)	U25RT (2)	13,5	34	21	122	3	44,5
YGA26-2N	1	70* (2/0 Str.)	—	W26VT (4) X26RT (4)	U26RT (2)	13,5	36,8	20,6	126	3	44,5
YGA28-2N	1	95* (4/0 Str.)	—	W28VT (4) X28RT (4)	U28RT (2)	13,5	39,8	25,4	131	3,6	44,5
YGA29-2N	1	120 (250kcmil)	—	W29VT (4)	U29RT (2)	13,5	39,8	27,7	123	4	44,5
YGA34-2N	1	240 (500kcmil)	—	W34VT (4)	U34RT (4)	13,5	56	38,6	154	5,8	44,5

① Sempre que a matriz "U" ou "PU" for recomendada com o Y45 HYPRESS™, o adaptador PT6515 deve ser usado.

② Sempre que a matriz "U" ou "PU" for recomendada com o Y46 HYPRESS™, o adaptador PUADP-1 deve ser usado.

* Seção referente a cabo (Stranded).

YSHG

CONECTOR PARALELO

TIPO “H”: DERIVAÇÃO DUPLA

A série de conectores tipo “H” Derivação Dupla é composta por 4 conectores projetados para acomodar cabos nos tamanhos de #14 - 500kcmil (2,5 - 240mm²), e hastes de aterramento nos tamanhos: 3/4”, 1”, e ferro de construção: nº 3/4”, 7/8”, 1” e 1-1/8”. Todos os conectores são preenchidos com o composto anti-óxido Penetrox™ E2. Acondicionado em embalagem plástica individual.



Características e Benefícios

- Listado UL467
 - ◊ Aprovado para ser enterrado diretamente no solo ou em concreto
- Material em cobre estrudado de alta condutividade
 - ◊ Minimiza a resistência e elimina a corrosão causada pelo contato de metais diferentes.
- Os sulcos são previamente preenchidos com composto inibidor de óxido PENETROX™ E2 e embalado individualmente
 - ◊ Inibe a umidade e contaminação garantindo a integridade elétrica.

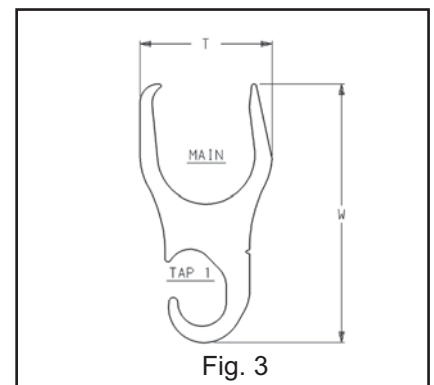
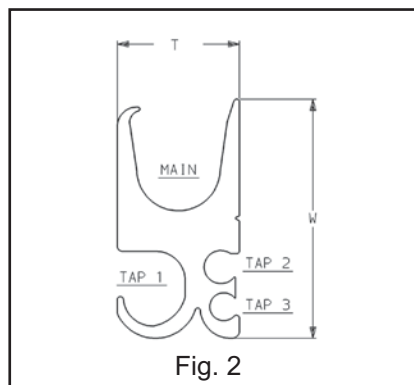
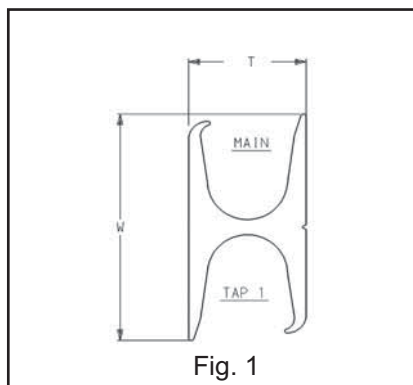
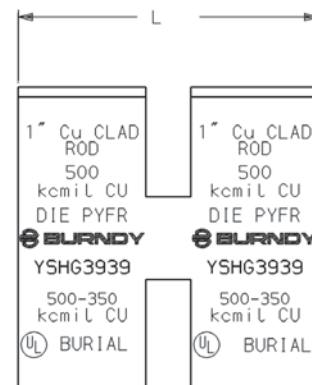

TAP: DERIVAÇÃO - MAIN: PRINCIPAL

Código de Catálogo	No. Fig.	Tamanho Condutor (mm ² /AWG)				Ferramenta (nº de Crimpagem)		Gravação do Índice	Dimensões mm		
		Main (Principal)	Tap 1	Tap 2	Tap 3	PAT750/Y750	Y46		W	T	L
YSHG4429	3	FC: 1-1/8" e 1" [Ø25,4- Ø28,6] 1" [Ø 25,4] Haste de Aterramento	35-120 (250-2)	—	—	—	PYFR (2)	KR	81,8	43	62
YSHG3931 ①	2	FC: 3/4" - 7/8" [Ø19-Ø22] 3/4" [Ø19] Haste de Aterramento 500 - 350 kcmil Cobre (185-240mm ²)	50-95 (4/0-1/0)	16-35 (1 - 6)	2,5-35 (2-14)	—	PYFR (2)	KR	75,4	38	59,4
YSHG3434	1	FC: 3/4" [Ø19] 3/4" [Ø19] Haste de Aterramento 400 - 250 kcmil Cobre (120-200mm ²)	95-200 (400-4/0)	—	—	U1104 (4) ②	P1104 (2) U1104 (4)	1104	61,7	29,2	62
YSHG3429	2	FC: 3/4" [Ø19] 3/4" [Ø19] Haste de Aterramento 400 - 4/0 kcmil Cobre (120-200mm ²)	50-85 (3/0-1/0)	25-35 (1 - 4)	2,5 - 10 (8 - 14)	U1104 (4) ②	P1104 (2) U1104 (4)	1104	56,6	33,3	62

① Não usar em haste de aterramento 1".

② Usar adaptador PUADP-1.

YGF
PLACA DE ATERRAMENTO

A placa de aterramento com conector à compressão foi projetada para suportar os rigores da construção de concreto. As placas de aterramento são de alta resistência e alta condutividade, o corpo em liga de cobre fundido com um conector de compressão de cobre forjado puro. Espaçamento NEMA pré-rosqueado de dois ou quatro furos. Furo rosqueado no lado inferior para fácil reposicionamento. Furos vedados para evitar a entrada de sujeira. Faixa do condutor #2 até 500kcmil (35-240mm²). Todos os conectores são preenchidos com o composto anti-óxido Penetrox E. Acondicionado em embalagem plástica individual.



38

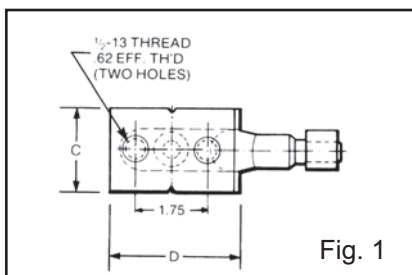

Fig. 1

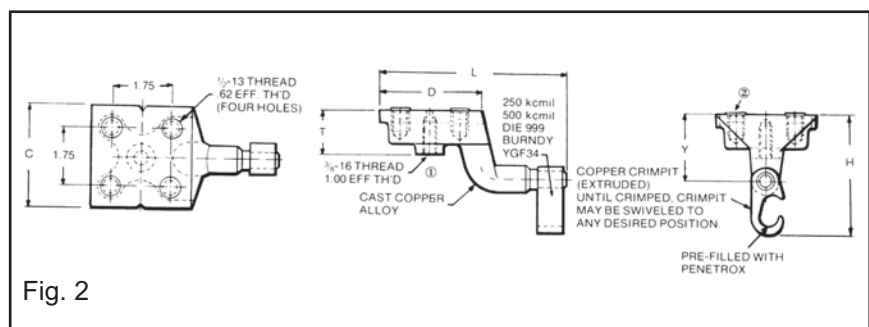

Fig. 2



IEEE-837



NOTAS:

- ① O furo rosqueado do lado inferior pode ser utilizado para posicionar a placa de aterramento, sobre a haste rosca antes da colocação do concreto. 3/8-16 segmento com 1,00 FEP. Rosca padrão. Se outra rosca for necessária, adicione código sufixo correspondente ao número de catálogo. -50 (1/2-13, 0,94 EFF Thread.), -62 (5/8-11, 0,94 EFF Thread.) E -75 (3/4-10, 0,81 EFF Thread.) Exemplo: YGF34 -4N-50 é YGF34-4N com 1/2-13 Roscas com plugues de plástico são fornecidos para manter a sujeira fora dos furos da rosca até a fixação de terminais de aterramento.
- ②

Código de Catálogo	No. Fig.	Dimensões mm						Acomodações AWG (mm ²)	Furos Rosqueados		Ferramentas de Instalação, Código de Catálogo da Matriz (Nº de Crimpagens)		
		C	D	H	L	T	Y		Tamanho	Furos Centrais (mm ²)	HYPRESS™		
											PAT750/ Y750/Y35/ Y39	Y45 ①	Y46 ②
YGF29-2N	1	51	82	92	147	33	51	2 AWG - 250 kcmil (35-120)	1/2 - 13	44,5	U997 (1)	U997 (1)	U997 (1)
YGF29-4N	2	82	82	92	147	33	51	2AWG - 250 kcmil (35-120)	1/2 - 13	44,5	U997 (1)	U997 (1)	U997 (1)
YGF34-2N ③	1	51	82	117	137	33	56	250AWG - 500 kcmil (120-240)	1/2 - 13	44,5	U1011 (3)	S1011 (2)	P1011 (2)
YGF34-4N ③	2	95	95	117	150	33	56	250-500 kcmil (120-240)	1/2 - 13	44,5	U1011 (3)	S1011 (2)	P1011 (2)

① Sempre que a matriz "U" ou "PU" for recomendada com o Y45 HYPRESS™, o adaptador PT6515 deve ser usado.
 ② Sempre que a matriz "U" ou "PU" for recomendada com o Y46 HYPRESS™, o adaptador PUADP-1 deve ser usado.
 ③ Esses conectores só podem ser instalados com o Y750, Y45, ou Y46 HYPRESS™ com as matrizes recomendadas, eles não podem ser instalados com o Y35 ou Y39 HYPRESS™

GROUNDTAB

SUPORE PARA FIXAÇÃO CABOS DE ATERRAMENTO EM ESTRUTURAS METÁLICAS ATRAVÉS DE TERMINAIS À COMPRESSÃO OU MECÂNICOS

A placa de aterramento GROUNDTAB é uma excelente opção para fixação de terminais com cabos em estrutura metálica ou suporte de aço. Possui ponto de fixação adequado para terminais de cabos em aterramento. As placas GROUNDTAB são facilmente soldadas no aço, com 2 opções de montagens disponíveis. Produzida em aço, com espessura de 1/4", e pode ser utilizada para conectar terminais de 1 ou 2 furos. Terminais à compressão e mecânicos podem ser utilizados para unir cabos de aterramento as placas de aço. Todas as opções de conexões e hardware (parafuso e porca) necessários são vendidos separadamente.

A estrutura é utilizada muitas vezes quando os métodos de conexões tradicionais não são práticos, ou quando são requisitados pisos temporários. As aplicações comuns incluem grandes geradores, módulos móveis, estruturas habitacionais construídas em áreas de extremo frio, e em toda a estrutura metálica exigindo piso permanente ou temporário com duas opções disponíveis no padrão de montagem. As guias são feitas de aço, 1/4" de espessura, e pode ser utilizado para prender terminais de 1 ou 2 furos. Terminais à compressão, mecânico terminais, ou SERVIT® podem ser utilizados para prender cabos de aterramento às placas de aço. Todas as opções de conexão e hardware necessários são vendidos separadamente.

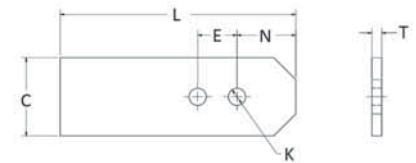

Código de Catálogo	Dimensões mm				No. de Furos	Tamanho Furo (K) mm	Espaço dos Furos (E) mm
	L	C	T	N			
GROUNDTAB1/2	152	51	6,3	38	2	Ø13,5	44,5
GROUNDTAB3/8	152	51	6,3	38	2	Ø10,5	25,4



Figura acima: GROUNDTAB com terminal à compressão YGA HYGROUND® e hardware (parafusos e porcas).



Figura à Direita: Aplicação de GROUND-TAB com terminais.

YGIB

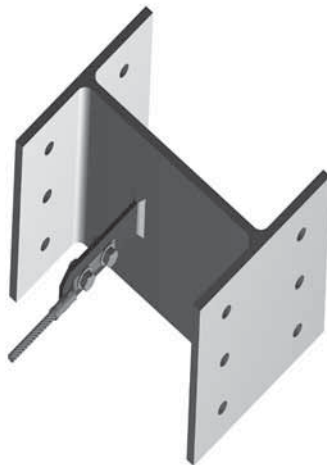
ATERRAMENTO PARA ESTRUTUTAS METÁLICAS



Os conectores YGIB representam uma opção segura para suas instalações serem realizadas diretamente em estruturas metálicas. Com um kit de matrizes, e uma ferramenta hidráulica você pode realizar a instalação do conector YGIB.

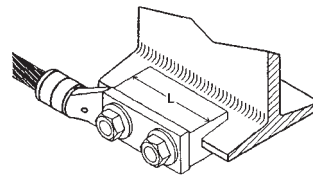

40

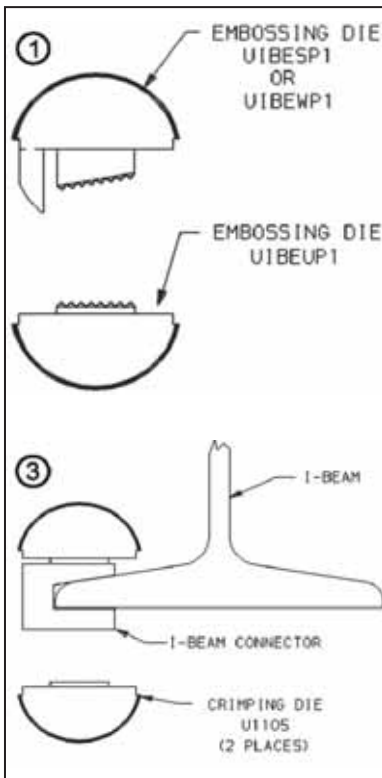

1. Faça uma pré-crimpagem na área da viga onde o conector vai ser instalado (isto vai resultar em maior resistência mecânica para sua conexão)
2. Selecione o conector apropriado para sua instalação. Ele pode ser para viga I ou viga H, e ainda as espessuras dessas vigas podem variar.

CÓDIGO DE CATÁLOGO	ESPESSURA VIGA	ALICATE COMPRESSÃO	MATRIZ	KIT INSTALAÇÃO
YGIBW28 1582N	2 - 4 mm	Y750	UIBEAMKIT-SG1	TMHG
YGIBW28 250 2N	4 - 6 mm			
YGIBW28 338 2N	6 - 8 mm	Y46	PIBEAMKIT	

3. Posicione o conector na viga e efetue a compressão do conector com a matriz apropriada. Após a compressão com o alicate aferido, o índice ficará gravado no conector possibilitando inspeção futura.
4. Remova o pino postiço de dentro do conector usando uma chave allen. Ele atua preservando a rosca durante a compressão de parafuso TMHG, que deve ser solicitado separadamente de acordo com sua necessidade. instale o terminal de acordo com a sua necessidade.

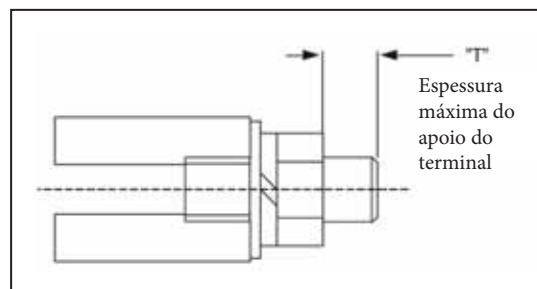
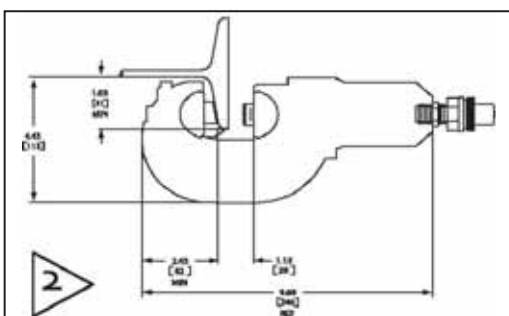

CÓDIGO DE CATÁLOGO	"T" MAX
TMHG - 42 - SG1	0.42 [11]
TMHG - 92	0.92 [23]

- 1). O terminal YGHA deve ser solicitado separadamente. Quando o conector YGIB é utilizado com o terminal YGHA, a conexão atende a norma IEEE - 837 - 1989.
- 2). As medidas assinaladas mostram as dimensões mínimas para instalação apropriada do YGIB.
- 3). A pedido, os conectores poderão ser fornecidos estanhados, acrescentando-se o sufixo W ao numero de catalogo.
- 4). As dimensões dentro dos colchetes [] são a referencia mais próxima em mm



IEEE-837



YGIB

ATERRAMENTO PARA ESTRUTUTAS METÁLICAS

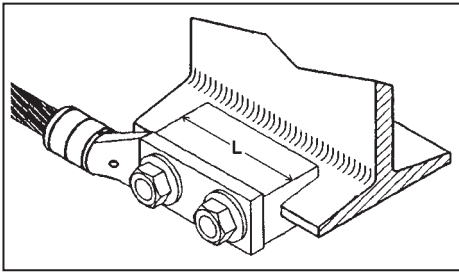

Fig. 1

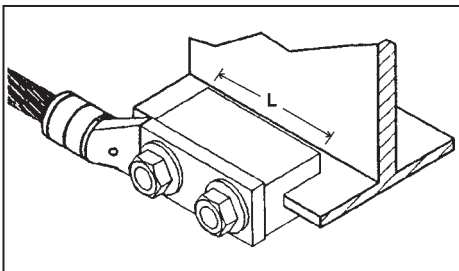
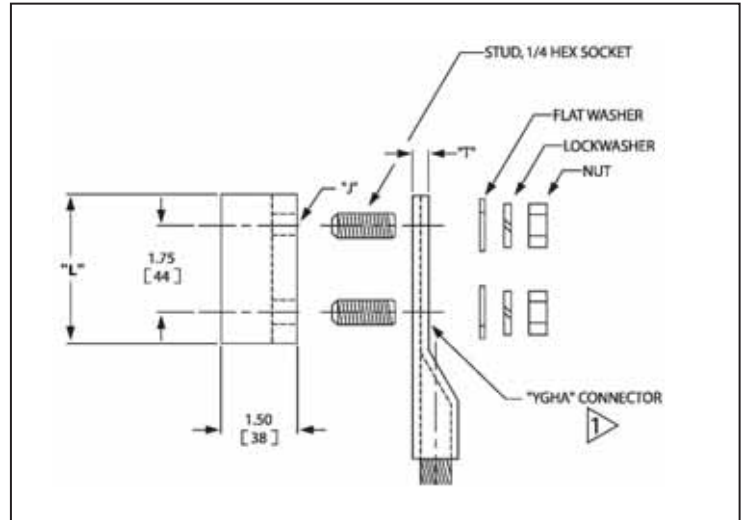

Fig. 2



CÓDIGO DE CATÁLOGO	Fig. Nº.	Acomodações	"L" mm	"J"	I - Espessura da Aba da Viga	Terminais Sugeridos		T
						Condutor de Cobre	Terminais	
YGIBS28-338-2N	1	35-95mm ² 2-4/0 AWG	76	1/2-13	.250" [6] to .338" [9]	#2 Str. AWG 1/0 Str. AWG	YGHA2C-2N YGHA25-2N	0.26 [7]
YGIBW28-338-2N	2	35-95mm ² 2-4/0 AWG	76			2/0 Str. AWG 4/0 Str. AWG	YGHA26-2N YGHA28-2N	0.19 [5]
YGIBS34-338-2N	1	120-240mm ² 250-500 kcmil	152			250 kcmil	YGHA29-2N	0.34 [9]
YGIBW34-338-2N	2	120-240mm ² 250-500 kcmil	152			500 kcmil	YGHA34-2N	0.40 [10]
YGIBS28-400-2N	1	35-95mm ² 2-4/0 AWG	76		.338" [9] to .400" [10]	#2 Str. AWG 1/0 Str. AWG	YGHA2C-2N YGHA25-2N	0.19 [5]
YGIBW28-400-2N	2	35-95mm ² 2-4/0 AWG	76			2/0 Str. AWG 4/0 Str. AWG	YGHA26-2N YGHA28-2N	0.26 [7]
YGIBS34-400-2N	1	120-240mm ² 250-500 kcmil	152			250 kcmil	YGHA29-2N	0.34 [9]
YGIBW34-400-2N	2	120-240mm ² 250-500 kcmil	152			500 kcmil	YGHA32-2N	0.40 [10]
YGIBS28-462-2N	1	35-95mm ² 2-4/0 AWG	76		.400" [10] to .462" [12]	#2 Str. AWG 1/0 Str. AWG	YGHA2C-2N YGHA25-2N	0.19 [5]
YGIBW28-462-2N	2	35-95mm ² 2-4/0 AWG	76			2/0 Str. AWG 4/0 Str. AWG	YGHA26-2N YGHA28-2N	0.19 [5]
YGIBS34-462-2N	1	120-240mm ² 250-500 kcmil	152			250 kcmil	YGHA29-2N	0.34 [9]
YGIBW34-462-2N	2	120-240mm ² 250-500 kcmil	152			500 kcmil	YGHA34-2N	0.40 [10]
YGIBS28-550-2N	1	35-95mm ² 2-4/0 AWG	76		.462" [12] to .550" [14]	#2 Str. AWG 1/0 Str. AWG	YGHA2C-2N YGHA25-2N	0.19 [5]
YGIBW28-550-2N	2	35-95mm ² 2-4/0 AWG	76			2/0 Str. AWG 4/0 Str. AWG	YGHA26-2N YGHA28-2N	0.26 [7]
YGIBS34-550-2N	1	120-240mm ² 250-500 kcmil	152			250 kcmil	YGHA28-2N	0.34 [9]
YGIBW34-550-2N	2	120-240mm ² 250-500 kcmil	152			500 kcmil	YGHA29-2N	0.40 [10]

GSTUD-HY

CONECTOR DE ATERRAMENTO PARA ESTRUTURAS METÁLICAS VERSITAIL™

PARA CONECTORES À COMPRESSÃO

Selecione o conector BURNDY® “YGHP” adequado, coloque o condutor limpo e conecte com o GSTUD-HY através da ferramenta recomendada e matriz definida, então faça a compressão do conector sobre a área serrilhada do GSTUD-HY.

PARA CONECTORES MECÂNICOS

Selecione o conector mecânico BURNDY® de tamanho adequado, limpe o condutor, em seguida, aplique o composto inibidor de óxido PENETROX™ E na área de contato para o aumento da eficácia e durabilidade. Coloque o conector mecânico sobre a área serrilhada de aplicação do GSTUD-HY e o condutor e aplique a força de torque recomendada para uma instalação correta.

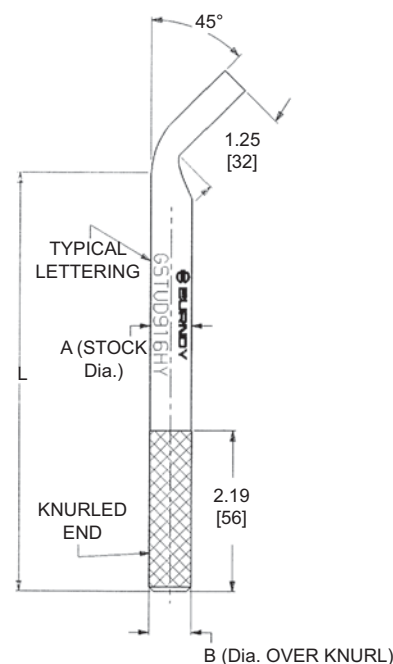

Características e Vantagens

- O GSTUD-HY pode ser facilmente soldado a superfícies de aço utilizando equipamentos comuns.
- O GSTUD-HY elimina o alto custo de esmerilhamento a disco. Área serrilhada banhada a cobre para uma excelente aderência e integridade elétrica.
- O GSTUD-HY pode ser instalado por um soldador em campo ou direto na base de aço do fabricante escolhido pelo cliente.
- A cobertura de puro cobre do GSTUD-HY possui baixo carbono, o aço laminado a quente é compatível com os processos e normas de soldagem, não gera gases tóxicos.
- A superfície serrilhada do GSTUD-HY com acabamento de cobre é projetada especificamente para garantir uma excelente adesão mecânica e a integridade elétrica para os conectores à compressão e mecânicos BURNDY® em todas as aplicações de aterramento.
- O VERSITAIL™ pode ser instalado durante condições meteorológicas adversas, assim, eliminando atrasos em construções de alto custo.

- Baixo custo de instalação
- Nenhuma perfuração
- Sem limpeza necessária
- Nenhuma preparação especial
- Baixo carbono
- Acabamento em puro cobre

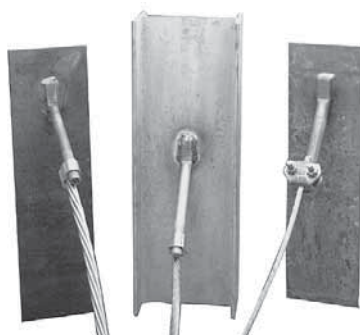

INSTALAÇÃO

1. Soldar o conector VERSITAIL™ à estrutura de aço.
2. Selecione o conector apropriado para a sua aplicação.

Código de Catálogo	Cabo	Dimensões mm				Acomodações mm²
		A	B	L	T	
GSTUD14HY	1/4"	6,3	6,6	122	4,8	16
GSTUD38HY	3/8"	9,5	9,9	147	6,3	25
GSTUD916HY	9/16"	14,2	14,5	144	9,5	50
GSTUD34HY	3/4"	19	19,3	147	12,9	95

YGT
YTTAG

RECEPTÁCULO PARA
ATERRAMENTO ESTÁTICO

Os receptáculos para aterramento estático YGT e YTTAG são projetados para equipamentos de aterramento estático. Os receptáculos são ligados à malha de aterramento com conectores à compressão HYGROUND® e ficam nivelados com a superfície para fornecer pontos resistentes à corrosão para aterramento permanente.



YGT



YTTAG

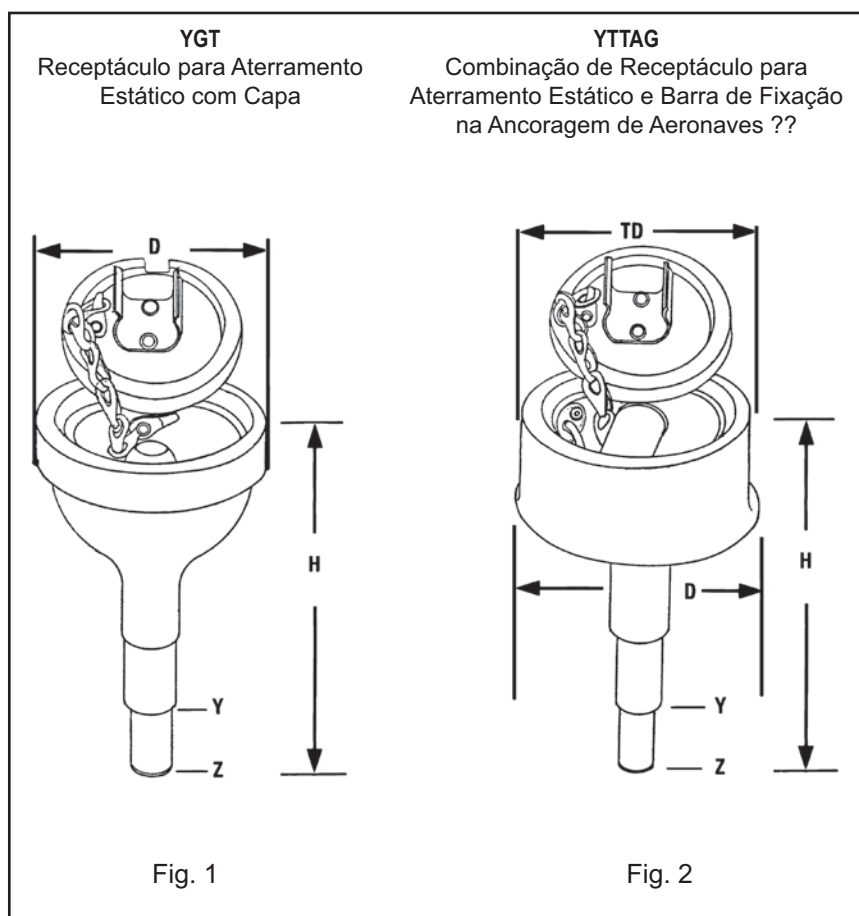

CÓDIGO DE CATÁLOGO	Fig. nº	Conector HYGROUND®	Dimensões (mm)				
			H	Dø	Yø	Zø	TD
YGT275	1	Selecione adequadamente o YGHR, YGHP ou YGLR para haste de aterramento de 3/4" e dimensionada para o condutor terra.	140	70	19	14	-
YTTAG388	2		165	120	19	14	109

NOTAS:

Instalar o YGHR, YGHP ou YGLR no eixo Y. O eixo Z é inserido em 1/2" do conduíte rígido. O conduíte é dirigido para dentro da terra para dar apoio e fornecer o nível correto do receptáculo antes de colocar cimento.

GIE-G

GRAMPO PARA ATERRAMENTO

ATERRAMENTO DE VEÍCULOS, SERVIÇO PESADOS EM CONSTRUÇÕES

Condutores: Cobre 25mm² - 4 AWG

Código de Catálogo: GIE4CG4

Fabricado em bronze de alta resistência mecânica e à corrosão, com pontas de contato em aço inox. Utilizado para aterrar caminhões tanque de transporte de gasolina ou gás, aeronaves ou outros veículos onde existe perigo de explosão devido à existência de eletricidade estática.

*Para pontas em cobre (GIE4CG3) consultar suporte técnico.



GIE4CG4

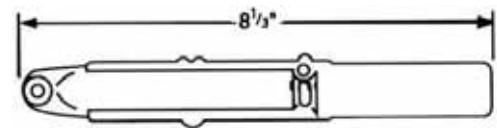

Pontas de Contato

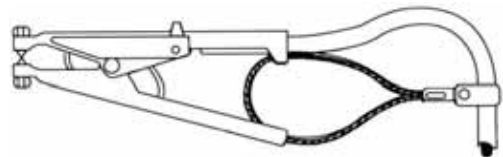

44

GIE-G

CONECTOR DE ATERRAMENTO

ATERRAMENTO DE VEÍCULOS, SERVIÇO PESADOS EM CONSTRUÇÕES

Código de Catálogo: GIE2CG3

Acomoda cabo flexível isolado variando de #6 a #2 (16 - 35mm²).

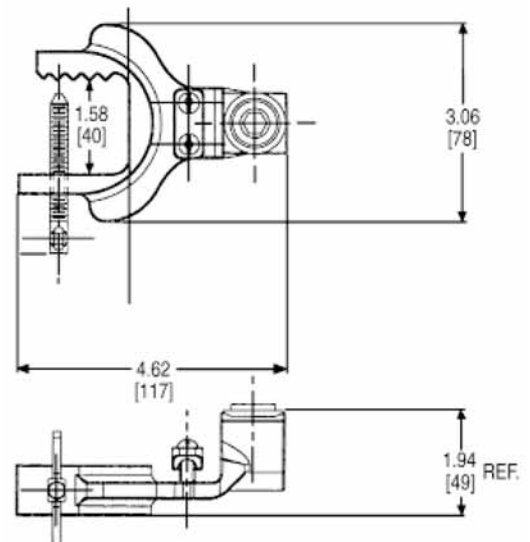

BSD20100
BSD2050
BSD2050-N
BSD2050-Y

CARRETEL PARA DESCARGA DE ENERGIA ESTÁTICA BURNDY®

Série BSD



BSD2050 BSD2050-Y Estilo 'Y' com 2 grampos BSD2050-N Cabo de aço / nylon transparente BSD20100

Os carretéis para descarga de energia estática são um excelente complemento à linha dos produtos BURNDY® para Aterramento. São normalmente utilizados para dissipar o acúmulo de energia estática desenvolvido durante o enchimento ou distribuição de combustíveis ou outros líquidos inflamáveis em caminhões de combustível ou vagões. Os carretéis são utilizados na indústria de petróleo e também são aplicáveis em qualquer área onde a energia estática possa criar um perigo em potencial.

45

Os carretéis são de alta resistência mecânica, comprimento do Cabo de 15,24m (modelo BSD20100: 30,48m) e fornecidos com grampo de aterramento do tipo mandíbula para 100A. Vêm de fábrica com mola de rebobinar e freio centrífugo. A tensão do carretel pode ser ajustada e as instruções de instalação estão incluídas para garantir o método de montagem mais eficiente. A BURNDY® oferece três modelos de carretéis.

A linha de Carretéis para Descarga de Energia Estática BURNDY® é a solução para segurança em aterramento. Cada bobina é fabricada e testada dentro dos maiores critérios normativos de qualidade e segurança.

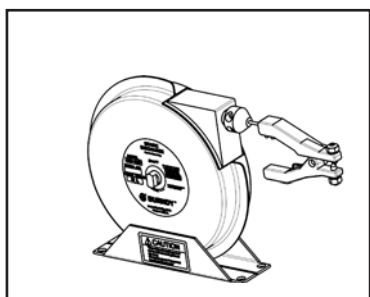

BSD2050
 BSD2050-N
 BSD2050-Y

Características e Vantagens

- Retrocesso automático E-Z PULL™
- Construído em aço resistente
- Modelo fechado e compacto
- Catraca de Bloqueio positivo
- Inclui catraca com chave de liga/desliga
- Cabo de aço instalado
- Grampo de aterramento tipo mandíbula universal 100A
- Acabamento em cor vermelha
- Comprimento do Cabo de 15,24m (modelo BSD20100: 30,48m)
- Fabricado nos EUA

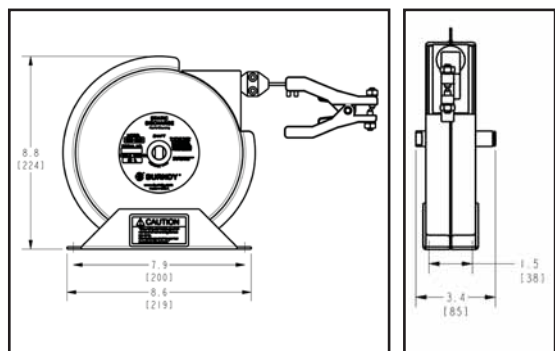

Entrega

Os carretéis para descarga de energia estática BURNDY® são classificados como tipo 3B.

Mercado

- Empresas Petroquímicas, Petróleo & Gás, Química, Aeroportos e áreas classificadas com risco de explosão.

Exemplo de Aplicação:

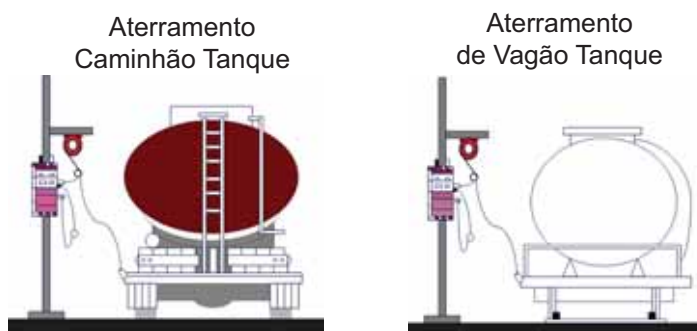

Código de Catálogo	Comprimento Cabo	No. de Garras	Peso (kg)
BSD20100	30,48m	1	9,7
BSD2050	15,24m	1	5,4
BSD2050N	15,24m (Cobertura de Nylon)	1	5,4
BSD2050Y	10,67m - mais 4,57m para 'Y'	2	5,9

GCWR

HASTE DE ATERRAMENTO
ALTA CAMADA

Haste de Aterramento, fabricada com núcleo em aço e revestida com alta camada de cobre eletrolítico.



46

CÓDIGO DE CATÁLOGO	DESCRIÇÃO
GCWR16L15	Haste de Aterramento - Haste 5/8 - 1,5m - Alta Camada
GCWR16L24	Haste de Aterramento - Haste 5/8 - 2,4m - Alta Camada
GCWR16L30	Haste de Aterramento - Haste 5/8 - 3,0m - Alta Camada
GCWR19L15	Haste de Aterramento - Haste 3/4 - 1,5m - Alta Camada
GCWR19L24	Haste de Aterramento - Haste 3/4 - 2,4m - Alta Camada
GCWR19L30	Haste de Aterramento - Haste 3/4 - 3,0m - Alta Camada

Atende a NORMA NBR 13571 - HASTE DE ATERRAMENTO AÇO-COBREADO E ACESSÓRIOS

HASTE DE ATERRAMENTO E SISTEMA DE CONEXÃO HYGROUND®



SUMÁRIO

CONECTORES DE SUBESTAÇÃO

	NAR Terminal Cabo Barra.....	48
	NAR-A Terminal Cabo Barra Alumínio.....	48
	NA Terminal Tubo Barra.....	49
	NS Emenda Reta Tubo Tubo.....	49
	NS Emenda Cabo Cabo.....	50
	NT Conector “T” Tubo Tubo.....	50
	NT Conector “T” Cabo Cabo.....	51
	NDR Conector Terminal Pino Cabo.....	52

SUBESTAÇÃO

A BURNDY® possui uma ampla variedade de Conectores de Subestação para Baixa, Média, Alta Tensão e EHV para atender aos mais variados projetos de Subestação. Consulte a BURNDY® para obter as descrições e preços dos Conectores de Subestação através do e-mail: vendasbr@burndy.com ou tel.: 11 5515-7225.

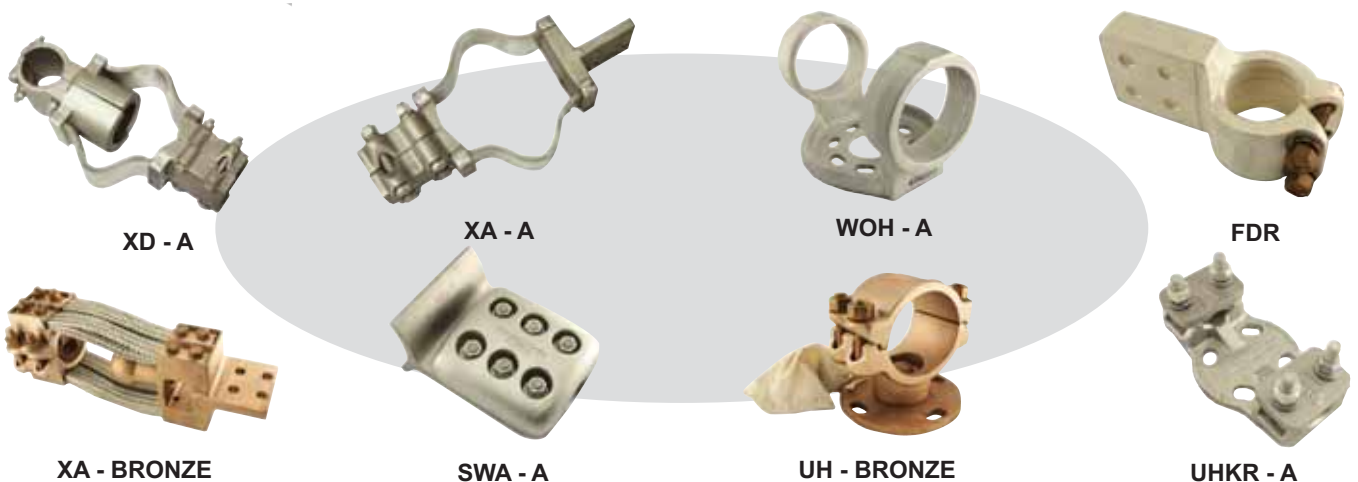

NAR

TERMINAL CABO BARRA

Condutores: Cobre

Terminal para cabo, fabricado em bronze de alta condutividade e elevada resistência mecânica e à corrosão. Dotado de parafusos, porcas e arruelas de aço zincado a fogo. Acomoda extensa gama de condutores. Amplo contato na superfície assegurando plena condutibilidade sem causar superaquecimento.

Obs.: Opção estanhado, acrescentar letra W no final do código de catálogo.

Opção acessórios de fixação em bronze silicioso-DURIUM, acrescentar letras DU no final do código de catálogo.

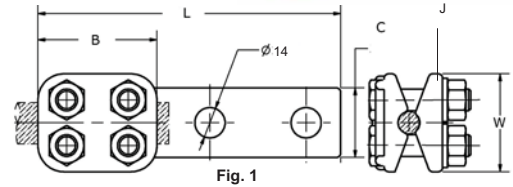
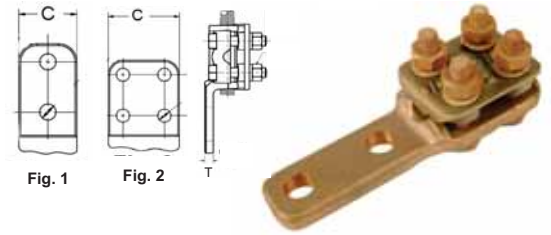

Código de Catálogo	Condutor			Fig No.	Dimensões mm					
	mm ²	ø mm	AWG/MCM		B	C	J	L	T	W
NAR25-2N	25 - 50	5,0-9,4	4-1/0	1	55	32	M10	140	8	45
NAR28-2N	70 - 95	9,3 - 13,4	2/0 - 4/0		64			146		50
NAR34-2N	120 - 240	14,2-20,7	250 - 500	2	67	43		150	9,5	57
NAR34-4N				76	144					
NAR40-2N	240 - 400	20,2-26,2	500 - 800	1	67	43	153	13	60	
NAR40-4N				76						
NAR44-2N	380 - 500	25,3-29,3	750 - 1000	1	76	51	M12	159	13	76
NAR44-4N				76						

48

NAR-A

TERMINAL CABO BARRA ALUMÍNIO

Condutores: Alumínio ou Cobre

Terminal fabricado em liga de alumínio de alta resistência, mecânica e à corrosão. Acomoda ampla gama de cabos de alumínio ou cobre. Dotado de parafusos, porcas e arruelas de pressão, de aço, zincados a fogo. Possui ressaltos que travam as cabeças dos parafusos. É necessário o uso do composto Anti-Óxido PENETROX A, em todas as superfícies de contato elétrico

Obs.: Opção acessórios de fixação em aço inox, acrescentar letras SS no final do código de catálogo.

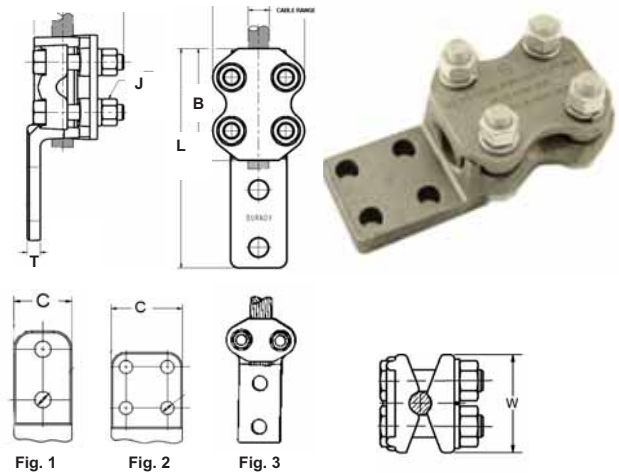

CÓDIGO DE CATÁLOGO	CONDUTOR			FIG No.	DIMENSÕES mm					
	MÉTRICO	AWG / MCM			B	C	J	L	T	W
		mm ²	"COBRE OU ALUMÍNIO"							
NAR25A-2N	25 - 50	4 - 1 /0	4 (6-1) - 1/0 (6-1)	3	48	32	10	132	8	53
NAR29A-2N	50 - 120	1 /0 - 250	1 /0 (6/1) - 4/0 (6/1)	1	75	42	12	154		66
NAR29A-4N				2		76				
NAR32A-2N	120 - 185	250 - 400	4/0 (6/1)-397,5(18/1)	1		42	12	159	10	
NAR32A-4N				2		76				
NAR36A-2N	185 - 300	350 - 600	336,4 (18/1) - 477 (30/7)	1	83	43	12	168	10	70
NAR36A-4N				2		76				
NAR42A-2N	300 - 500	600 - 900	477(30/7) - 795 (54/7)	1	89	51	12	173	13	79
NAR42A-4N				2		76				
NAR45A-2N	500 - 625	900 - 1250	715 (30/19) 1113 (54/19)	1	95	67	12	180	13	81
NAR45A-4N				2		76				

NA

TERMINAL TUBO BARRA

Condutores: Cobre

Terminal para tubo, fabricado em bronze de alta condutividade e elevada resistência mecânica e à corrosão. Dotado de parafusos, porcas e arruelas de pressão de aço zincado a fogo.

Obs.: Opção estanhado, acrescentar letra W no final do código de catálogo.

Opção acessórios de fixação em bronze silicioso-DURIUM, acrescentar letras DU no final do código de catálogo.

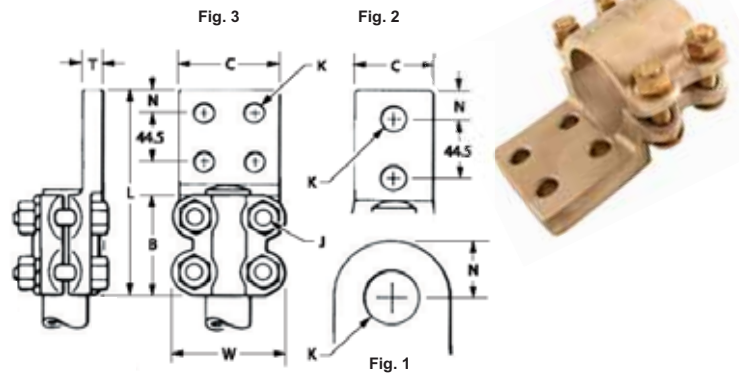

CÓDIGO DE CATÁLOGO	CONDUTORES		FIG No.	DIMENSÕES mm							ø K	
	TUBO IPS	ø mm ext.		B	C	J	L	N	T	W		
NA12	3/8"	17	1	35	38	M10	95	19	7	54	11,5	
NA12-2N			2				110	16				
NA13	1/2"	22	1	41	98		21	8	57			
NA13-2N			2	38	133		16					
NA14	3/4"	27	1	45	102	22	10	62				
NA14-2N			2	41	133	70						
NA14-4N			3	76								
NA15-2N	1"	33	2	48	M12	151	16	13	100			
NA15-4N			3	76								
NA16-2N	1.1/4"	42	2	57						11		89
NA16-4N			3	76								
NA17-2N	1.1/2"	48	2	64	M12	151	16	13	117			
NA17-4N			3	76								
NA18-2N	2"	60	2	70						18	133	
NA18-4N			3	79								
NA19-2N	2.1/2"	73	2	76	18	133						
NA19-4N			3	95								
NA20-2N	3"	89	2	83	M16	167	18	157				
NA20-4N			3	111								

49

NS

EMENDA RETA TUBO TUBO

Condutores: Cobre

Conector de emenda para tubos. Fabricado em bronze de alta condutividade e elevada resistência mecânica e à corrosão. Dotado de parafusos, porcas e arruelas de pressão de aço zincado a fogo.

Obs.: Opção estanhado, acrescentar letra W no final do código de catálogo.

Opção acessórios de fixação em bronze silicioso-DURIUM, acrescentar letras DU no final do código de catálogo.

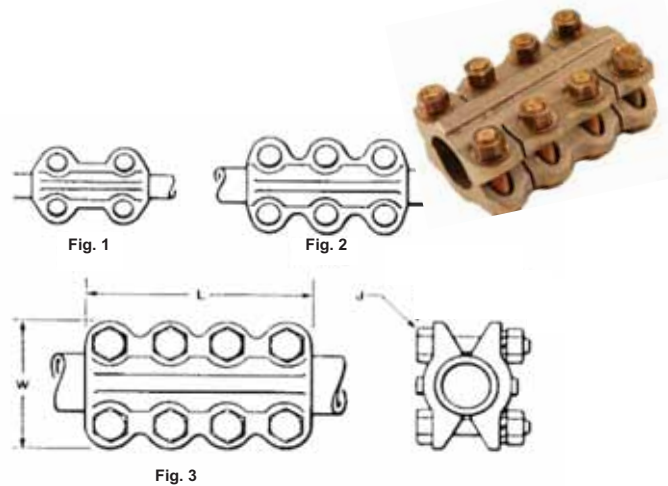

CÓDIGO DE CATÁLOGO	CONDUTORES		DIMENSÕES mm			FIG. Nº	
	TUBO IPS	ø mm ext.	J	L	W		
NS 1111	1/4"	14	M10	76	49	1	
NS 1212	3/8"	17		54			
NS 1313	1/2"	22		83	57		
NS 1414	3/4"	27	M12	102	62	2	
NS 1515	1"	33		108	70		
NS 1616	1.1/4"	42		146	89		3
NS 1717	1.1/2"	48			100		
NS 1818	2"	60	117				
NS 1919	2.1/2"	73	133				

NS

EMENDA CABO CABO

Condutores: Cobre

Conector de emenda para cabos. Fabricado em bronze de alta condutividade e elevada resistência mecânica e à corrosão. Dotado de parafusos, porcas e arruelas de pressão de aço zincado a fogo.

Obs.: Opção estanhado, acrescentar letra W no final do código de catálogo.

Opção acessórios de fixação podem ser fornecidos em bronze silicioso-DURIUM.

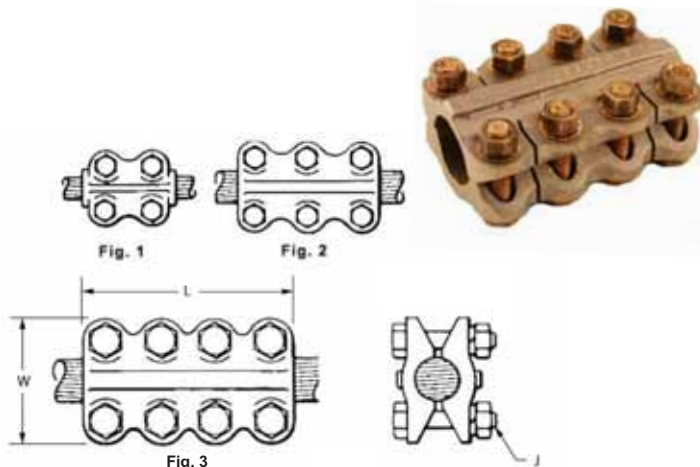

50

Código de Catálogo	Condutores			Dimensões mm			Fig. No.
	mm ²	ø mm	AWG/MCM	J	L	W	
NS2525	50	9,5	1/0	M10	70	47	1
NS2626	70	10,6	2/0				
NS2727	85	11,9	3/0		80	50	2
NS2828	95	13,4	4/0				
NS2929	120	14,6	250				
NS3030	150	16	300		108	55	3
NS3131	185	17,3	350				
NS3232	200	18,5	400				
NS3434	240	20,7	500				
NS3636	300	22,7	600				
NS3838	350	24,5	700				
NS3939	380	25,4	750	M12	150	76	
NS4040	400	26,2	800				
NS4444	500	29,3	1000				

NT

CONECTOR "T" TUBO TUBO

Condutores: Cobre

Conector "T" para tubos. Fabricado em bronze de alta condutividade e elevada resistência mecânica e à corrosão. Dotado de parafusos, porcas e arruelas de pressão de aço zincado a fogo.

Obs.: Opção estanhado, acrescentar letra W no final do código de catálogo.

Opção acessórios de fixação em bronze silicioso-DURIUM, acrescentar letras DU no final do código de catálogo.

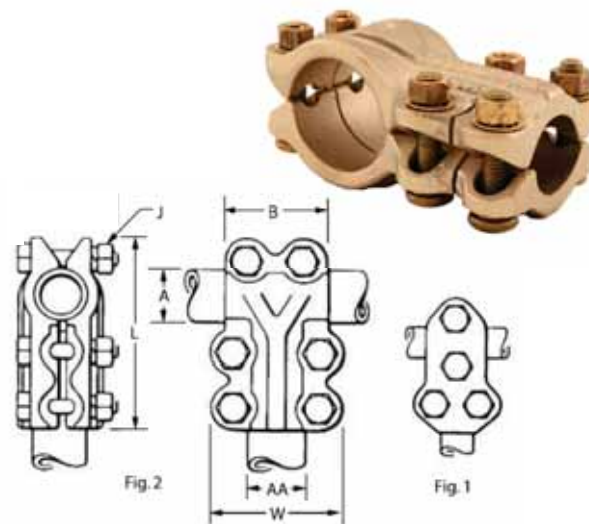

Código de Catálogo	CONDUTORES				Fig. No.	Dimensões mm			
	Principal (A)		Derivação (AA)			B	J	L	W
	TUBO IPS	ø mm ext.	TUBO IPS	ø mm ext.					
NT1111	1/4"	14	1/4"	14	1	35	M10	81	52
NT1212	3/8"	17	3/8"	17				86	55
NT1313	1/2"	22	1/2"	22	51	100		60	
NT1414	3/4"	27	3/4"	27		105		64	
NT1515	1"	33	1"	33		113	72		
NT1616	1.1/4"	42	1.1/4"	42	2	78	M12	145	90
NT1717	1.1/2"	48	1.1/2"	48				154	100
NT1818	2"	60	2"	60				170	105
NT1919	2.1/2"	73	2.1/2"	73	92	184		131	

NT

CONECTOR “T” CABO CABO

Condutores: Cobre



Conector “T” para cabos. Fabricado em bronze de alta condutividade e elevada resistência mecânica e à corrosão. Dotado de parafusos, porcas e arruelas de pressão de aço zincado a fogo.

Obs.: Opção estanhado, acrescentar letra W no final do código de catálogo.

Opção acessórios de fixação em bronze silicioso-DURIUM, acrescentar letras DU no final do código de catálogo.

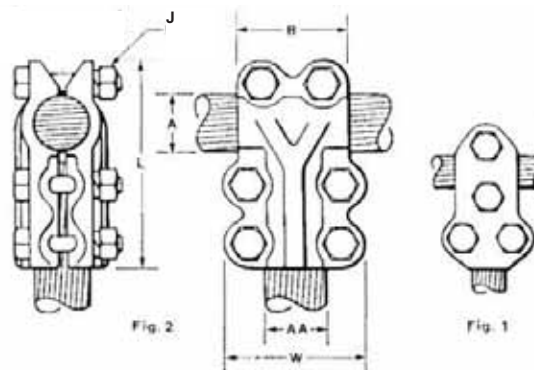

Código de Catálogo	Condutores				Fig. No.	Dimensões mm			
	Principal (A)		Derivação (AA)			B	J	L	W
	mm²	AWG/MCM	mm²	AWG/MCM					
NT2C2C	35	2	35	2	1	35	76	43	
NT2525	50	1 /0	50	1/0				45	
NT2626	70	2/0	70	2/0				46	
NT2727	85	3/0	85	3/0	2	51	89	48	
NT2825	95	4/0	50	1/0	1	35	M10	79	45
NT2826			70	2/0				81	46
NT2827			85	3/0	2	51		91	48
NT2828			95	4/0				49	
NT2925	120	250	50	1/0	1	35	M10	81	45
NT2926			70	2/0				46	
NT2927			85	3/0	2	51		91	48
NT2928			95	4/0				49	
NT2929			120	250					
NT3030	150	300	150	300	2	51	M10	94	52
NT3131	185	350	185	350				95	56
NT3232	200	400	200	400				97	54
NT3426	240	500	70	2/0	1	35	M10	87	46
NT3427			85	3/0	2	51		48	
NT3428			95	4/0				97	49
NT3429			120	250				98	56
NT3434			240	500					
NT3636	300	600	300	600				103	60
NT3939	380	750	380	750				105	
NT4040	400	800	400	800				106	62
NT4444 *	500	1000	500	1000		68	M12	133	76

NDR

CONECTOR TERMINAL PINO CABO

Condutores: Cobre

Conector multifuncional, acomoda praticamente todas as bitolas de cabos e bornes. Fabricado em bronze de alta condutividade e elevada resistência mecânica e à corrosão e dotado de parafusos e arruelas de aço zincado a fogo. Vem equipado com uma tampa, a qual permite a ligação de cabos, barras ou tubos tanto no sentido horizontal como no vertical. Somente uma chave é necessária para a instalação. Sua versatilidade o torna excelente para aplicações que exijam múltiplos tamanhos de condutores e diferentes configurações de forma simples e segura.

Obs.: O borne poderá ser rosqueado ou liso, o qual deve ser especificado no ato da consulta*.

Opção estanhado, acrescentar letra W no final do código de catálogo.

Opção acessórios de fixação em bronze silicioso-DURIUM, acrescentar letras DU no final do código de catálogo.

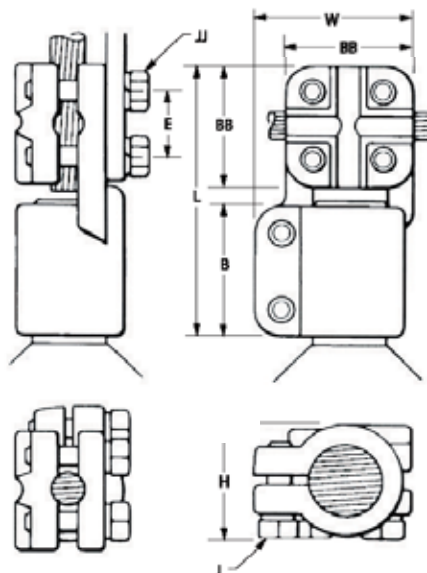

52

CÓDIGO DE CATÁLOGO	CONDUTORES					DIMENSÕES (mm)																						
	BORNE		CABOS		TUBOS	B	BB	E	J	JJ	L	W																
	Ø mm	Poleg.	mm²	AWG/MCM	IPS																							
NDR6328T	12	1/2"	10 - 95	6 - 4/0	-	47	46	27	M 10	112	50																	
NDR6428T	20	3/4"			-																							
NDR6434T			10 - 240	6 - 500	3/8" - 1/2"							56	37	107	53													
NDR6444T			35 - 500	2 - 1000	3/8" - 3/4"							73	48	114	56													
NDR6448T			95 - 1000	4/0 - 2000	318" - 1.1/4"							86	61	136	73													
NDR6528T	24	1"	10 - 95	6 - 4/0	3/8" - 1.1/4"							46	27	M 10	118	56												
NDR6534T			10 - 240	6 - 500													3/8" - 1/2"	56	37	126	60							
NDR6544T			35 - 500	2 - 1000													3/8" - 3/4"	73	48	130	73							
NDR6548T			95-1000	4/0 - 2000													3/8" - 1.1/4"	86	61	155	86							
NDR65528T	27	1.1/8"	10 - 95	6 - 4/0													3/8" - 1.1/4"	46	27	M 10	126	58						
NDR65534T			10 - 240	6 - 500																			3/8" - 1/2"	56	37	119	61	
NDR65544T			35 - 500	2 - 1000																			3/8" - 3/4"	73	48	134	73	
NDR65548T			95 - 1000	4/0 - 2000		3/8" - 1.1/4"	86	61	165	86																		
NDR6628T	30	1.1/4"	10 - 95	6 - 4/0		3/8"-1.1/4"	46	27	M 10	130	61																	
NDR6634T			10 - 240	6 - 500																			3/8" - 1/2"	56	37	140	60	
NDR6644T			35 - 500	2 - 1000																			3/8" - 3/4"	73	48	135	73	
NDR6648T			95 - 1000	4/0 - 2000																			3/8"-1.1/4"	86	61	169	87	
NDR6734T	36	1.1/2"	10 - 240	6 - 500	3/8" - 1/2"							57	56	37	M 12	M 10							146	70				
NDR6744T			35 - 500	2 - 1000	3/8" - 3/4"																				73	48	160	76
NDR6748T			95 - 1000	4/0 - 2000	3/8"-1.1/4"																				86	61	157	86

Pino Liso: Quando o diâmetro do pino for métrico colocar sigla "MO" depois do "T", se o diâmetro estiver no padrão polegada, colocar a sigla "O" depois do "T".
Ex. NDR6634TMO (métrico) ou NDR6634TO (polegada).

Pino rosqueado: Acrescentar tipo de rêsca, ou seja:

- Rosca Métrica = "M"
- Rosca Whitworth = "W"
- Rosca Gaz = "G"
- Rosca UNF = "Colocar somente o número de fios por polegada"

SUMÁRIO

CONECTORES PARA REDES SUBTERRÂNEAS



ISB - IJB
Conectores Redes Secundárias Subterrâneas.....**54**



RYA
Terminal.....**55**



RDM
Barramento Mole.....**55**

DISTRIBUIÇÃO SUBTERRÂNEA

A BURNDY® possui uma ampla variedade de Conectores para Derivação em Redes Elétricas Subterrâneas e Galerias. Consulte a BURNDY® para obter as descrições e preços dos Conectores para Distribuição Subterrânea através do e-mail: vendasbr@burndy.com ou tel.: 11 5515-7225.

Rede Pública

Condomínios Residenciais e Comerciais,
Estádio de Futebol e Shopping Center.



**ISB
IJB**

Conectores para Rede de Energia Elétrica Secundária Subterrânea/Galeria



Conectores BURNDY® ISB e IJB são aplicáveis em cabos de alumínio e cobre para conexões nas Redes de Energia Elétrica Secundárias Subterrâneas / Galerias. Utilizados em diversos segmentos da Construção, em Condomínios Empresariais e Residenciais, Shoppings, Estádios, Obras Públicas e Indústrias.

Projetado com flexibilidade é submersível e isolado. O sistema proporciona agilidade por ser aparafusado e com estanqueidade própria, levando a uma redução no tempo de aplicação e não há necessidade de ferramenta especial para sua aplicação.

Características e Vantagens:

- Para uso em condutores de cobre ou alumínio
- Cada peça é embalada e etiquetada individualmente
- Fornecido com parafusos tipo Allen de alumínio
- Isolamento em borracha EPDM de alta qualidade
- Sufixo L para espaçamento de 38mm
- Sufixo S para espaçamento de 35mm
- Todas as versões são fornecidas com composto inibidor
- Utilizado diretamente no solo
- Classe de tensão até 1kV (600V mercado EUA)
- Atende as normas de desempenho ANSI C119.1 e ANSI C119.4



54

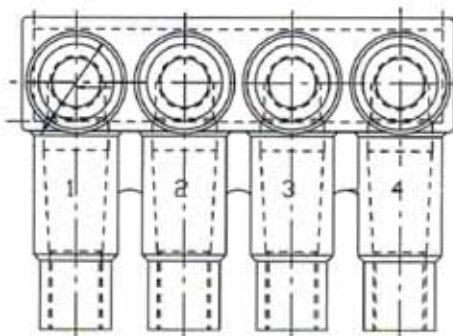

Tipo ISB185-L distância entre saídas = 38 mm

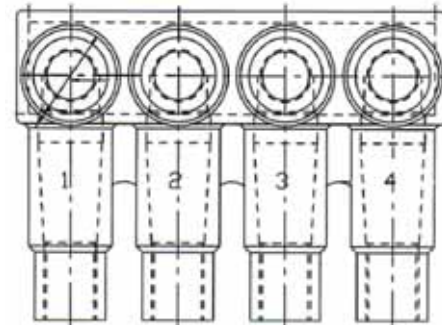

Tipo ISB240-S distância entre saídas = 35 mm

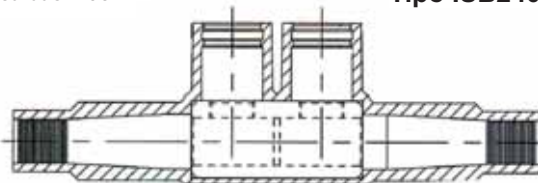

Tipo IJB-2S distância entre saídas = 35 mm

Código de Catálogo	No. de saídas de condutores	Condutores (Alumínio ou Cobre)	Distância entre saídas mm	DIMENSÕES mm		
				Comprimento	Altura	Largura
ISB185-4L	4	4 - 185 mm ² / 12-350 kcmil	38	102	70	107
ISB185-6L	6	4 - 185 mm ² / 12-350 kcmil	38	140	70	107
ISB185-8L	8	4 - 185 mm ² / 12-350 kcmil	38	178	70	107
ISB240-4S	4	4 - 240 mm ² / 12-500 kcmil	35	143	80	117
ISB240-6S	6	4 - 240 mm ² / 12-500 kcmil	35	213	80	117
ISB240-8S	8	4 - 240 mm ² / 12-500 kcmil	35	283	80	117
IJB185-2S	2	4 - 185 mm ² / 12-350 kcmil	35	205	63	34

RYA

TERMINAL

Cabos de Cobre ou Alumínio

O kit é composto por: terminal HYLUG™, ferragens e luva retrátil de montagem.

O terminal HYLUG™ é protegido com PENETROX™ composto antioxidante e selador.

A manga da luva retrátil é forrada com um material isolante, proporcionando uma vedação adequada.

Usar calor padrão com tocha de propano, ou calor de pistola elétrica de 500° F . Calor com chama de acetileno é muito intensa e não é recomendado.



Código de Catálogo			Condutor		Índice EEI da Matriz	Índice da Matriz	Ferramentas, Matrizes e Número de Compressões		
HEAT SHRINK		FORCE FIT	Cobre	Alumínio			MD6	Y39, Y35, Y750	OUR840
Conjunto Completo	Somente Luva SHRINK	Conjunto Completo							
RYA4UC	RYAC25	RYA4UCR	2 Sol.-4 Str.	2 Sol.-4 Str. 4 St Comp.	8A	BG, 5/8-1 ou 243	W-BG (1) BG3 ou W243	U-BG (1) UK58-IT (3) U243 (1)	XBG (3) XNBG (2)
RYA2UC		RYA2UCR	2 Str.-1/0 Sol.	2 Str.-1/0 Sol. 2-1 Str. Comp.					
RYA25UC		RYA25UCR	1/0 Str.	1/0 Str.-2/0 Sol. 1/0 Str. Comp.					
RYA2WAC		RYA2WACR	-	2 Sol. EC-0					
RYA75AC		RYA25ACR	-	1/0 Sol. EC-0					
RYA26UC	RYAC31	RYA26UCR	2/0 Str.	2/0 Str. 2/0 Str. Comp.	11	249 ou 840	W249 (3) WK840 (5)	U249 (2)* UK840T (3)	X249 (6) X840 (5)
RYAZ7UC		RYA27UCR	3/0 Str.	3/0 Str. 3/0 Str. Comp. 4/0 Sol. EC-O"					
RYA28UC		RYA28UCR	4/0 Str.	4/0 Str. 4/0 Str. - 250 Comp.					
RYA29UC		RYA29UCR	250 kcmil	250 250 Comp.					
RYA31AC		RYA31ACR	-	300-350 300 - 350 Comp.					
					13A	299, 655 ou 705	-	U31ART (2) U655 (3) U705 (2)	-

55

RDM

BARRAMENTO MOLE™

Cabos de Cobre ou Alumínio

RDM-28 MOLE™ é um barramento de derivação submersível, projetado para acomodar vários condutores de alumínio e de cobre, projetado para uso em instalações secundárias subterrâneas.

Disponível com quatro, seis ou oito saídas. Todas as saídas fornecidas seladas, exceto uma saída já instalada de fábrica. Tampas de selagem removíveis. Articulações desconectáveis, permitem adições de novas conexões sem interferir nas conexões anteriores.

Utilização de calor para encolhimento das luvas de borracha e ajuste sobre as juntas, proporcionando isolamento necessário.

Tampas removíveis de vedação são fornecidas em todas as saídas

Acessórios vendidos separados.

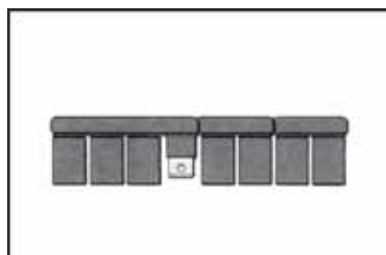

Código de Catálogo	Número de Saídas
RDM4-28	4
RDM6-28	6
RDM8-28	8

SUMÁRIO

DISTRIBUIÇÃO AÉREA



AMS2M10
Torquimétrico.....57



Fastap
Conector para Cabo Sem Isolação (Nu).....58



Multitap MT4PC-SG1
Conector Perfurante Múltiplas Saídas - Piercing.....59



IPC
Conector Perfurante - Piercing.....60

56

AMS-2-M10

Conector de Emenda Torquimétrico

O conector emenda AMS-2 para Derivação Aérea em Redes Elétricas é usado para ligação entre cabos AL-CU, AL-AL, ou CU-CU, com instalação aparafusada torquimétrica (fusível) tipo Allen M10.

Características:

- Barreira central interna do conector previne o contato entre os cabos de diferentes materiais.
- O parafuso torquimétrico pode ser retirado após aplicação caso seja necessário (sistema torquimétrico removível).
- Parafusos torquimétricos e a capa podem ser adquiridos separadamente.

Acomodação:

- #9 - #2 AWG (6 - 35 mm²)

Codificação do Produto:

- AMS-2-M10 - Conector sem capa.
- AMS-2-M10 - C - Conector com capa.



57

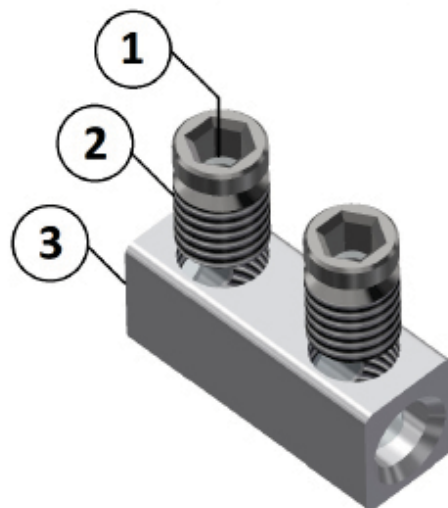
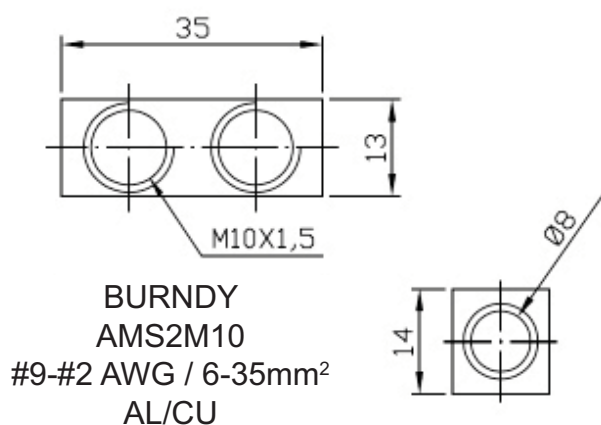

FASTAP™ com Lineman Assist™

Conector para Cabo sem Isolção
Material: Alumínio
Acessórios em aço galvanizado



O conector Burndy Fastap™, com Lineman Assist™ é uma solução nova e pioneira para um problema antigo, utiliza sistema de mola para facilidade na instalação, permitindo uma conexão segura e confiável. O Fastap™ adiciona três recursos exclusivos para o encaixe padrão do grampo paralelo: mola Lineman Assist™, presilha bico de pato, e a capacidade de entrada lateral do condutor.

A instalação começa quando o instalador aperta a presilha bico de pato permitindo que o condutor de derivação seja colocado na abertura lateral do conector. Esta característica permite a entrada lateral de inserção mais rápida do condutor de derivação, sem a remoção do PENETROX™, que é necessário para uma conexão segura. A inovadora mola auxiliar, em seguida, age como uma terceira mão, fornecendo uma força constante sobre o condutor de derivação e prendendo-o. Usando a presilha bico de pato como um guia, em seguida, o instalador encaixa o Fastap no condutor de passagem contínua, aperta, e a conexão está completa. Todo o processo leva literalmente apenas alguns segundos.

58

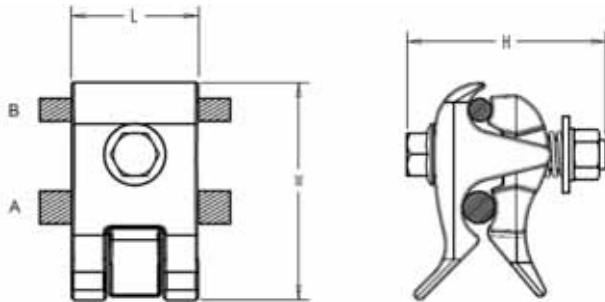

Fastap™ Conector Cabo Nu
grampo rápida aplicação

Código de Catálogo	Faixa de Condutor								Diâmetro do Condutor								Torque (in-lb)	Chave de Aperto	Dimensões mm		
	(A) Passagem				(B) Derivação				(A) Passagem				(B) Derivação						L	H	W
	Cobre e Alumínio		ACSR, 6201 & 5005		Cobre e Alumínio		ACSR, 6201 & 5005		Min		Max		Min		Max						
	mm²	AWG/MCM	mm²	AWG/MCM	mm²	AWG/MCM	mm²	AWG/MCM	mm	pol	mm	pol	mm	pol	mm	pol					
UCT26RS	10 - 70	8 Sol - 2/0 Str	16 - 70	6 Str - 2/0 Str	10 - 70	8 Sol - 2/0 Str	16 - 70	6 Str - 2/0 Str	3,3	.13	11,4	.45	3,3	.13	11,4	.45	250	9/16	41	66	63
UCT32RS	35 - 185	1 Sol - 400 kcmil	35 - 185	2 Str - 336,4 kcmil	10 - 95	8 Sol - 4/0 Str	16 - 95	6 Str - 4/0 Str	7,3	.29	18,5	.73	3,3	.13	14,2	.56	250	9/16	41	66	72

Sem PENETROX™ remover o "S"

Adicionar "SS" para acessórios em aço inoxidável

Adicionar "C" para incluir capa

Adicionar "HN" para porca de cisalhamento

A capa pode ser solicitada separadamente (UCTCOVER)

- Não recomendado para Copper para aplicações de cobre; uso conector de cobre

- Utilize Torquímetro BURNDY BTW para garantia de torque adequado



Consulte a BURNDY sobre Capa para o Fastap™

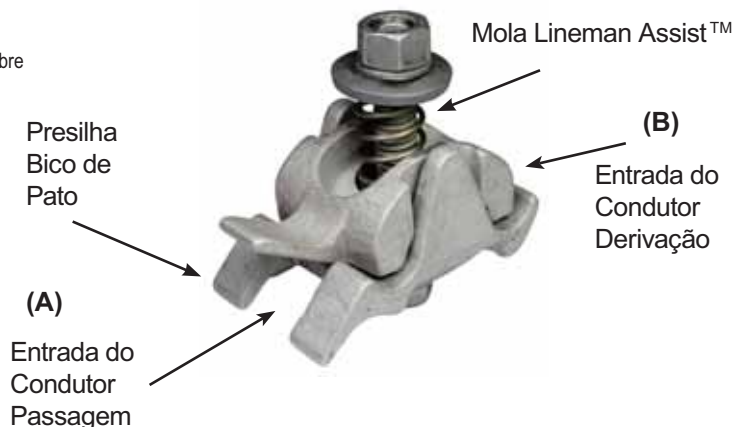

MT4PC-SG1 - MULTITAP

CONECTOR PERFURANTE DE MÚLTIPLAS SAÍDAS

Tipo Piercing

O conector BURNDY® MT4PC de multiderivação perfurante foi desenvolvido para conectar ramais de ligação residencial e comercial às redes de distribuição de energia em baixa tensão.

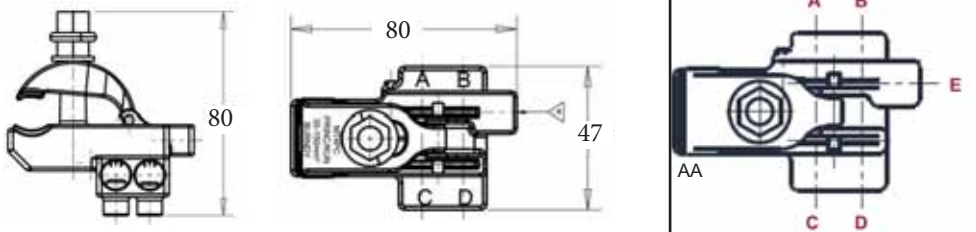

Código de Catálogo	Principal (AA)		Derivação (A,B,C,D)		Torque	Rosca	Saída (E)
					Principal	Estribo	Tipo
MT4PC	35 - 150 mm ²	2AWG - 250MCM	6 - 25mm ² **	10AWG - 4AWG	SIM	NÃO	-
MT4PC-8					SIM	SIM	M8
MT4PC-10					SIM	SIM	M10

- O modelo MT4PC é confeccionado sem rosca na saída E, portanto não será possível adaptação posterior de estribo neste modelo.
- Os modelos MT4PC-8 e MT4PC-10 são fabricados com as respectivas roscas na saída E.
- **Adequar as combinações de bitolas das derivações de forma a não ultrapassar a capacidade de corrente do cabo principal. Ex.: Ao utilizar cabo de CU nas derivações, utilizar no máximo uma das derivações de cada lado com cabo de 25 mm².

CARACTERÍSTICAS

- Versatilidade 6 em 1:
 - Conectores com 4 saídas para ligação de derivação múltipla de consumidores em rede de baixa tensão;
 - 1 saída para iluminação pública;
 - 1 ponto de aterramento modelos MT4PC-8 e MT4PC-10.
- Aplicação em cabos multiplexados isolados classe 1 kV.
- A passagem e a derivação são conectadas por perfuração do isolante.
- Permite conexão com dispositivos de aterramento para estribos com rosca M8 ou M10.
- Saída para conexão com rede de Iluminação Pública /IP, para condutores até 2,5 mm² (14AWG).
- Os terminais estanhados permitem conexões bimetálicas.
- Principal (RUN) - 35 a 150 mm² (2 AWG a 250 MCM).
- Derivação (TAP) - 6 a 25 mm² ** (10 AWG a 4 AWG).
- Não necessita uso de ferramenta especial para aplicação. Utiliza porca break-away na principal e parafusos tipo "Allen" M10 na derivação.



VANTAGENS

- Melhor disposição física das derivações
- Dificulta o acesso não autorizado, como em ação de ligações clandestinas ou no furto de eletricidade.
- Aplicação rápida, simples e confiável.
- Evita o descascamento dos cabos.
- Conecta e desconecta com possibilidade de reaproveitamento do conector.
- Qualidade mundial reconhecida da marca BURNDY®.

ESTRIBO DE ATERRAMENTO



O estribo é um acessório opcional e deverá ser adquirido separadamente dos Conectores Multitap modelo MT4PC-8 e MT4PC-10.

ESTRIBOS DE ATERRAMENTO	
NÚMERO DE CATÁLOGO	SAÍDA "E" - ROSCA
J990SG23	M10
J990SG22	M8

O estribo deve ser usado unicamente para procedimento temporário de aterramento. Não é adequado para ligações de ramais.

NORMAS DE REFERÊNCIA

- NFC 33- 020 / 33- 004 - Padrões de desempenho elétrico e mecânico.
- ASTM G155 - Ensaio de envelhecimento climático.
- NFC 33-003 - Ensaio de corrosão em névoa salina e atmosfera industrial sulfurosa.
- ASTM G153 - Ensaio de intemperismo para componentes plásticos.



IPC

CONECTOR PERFORANTE (TIPO PIERCING)

Uso em Redes Isoladas nos Ramais de Distribuição com Condutores de Alumínio ou Cobre



A linha IPC possui ampla faixa de bitolas para aplicação. Sistema de aperto com porca break-away (fusível). Fechamento com garantia de estanqueidade. Produzidos com matéria-prima termoplástica, com protetor UV. Capuz isolante fornecido para proteção da extremidade do condutor de derivação. Componentes metálicos com proteção anti corrosão. Conceito piercing de perfuração do isolante.

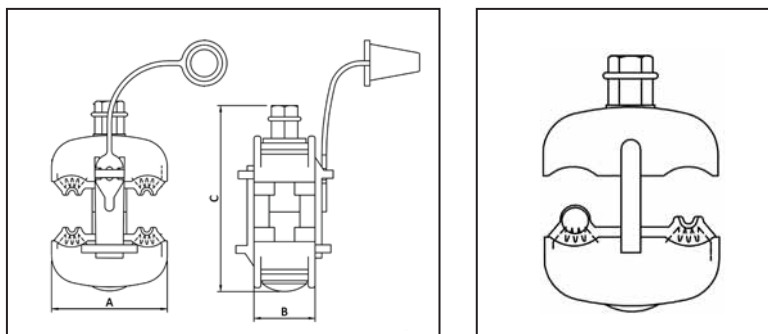

60

CÓDIGO DE CATÁLOGO	CONDUTOR		PORCA (POS. 5)	DIMENSÕES mm		
	PASSAGEM	DERIVAÇÃO		A	B	c
IPC 01	16-120 mm² AL #6 - 250 kcmil AL	10-95 mm² AL #8-3/0 AWG AL	M8	50	26	85
IPC 01-2C		10-70 mm² CU #8-2/0 AWG CU				
IPC 02	16-120 mm² AL 16 - 95 mm² CU #6-250kcmil AL/CU	10-120 mm² AL #8-250 kcmil AL				
IPC 02-2C		10-95 mm² CU #8-3/0 AWG CU				

Benefícios

- . Redução de itens em estoque.
- . Garantia de torque especificado.
- . Não necessitam ferramentas especiais para aplicação.
- . Atendem as exigências de vedação com total proteção contra infiltração de água.
- . Alta resistência às intempéries e ambientes corrosivos.
- . Preservam a isolação da rede.

PENETROX-A

PENETROX-A13

PENETROX-E

Composto anti-Óxido

Composto anti-óxido para conexões com alumínio-alumínio, alumínio-cobre. Contém partículas de zinco em suspensão em um fluido viscoso. Estas partículas rompem a película de Óxido existente em todas as superfícies de alumínio, estabelecendo pontes de contato elétrico. PENETROX™ veda a entrada de ar e umidade nas conexões, impedindo a corrosão e a oxidação. A consistência do PENETROX™ permite a sua aplicação em qualquer temperatura ambiente.



PENETROX-A

Composto a base de petróleo, para uso em conexões com condutores isolados até 600V e condutores nus em qualquer voltagem. Fornecido em bisnaga plástica de 400g, latas metálicas de 1,4Kg e 5Kg.

PENETROX-A13

Composto sintético, para uso em conexões com condutores isolados para todos os níveis de tensão. Fornecido em bisnaga plástica de 300g, latas metálicas de 1Kg e 4Kg.

PENETROX-E

Composto anti-óxido para conexões cobre-cobre. Contém partículas de cobre em um fluido viscoso. Estas partículas rompem a película de Óxido existente em todas as superfícies de cobre, estabelecendo pontes de contato elétrico. Fornecido em bisnaga plástica de 300g, latas metálicas de 1Kg e 4Kg.



SUMÁRIO

FERRAMENTAS

62

	PAT46-18V (Ni-MH) PAT46-LI (Li-Ion 18V) Ferramentas Hidráulicas a Bateria.....63		MR15 Alicates Manual Crimpagem.....80
	PAT750XT-18V (Ni-MH) PAT750K-LI (Li-Ion 18V) Ferramentas Hidráulicas a Bateria.....64		Y10-22 Alicates Manual Crimpagem.....81
	PAT644XT-18V (Ni-MH) PAT644-LI (Li-Ion 18V) Ferramentas Hidráulicas a Bateria.....65		MGTC0.5-6 Alicates Manual Crimpagem.....82
	PAT81KFT-18V (Ni-MH) PAT81KFT-LI (Li-Ion 18V) Ferramentas Hidráulicas a Bateria.....66		YGTRJ Alicates Manual Crimpagem.....82
	PAT4PC834-18V (Ni-MH) PAT4PC834-LI (Li-Ion 18V) Ferramentas Hidráulicas a Bateria.....67		YGTC10-35 Alicates Manual Crimpagem.....82
	PATMD6-14V SERIES PATMD6-LI SERIES(Li-Ion 18V) Ferramentas Hidráulicas a Bateria.....68		YGTC6-16 Alicates Manual Crimpagem.....83
	Y60BHU Compressor Hidráulico.....69		YGT 0.5-6 Alicates Manual Crimpagem.....83
	EP10, EP10-2, EP8 e EP6 Série Bomba Hidráulica - Eléctricas.....70		YGTC0.5-6 Alicates Manual Crimpagem.....83
	GP10 Série Bomba Hidráulica Motor Gasolina...71		MRE10-22B e MRE10-22NV Alicates Manual Crimpagem.....84
	Y750HSXT Alicates Hidráulico Manual.....72		YF22-10FL Alicates Manual Crimpagem.....84
	Y35 Alicates Hidráulico Manual.....72		PATCUT129ACSR Ferramenta Hidráulica Corte Bat.....85
	Y644HS Alicates Hidráulico Manual.....73		PATCUT245CUAL18V Ferramenta Hidráulica Corte Bat.....86
	Y500CT-HS Alicates Hidráulico Manual.....73		PATMDCUT Series Ferramenta Hidráulica Corte Bat.....87
	Y81KFT Alicates Hidráulico Manual.....74		PATMDCUT - HASTE ESTENDIDA Ferramenta Hidráulica Corte Bat.....88
	Y4PC834 Alicates Hidráulico Manual.....74		BCC1000CUAL Ferramenta Para Corte de Cabo Bat.....89
	Y46 Cabeçote Hidráulico.....75		HPS Serras Hidráulicas de Poda.....90
	Y35BH Cabeçote Hidráulico.....75		YCUT129ACSR Ferramenta Hidráulica Manual Corte.....91
	Y81KFTMBH e Y4PC834MBH Cabeçote Indentado.....76		MCC600 e MCC1000 Alicates Manuais de Corte.....92
	Y750BHXT e Y644MBH Cabeçote Indentado.....77		RCC600 e RCC1000 Alicates Manuais de Corte.....93
	MYGT240 Alicates Hidráulico Manual.....78		BKOS520 Ferramenta Hidráulica Furar Chapas.....94
	MY29-3-SG2 Alicates Hidráulico Manual.....78		BTW30150 - BTW150750 Torquímetros.....95
	MD7 Alicates Manual Mecânico.....79		PATWTRBK-18V Ferramenta Hidráulica a Bateria.....96
	MD6 Alicates Manual Mecânico.....79		HP10 Bomba Hidráulica.....97
	KMGTC0.5-35 Kit Alicates Manual Mecânico.....80		FP10 Bomba Hidráulica.....97
			PT29901-15 Mangueira Isolada.....97
			Kit de Reparo Alicates Hidráulico Y35.....98

PAT46-18V (Ni-MH)
PAT46-LI (Li-Ion 18V)
Linha PATRIOT®

FERRAMENTAS DE COMPRESSÃO
HIDRÁULICAS A BATERIA

Condutores: 10-800mm² - (8-1500kcmil)

O alicate PAT46 incorpora a mais recente tecnologia em ferramentas de compressão, com alta velocidade e desempenho. A PAT46 faz compressão de conectores, terminais e luvas de emenda até 800mm². Possui cabeçote giratório 355° para facilitar sua utilização em locais de difícil acesso. Aplica-se com matriz tipo "P" e "U" utilizando adaptador tipo PUADP-1 (as matrizes e adaptador tipo PUADP-1 não acompanham o produto). Fornecido num estojo resistente, com 2 baterias 18V, 1 carregador, e 1 alça de sustentação.

ESPECIFICAÇÕES

PAT46	Ni-MH	Li-Ion
Força de Compressão:	15 toneladas	15 toneladas
Peso:	11,88 kg	11,88 kg
Comprimento:	52,76 cm	52,76 cm
Largura:	9,40 cm	9,40 cm
Altura:	36,65 cm	36,65 cm
Tensão de Operação:	18 V-DC	18 V-DC
Tempo de Recarga da Bateria	45 minutos	30 minutos

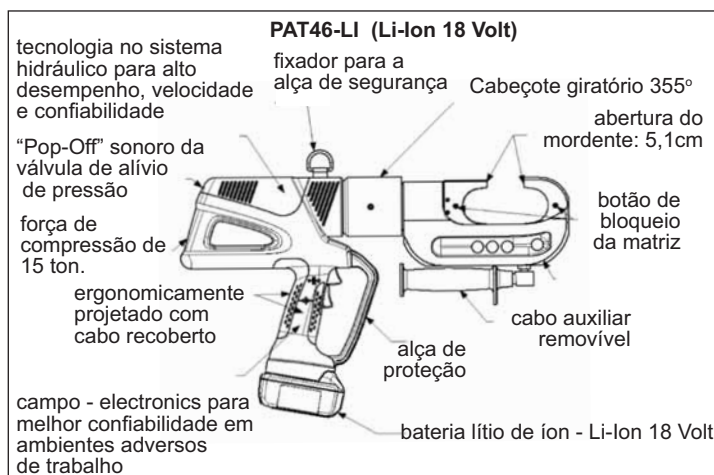
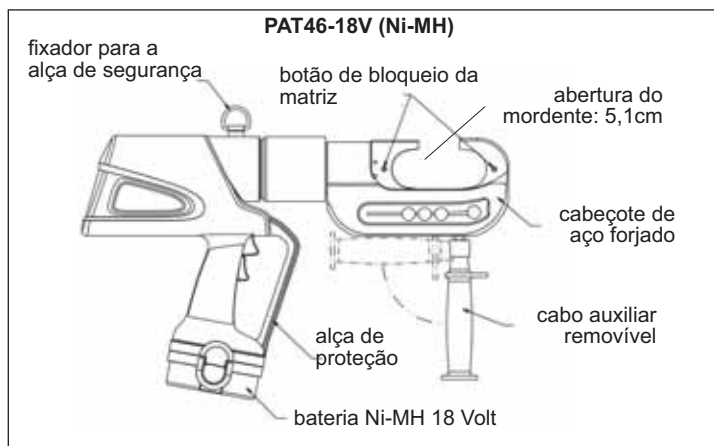

PAT46-18V (Ni-MH)

APLICAÇÃO

Terminais e Luvas: 10 - 800mm ²	
Faixa de Condutor	Tipo de Conector
Cabos de Cobre: Code Cable, Navy Cable, Flexible and Extra Flexible, 1/2" - 1" Ground Rods	
10 - 240mm ² até 500 kcmil	Terminais HYGROUND: YGA, YGHA, YGF
10 - 800mm ² #8 - 1500 kcmil	Terminais sem Isolação: YA, YA-2N, YA-L, YA-LB, YA-TC, YA-2LN, YAB-4N, YAV-L Box, YAV-L, YAV-RS Box, YAV-RS, YA-TC-FX
10 - 70mm ² #8 - 2/0	Terminais Isolados: YAEV-L Box, YAEV-L, YAEV-H, YAEV-RS, YAEV-RH
10 - 800mm ² #8 - 1500 kcmil	Luvas de Emenda: YS, YS-T, YS-L, YS-LB, YST, YSP-T, YGS, YGHS
Conectores de Derivação: até 500mm ² até 500mm ² 1000 kcmil	YH, YCHC até 500mm ² #14 - 1000 kcmil YC-C até 95mm ² - 4/0 AWG
Conectores Aterramento até 240mm ² - 500 kcmil	YGHC-C, YGHP-C, YGHR-C
Cabos de Alumínio	
10 - 625mm ² #8 AWG - 1250 kcmil	Terminais: YA-A, AYP, AYPO
	Luvas: YS-A, YS-AT, YRB
	Conectores de Derivação: YFD, YFN, YFO, YFR
Alumínio com Alma ACSR	
Ver no módulo do Catálogo Master: Transmissões Aéreas e Distribuição	

ACESSÓRIOS

PAT46	Ni-MH	Li-Ion
Matriz de Corte: P15K	38mm (Diâmetro Max. de Corte)	38mm (Diâmetro Max. de Corte)
Adaptador "U" matriz	Código Produto: PUADP-1 (não acompanha o produto)	Código Produto: PUADP-1 (não acompanha o produto)
Bateria	BAT18V Alta capacidade Ni-MH (2.6 AH)	BAT18VLI Hi-capacity Li-Ion (3.0 AH)
Carregadores:	120V AC - Código Produto: PATCHGR18V	120V-AC - Código Produto: PATCHGRLI
	12/24 V-DC - Código Produto: BCT/PATDCCHGR	12/24V-DC - Código Produto: PATCHGR-LIDC
	240/250 V AC - Código Produto: PATCHGR250V	-
Alça	Código Produto: PT208620	Código Produto: PT208620

PAT750XT-18V (Ni-MH)
PAT750K-LI (Li-Ion 18V)
Linha PATRIOT®

FERRAMENTA DE COMPRESSÃO
HIDRÁULICA A BATERIA

Condutores: 10-400mm² (8-750MCM)

O alicate PAT750XT é utilizado para compressão de conectores, terminais e luvas até 400 mm². Incorpora a mais recente tecnologia em ferramentas para compressão e possui alta velocidade. Faz crimpagem circunferencial e hexagonal. Possui cabeçote giratório 355° para facilitar sua utilização em locais de difícil acesso. Aplica-se com matriz tipo "U" (as matrizes não acompanham o produto). Fornecido num estojo resistente, com 2 baterias 18V, 1 carregador, e 1 alça de sustentação.



PAT750-NI-MH

PAT750-LI-Ion

ESPECIFICAÇÕES

PAT750	Ni-MH	Li-Ion
Força de Compressão:	12 toneladas	12 toneladas
Peso:	7,5 kg com bateria	7,12 kg com bateria
Comprimento:	40 cm	40 cm
Largura:	8,9 cm	8,9 cm
Altura:	34,3 cm	34,3 cm
Tensão de Funcionamento:	18 V-DC	18 V-DC
Tempo de Recarga da Bateria:	45 minutos	30 minutos

APLICAÇÃO

Luvas de Tensão:	
Cobre	10 - 240mm ² #8 sol. - 500 Kcmil
Alumínio	10 - 300 mm ² #8 sol. - 587,2 Kcmil
ACSR	#4 - 556,5 kcmil
Derivações:	
Cobre	1,5 - 240mm ² #14 sol. - 500 Kcmil
Alumínio	10 - 240mm ² #8 - 500 kcmil
Cabo Aéreo:	
Cobre	16 - 240mm ² #6 - 500 kcmil
Terminais e Luvas:	
Alumínio	10 - 400mm ² #8 - 750 kcmil.
Cobre	10 - 400mm ² #8 - 750 kcmil.
ACSR	#4 - 556 kcmil
HYGROUND®:	
Cobre	10 - 240mm ² #8 - 500 kcmil (cabo / haste de aterramento)
Haste de Aterramento	1/2" - 1" de Diâmetro

ACESSÓRIOS

PAT750	Ni-MH	Li-Ion
Bateria:	BAT18V - Alta Capacidade Ni-MH 2,6 AH	BAT18VLI - Alta Capacidade (3.0 AH)
Carregadores:	120V AC - Código Produto: PATCHGR18V	120V-AC - Código Produto: PATCHGRLI
	12/24 V-DC - Código Produto: BCT/PATDCCHGR	12/24V-DC - Código Produto: PATCHGR-LIDC
	240/250 V AC - Código Produto: PATCHGR250V	-
Alça:	Código Produto: PT208620	Código Produto: PT208620

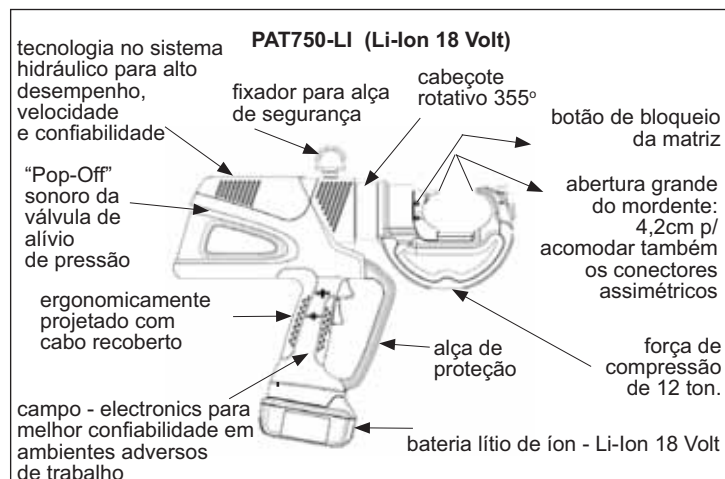
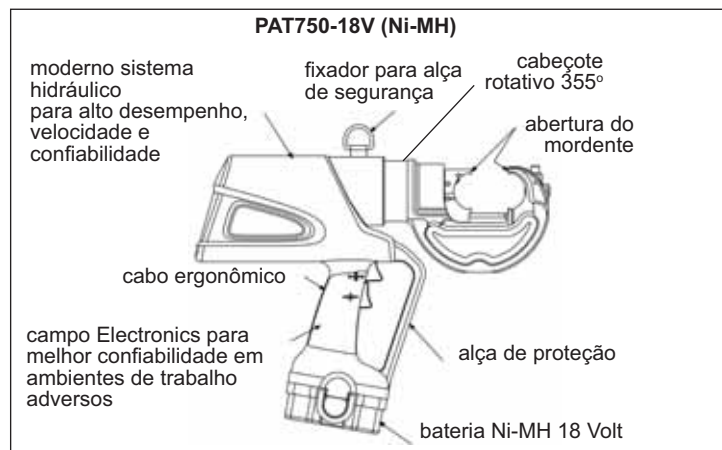

PAT644XT-18V (Ni-MH)
PAT644-LI (Li-Ion 18V)
Linha PATRIOT®

**FERRAMENTA DE COMPRESSÃO
 INDENTADA
 HIDRÁULICA A BATERIA**

Condutores: 16-500mm² - (6-1000MCM)

A PAT644 é uma ferramenta completa, acionada por bateria 18V que a torna mais rápida nas operações de alto desempenho. Seu sistema incorpora a mais recente tecnologia de engenharia para uma ferramenta hidráulica com alta performance, velocidade e confiabilidade. Não necessita o uso de matrizes, faz crimpagem por indentação. Possui cabeçote giratório 355°, permitindo o trabalho com a ferramenta em praticamente qualquer posição, e facilitando o uso em locais de difícil acesso. Alça de sustentação para conforto, permitindo a operação da ferramenta com apenas uma mão. Possui design ergonômico que ajuda a diminuir fadiga no operador. A opção bateria de lítio 18 volts oferece 2,5 vezes mais ciclos de carga / descarga que as baterias Ni-Cd tradicionais e fornece 430% a mais de vida útil. Fornecida num estojo resistente, com 2 baterias 18V, 1 carregador, e 1 alça de sustentação.



PAT644-LI (Li-Ion 18V)

ESPECIFICAÇÕES

PAT644	Ni-MH	Li-Ion
Força de Compressão:	11 toneladas	11 toneladas
Peso:	7,7 kg	7,39 kg
Comprimento:	37,8 cm	39,6 cm
Largura:	9,40 cm	8,1 cm
Altura:	35,6 cm	35,8 cm
Tensão de Operação:	18 V-DC	18 V-DC
Tempo de Recarga da Bateria	45 minutos	30 minutos

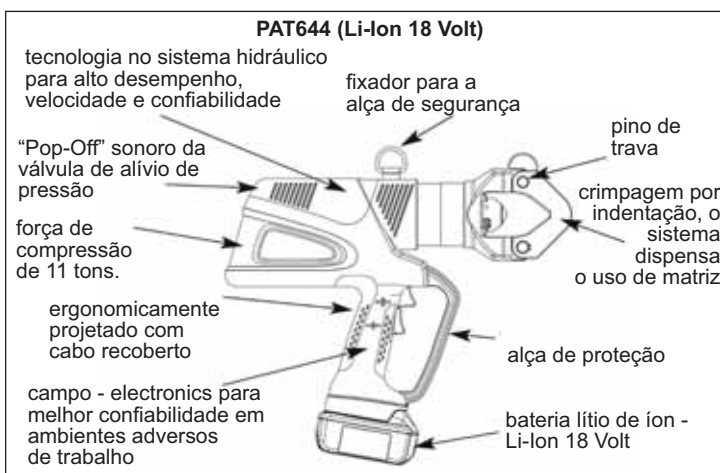
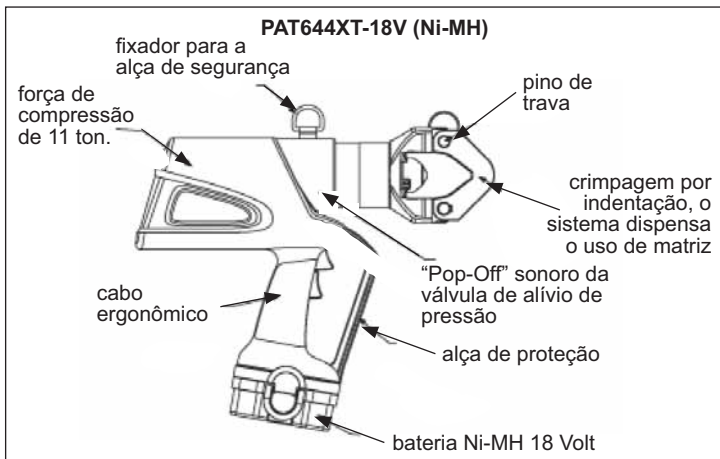

APLICAÇÃO

65

Cobre	Terminais:
6-1000 kcmil 16-500mm ²	YA-L, YA-2LN, YA, YA-2N, YA-L-2TC, YAB-4N, YA-L-TC, YA-2L, YA-4N
	Emendas: YS-L, YS, YS-T
Alumínio	Terminais:
6-750 kcmil 16-380mm ²	YA-A, YA-A-TN
	Emendas: YS-A
Alumínio	HYPLUG™:
6-750 kcmil 16-380mm ²	AYP, AYPO

ACESSÓRIOS

PAT644	Ni-MH	Li-Ion
Bateria:	BAT18V - Alta Capacidade Ni-MH 2,6 AH	BAT18VLI - Alta Capacidade (3.0 AH)
Carregadores:	120V AC - Código Produto: PATCHGR18V	120V-AC - Código Produto: PATCHGRLI
	12/24 V-DC - Código Produto: BCT/PATDCCHGR	12/24V-DC - Código Produto: PATCHGR-LIDC
	240/250 V AC - Código Produto: PATCHGR250V	-
Alça:	Código Produto: PT208620	Código Produto: PT208620

PAT81KFT-18V (Ni-MH)
PAT81KFT-LI (Li-Ion 18V)
4-POINT® - Linha PATRIOT®

FERRAMENTA DE COMPRESSÃO
IDENTADA
HIDRÁULICA A BATERIA

Condutores: 10-500mm² (8-1000MCM)

A PAT81 é uma ferramenta de compressão por indentação em 4 pontos, 4P. Incorpora a mais recente tecnologia em ferramentas para crimpagem indentada e possui alta velocidade. Possui cabeçote giratório 360° para facilitar sua utilização em locais de difícil acesso, permite operação em qualquer posição. Não necessita o uso de matriz. Sistema hidráulico projetado para um desempenho de velocidade e confiabilidade. Alça de sustentação para conforto, permitindo a operação da ferramenta com apenas uma mão, e possui design ergonômico ajuda a diminuir fadiga no operador. A opção bateria de lítio 18 volts oferece 2,5 vezes mais ciclos de carga / descarga que as baterias Ni-Cd tradicionais e fornece 430% a mais de vida útil. Fornecida num estojo resistente, com 2 baterias 18V, 1 carregador, e 1 alça de sustentação.



PAT81KFT NI-MH

ESPECIFICAÇÕES

PAT81KFT	Ni-MH	Li-Ion
Força de Compressão:	6 Toneladas	6 Toneladas
Peso:	6,35 kg	5,9 kg
Comprimento:	44,7 cm	39,6 cm
Largura:	9,4 cm	8,1 cm
Altura:	35,4 cm	35,8 cm
Tensão de Funcionamento:	18 V-DC	18 V-DC
Tempo de Recarga da Bateria:	45 minutos	30 minutos

APLICAÇÃO

Cabo de Cobre 10-500mm ² 8-1000 kcmil	Terminais: YA, YA-L
	Emendas: YS, YS-L, YS-T, Y-R
Cabo de Cobre Flexível e Extra-Flexível 10-380mm ² 8-777.7 kcmil / Flex (750 Nominal)	Terminais: YA-FX, YAV, YA-L-FX
	Emendas: YS, YSV-FXB
Cabo de Alumínio 10-380mm ² 8-750 kcmil	Terminais: YA-A, YA-A-TN
	Emendas: YS-A
Alumínio 10-380mm ² 8-750 kcmil	HYPLUG™:
	AYP, AYPO

ACESSÓRIOS

PAT81KFT	Ni-MH	Li-Ion
Bateria:	BAT18V - Alta Capacidade Ni-MH 2,6 AH	BAT18VLI - Alta Capacidade (3.0 AH)
Carregadores:	120V AC - Código Produto: PATCHGR18V	120V-AC - Código Produto: PATCHGRLI
	12/24 V-DC - Código Produto: BCT/PATDCHGR	12/24V-DC - Código Produto: PATCHGR-LIDC
	240/250 V AC - Código Produto: PATCHGR250V	-
Alça:	Código Produto: PT208620	Código Produto: PT208620

66

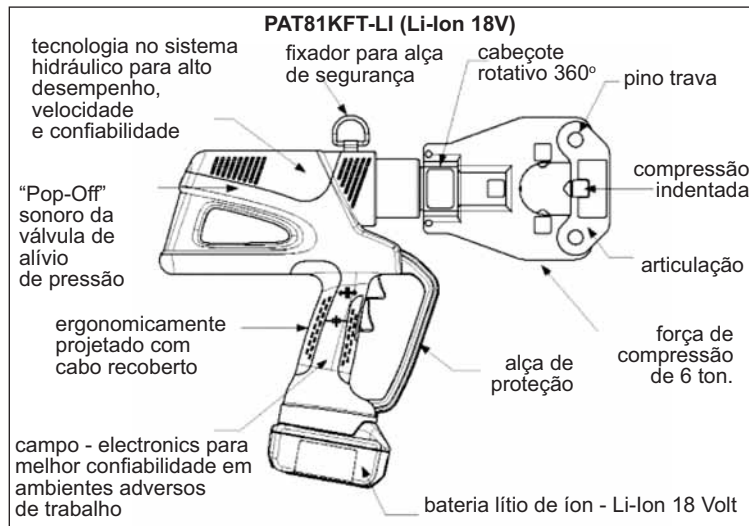
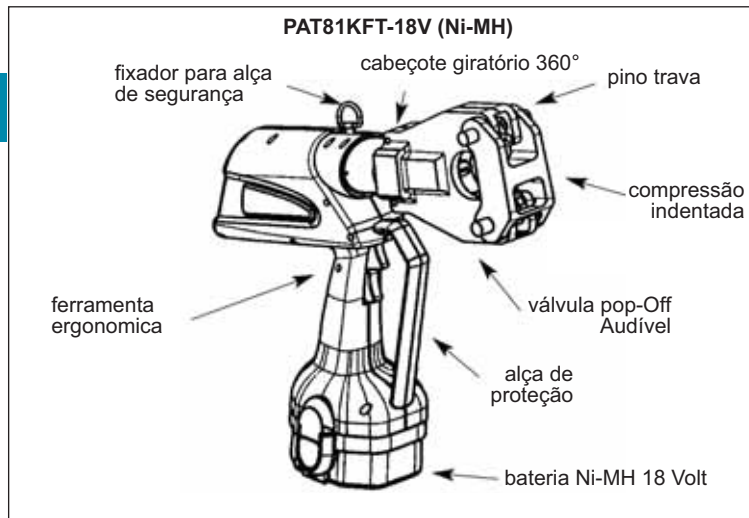

PAT4PC834-18V (Ni-MH)
PAT4PC834-LI (Li-Ion 18V)
4-POINT® - Linha PATRIOT®

**FERRAMENTA DE COMPRESSÃO
 INDENTADA
 HIDRÁULICA A BATERIA**

Condutores: 10-500mm² (8-1000MCM)

A ferramenta PAT4PC834, 4-POINT® BURNDY® oferece uma conexão consistente e confiável, não utiliza matrizes, sua compressão é por indentação em 4 pontos, 4P. A ferramenta é produzida com sistema hidráulico para alto desempenho, velocidade e confiabilidade da aplicação. Pode ser utilizada nos ambientes de trabalho mais adversos. A PAT4PC834 apresenta design do cabeçote em forma de C, tornando-se ideal para crimpar em áreas de difícil acesso e pode ser facilmente removida das execuções. A capacidade de compressão indentada, elimina a necessidade da compra e armazenagem de matrizes. O cabeçote tem rotação de 360° para uma operação em praticamente qualquer posição. Fornecida num estojo resistente, com 2 baterias 18V, 1 carregador, e 1 alça de sustentação.



PAT4PC834 Ni-MH



PAT4PC834-LI

ESPECIFICAÇÕES

PAT4PC834	Ni-MH	Li-Ion
Força de Compressão:	6 toneladas	6 toneladas
Peso:	6,28 kg com bateria	5,9 kg com bateria
Comprimento:	44,8 cm	39,6 cm
Largura:	9,4 cm	8,1 cm
Altura:	35,4 cm	35,8 cm
Tensão de Funcionamento:	18 V-DC	18 V-DC
Tempo de Recarga da Bateria:	45 minutos	30 minutos

APLICAÇÃO

Cabo de Cobre 10-500mm ² 8-1000 kcmil	Terminais: YA, YA-L
	Emendas: YS, YS-L, YS-T, Y-R
Cabo de Cobre Flexível e Extra-Flexível 10-380mm ² 8-777.7 kcmil / Flex (750 Nominal) #8 - 535 (500 kcmil nominal flex wire size)	Terminais: YA-FX, YAV, YA-L-FX
	Emendas: YS, YSV-FXB
Cabo de Alumínio 10-380mm ² 8-750 kcmil	Terminais: YA-A, YA-A-TN
	Emendas: YS-A
Alumínio 10-380mm ² 8-750 kcmil	HYPLUG™: #8 - 750 kcmil Aluminum Pin Adapters (AYP, AYPO)
	#8 - 750 kcmil Aluminum (YA-A) #8 - 350 kcmil Aluminum (YS-A)

67

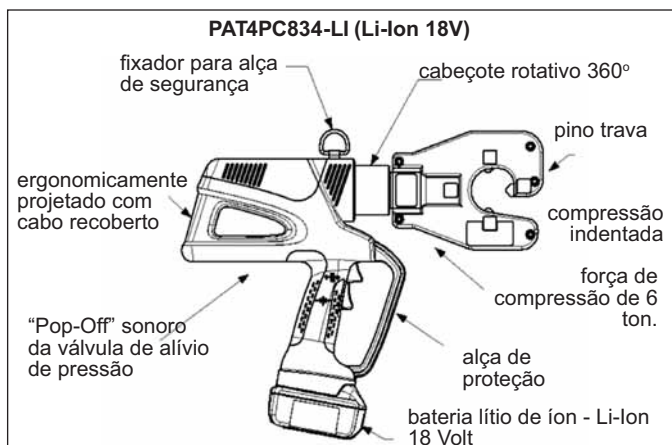
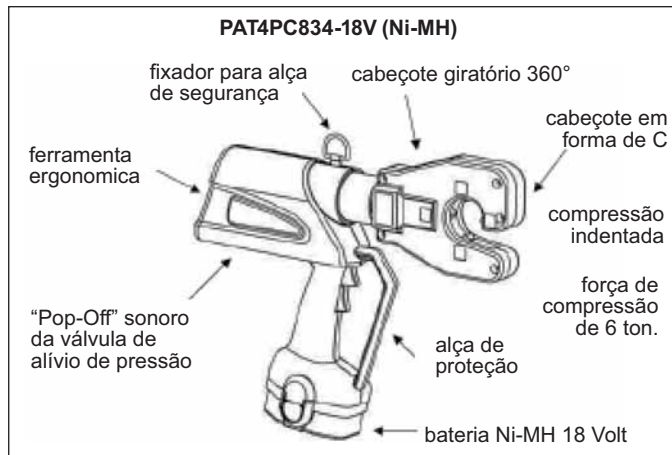

ACESSÓRIOS

PAT4PC834	Ni-MH	Li-Ion
Bateria:	BAT18V - Alta Capacidade Ni-MH 2,6 AH	BAT18VLI - Alta Capacidade (3.0 AH)
Carregadores:	120V AC - Código Produto: PATCHGR18V	120V-AC - Código Produto: PATCHGRLI
	12/24 V-DC - Código Produto: BCT/PATDCCHGR	12/24V-DC - Código Produto: PATCHGR-LIDC
	240/250 V AC - Código Produto: PATCHGR250V	-
Alça:	Código Produto: PT208620	Código Produto: PT208620

PATMD6-14V SERIES
PATMD6-LI SERIES (Li-Ion 18V)
Linha IN-LINE® PATRIOT®



FERRAMENTA COMPACTA DE COMPRESSÃO
HIDRÁULICA A BATERIA

Condutores: 2,5-95mm² (14-4/0AWG)

As ferramentas BURNDY® PATRIOT® da Série IN-LINE® possuem tecnologia High Performance In-line® e são aproximadamente 80% mais rápidas do que os modelos anteriores. Incorpora sistema hidráulico de alto desempenho e velocidade. Permite que o operador utilize apenas uma das mãos na operação, ficando a outra mão livre para manuseio do condutor. Seu design ergonômico ajuda a diminuir fadiga no operador. As ferramentas de série de PATMD6 são projetadas para uso em ambientes de trabalho adversos e oferecem uma conexão confiável e consistente. Fornecida com maleta resistente a impacto e durável e 2 baterias de alta capacidade de carga e 1 carregador.

ESPECIFICAÇÕES

PATMD6	Ni-MH	Li-Ion
Força de Compressão:	6 toneladas	6 toneladas
Peso:	3,5 kg com bateria	3,5 kg com bateria
Comprimento:	53 cm	53,11 cm
Largura:	9,4 cm	9,37 cm
Altura:	13,9 cm	13,91 cm
Tensão de Funcionamento:	14.4V-DC	18 V-DC
Tempo de Recarga da Bateria:	45 minutos	30 minutos

APLICAÇÃO

Condutores: 2,5-95mm ² (14-4/0AWG)	
Cobre, Alumínio, ACSR, Aço e Condutores Compactados	
Derivação de Cobre	Fio 10 - 2/0 (6 - 70mm ²)
Derivação de Alumínio	Fio 14 - 4/0 ACSR (2,5 - 95mm ²)
Estribos	6 - 4/0 ACSR (16 - 95mm ²)
Grampos de Ancoragem, Luvas de Emenda tração total e terminais	10 - 4/0 ACSR (6 - 95mm ²)
Luvas, Derivações e Terminações	
Cobre	8 - 4/0 AWG (10 - 95mm ²) YA, YA-L, YS, YS-L

ACESSÓRIOS

PATMD6	Ni-MH	Li-Ion
Bateria:	BAT14V (2.6 AH) Alta Capacidade Ni-MH	BAT18VLI - Alta Capacidade (3.0 AH)
Carregadores:	120V AC - Código Produto: PATCHGR18V	120V-AC - Código Produto: PATCHGRLI
	12/24 V-DC - Código Produto: BCT/ PATDCCHGR	12/24V-DC - Código Produto: PATCHGR-LIDC
	240/250 V AC - Código Produto: PATCHGR250V	-
Matriz de Corte:		W28K Para corte 4 - 4/0 Cobre, Alumínio, e ACSR

68

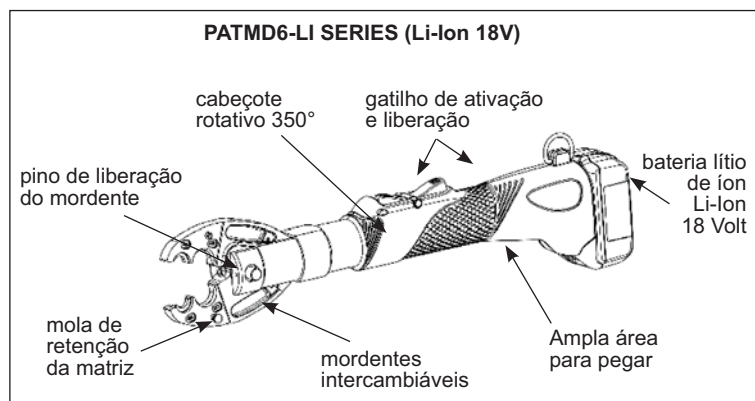
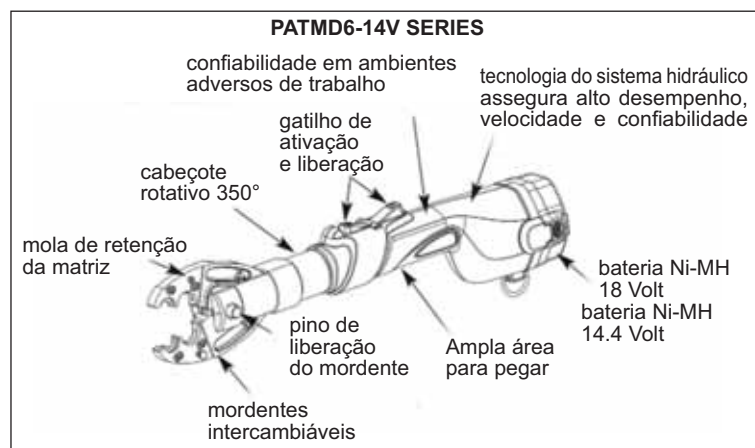

Estojo PATMD6

Consulte o Suporte Técnico da BURNDY para obter informação da linha completa PATMD6-14V SERIES.

tel. vendas: +55 11 5515-7225

www.burndy.com

e-mail: vendasbr@burndy.com

Y60BHU

COMPRESSOR HIDRÁULICO

Condutores: 3/0 str. - 2500 kcmil (85-1250mm²)

O compressor hidráulico Y60BHU é um equipamento para trabalho pesado, com uma vasta gama de aplicação para instalação de terminais, emendas e conectores à compressão. Sua força de compressão é de 60 toneladas. Opera acoplado à uma bomba hidráulica que pode ser acionada por motor elétrico ou à gasolina. Quando acoplado à gasolina torna-se uma ferramenta portátil que pode ser levada ao canteiro de obras, principalmente na construção de linhas de transmissão. A conexão entre o Y60BHU e a bomba hidráulica é feita por uma mangueira isolada para 10.000PSI. Utiliza matrizes intercambiáveis "L".



ESPECIFICAÇÕES

Tamanho:	11.38" x 16.12" x 6.75" 289 X 409,5 X 171,5 mm
Peso:	31,8 kg
Força de Compressão:	60 toneladas
Ciclos:	50.000
Pressão da Operação:	10.000PSI

ACESSÓRIOS

**Matrizes "L"	L717W, L720W, L724W, L727W, L729W, L719W, L722W, L725W, L728W, L735W
Bombas Elétricas Hidráulicas Acopláveis	Elétricas: EP10 (115/220V - AC 60Hz - 10.000PSI) EP10-1HP (115/230V - AC 60Hz - 10.000PSI) Gasolina: GP10 (4 tempos - 10.000PSI)
Mangueiras Isoladas Recomendadas (10.000PSI):	PT29901-10 PT29901-15 PT29901-25
Lâmina Móvel:	RP50RP03
Lâmina Fixa:	RP50RP02

APLICAÇÃO

Cobre 300-2000 kcmil 150-1000 mm ²	Terminais: YA, YA2-N, YAB-4N, YA-L, YA-2LN, YA-LB Emendas: YS, YST, YS-L, YS-T, YSP-T
Alumínio 250-2000 kcmil 120-1000 mm ²	Terminais: YA-A Emendas: YS-A, YS-AT
Conectores de Transmissão e Distribuição	
Luvras de Tensão	Cobre: 1/0 str. - 1000 kcmil 50 - 500 mm ² Alumínio: 1/0 str. - 2300 kcmil ACSR: 1/0 - 2156 (84/19str.) kcmil
Aéreo	Cobre: 4/0 str. - 2500 kcmil 95 - 1250 mm ² Alumínio: 3/0str. - 2500 kcmil 85 - 1250 mm ² YTS, YTN, YNS, YNA, YNT, YNTA, YNU, YDS, YDN, YCS, YCA, YCU



**Matrizes "L" vendidas separadamente, podem ser usadas para economizar tempo e trabalho. Indicador marcado na matriz para facilidade de alinhamento do conector. Fig: Matriz L725W.

Consulte o Suporte Técnico da BURNDY para obter informação de outros modelos de Compressor Hidráulico.

EP10, EP10-2, EP8 e EP6

Série de BOMBAS HIDRÁULICAS ELÉTRICAS

Pressão de saída hidráulica de 10.000PSI, 8800 PSI, e 6000 PSI

As Bombas hidráulicas possuem acionamento elétrico, são fornecidas com um interruptor elétrico portátil independente e durável que controla remotamente a bomba e de acordo com as necessidades de todos os cabeçotes remotos HYPRESS™ (compressão e corte). Cada bomba é equipada com um built-in, ajuste de fábrica, a válvula de alívio de pressão. Um "pop" audível e reciclagem da bomba e relaxantes do tubo, indica a conclusão da cravação ciclo de corte.



ESPECIFICAÇÕES

Motor:	1/2 HP 115/230 V-AC, 60 ciclos
Volume Reservatório:	8 quarts máx e 2 quarts min
Corrente:	10 amperes
Altura:	17,5" - 444,5mm
Base:	11,75" X 18,5" - 298,45 X 469,9mm
Peso (dry):	30.84kg 68lbs (com fluido max 39kg - 86lbs)

APLICAÇÃO

EP10: 10,000 PSI bomba elétrica; 1/2 HP 115/230 V-AC; 60 ciclos
 Uso com: Y34BH, Y35BH, Y35BH-4, Y750BHXT, Y750CBHXT, Y39BH, Y45, Y46C, Y46, Y60BHU, Y60LW, RHCC Série corte, Y644MBH, Y4PC834MBH, Y81KFTMBH

EP10-1HP: 10,000 PSI bomba elétrica; 1 HP 115/230 V-AC; 60 ciclos
 Uso com: Y34BH, Y35BH, Y35BH-4, Y750BHXT, Y750CBHXT, Y39BH, Y45, Y46C, Y46, Y60BHU, Y60LW, RHCC Série corte

EP10-1HP-2: 10,000 PSI bomba elétrica; 1/2 HP 220/230 V-AC; 50/60 ciclos
 Uso com: Y34BH, Y35BH, Y35BH-4, Y750BHXT, Y750CBHXT, Y39BH, Y45, Y46C, Y46, Y60BHU, Y60LW, RHCC Série corte

EP10-2: 10,000 PSI bomba elétrica; 1/2 HP 220/230 V-AC; 50/60 ciclos
 Uso com: Y34BH, Y35BH, Y35BH-4, Y750BHXT, Y750CBHXT, Y39BH, Y45, Y46C, Y46, Y60BHU, Y60LW, RHCC Série corte

EP6: 6,000 PSI bomba elétrica
 Uso com: Y35L, Y29BH

DESCRIÇÃO

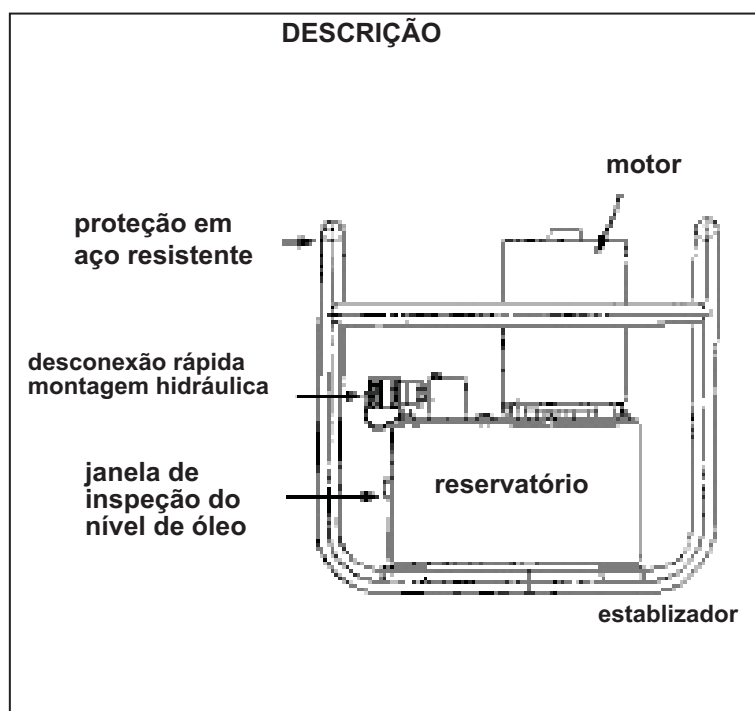

Consulte o Suporte Técnico da BURNDY para obter informação da linha completa de BOMBAS HIDRÁULICAS.

GP10

Série BOMBA HIDRÁULICA MOTOR A GASOLINA

Pressão de saída hidráulica de 10.000PSI

As Bombas hidráulicas BURNDY® possuem acionamento por motor a gasolina, série GP , é portátil utilizadas em projetos robustos. Fornecida com motor 4 H.P., a bomba opera à compressão remoto com cabeçote. Todas as bombas de modelo GP tem pré-ajuste de fábrica, válvula de sobrecarga de liberação automática da pressão.



ESPECIFICAÇÕES

Motor:	4 H.P. - 4 ciclos
Peso:	77.8 lbs (sem combustível) - 35kg
Tamanho:	21" x 22.25" x 16" 533,4 X 565,15 X 406,4mm
Tamanho Reservatório:	8 quarts

APLICAÇÃO

GP10: 10,000 PSI; motor 4 HP, 4 ciclos

Uso com: Y34BH, Y35BH, Y35BH-4, Y750BHXT, Y750CBHXT, Y39BH, Y45, Y46C, Y46, Y60BHU, Y60BHU-D, Y60LW, RHCC Series Cutters, Y644MBH, Y4PC834MBH, Y81KFTMBH

DESCRIÇÃO

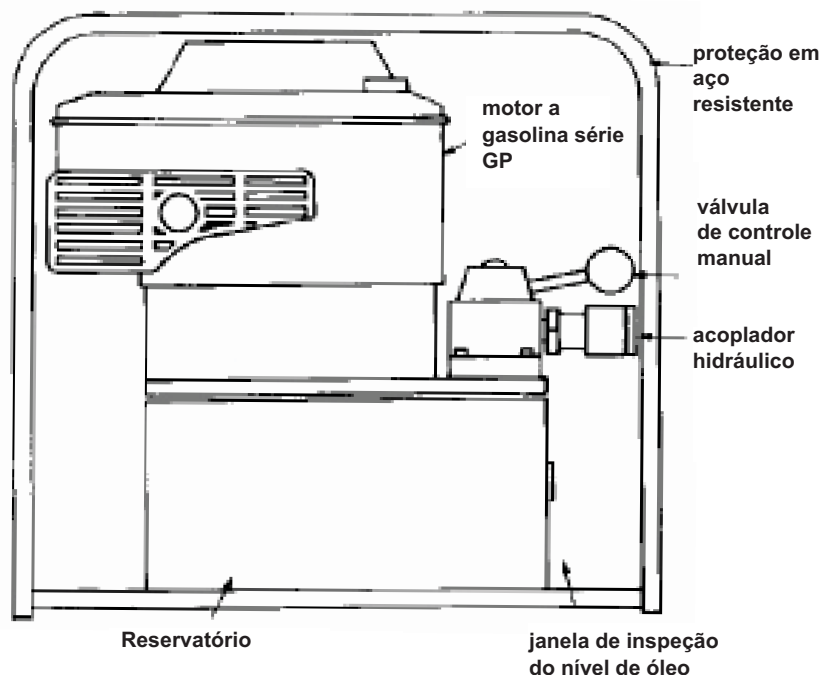

Exemplos de alguns Cabeçotes Hidráulicos e Compressor para uso com a Bomba GP10



Y60BHU



Y644MBH



Y750BHXT

Y750HSXT

ALICATE DE COMPRESSÃO HIDRÁULICO MANUAL

Condutores: 10-400mm² - (8 AWG-750MCM)

O Y750HSXT é uma ferramenta simples e funcional, apropriada para utilização em diversos ambientes de trabalho, inclusive onde tiver pouco espaço. Seu sistema de bomba hidráulica é avançado permitindo um acionamento rápido e seguro. Possui cabeçote giratório à 355°. O alicate Y750HS faz compressão de conectores, terminais e luvas até 400 mm². Utiliza uma matriz "U", para cada tipo de conexão, fornecidas separadamente. Fornecido com, ou sem estojo metálico. Aplicável para toda a linha HYGROUND®.



ESPECIFICAÇÕES

Força de Compressão:	12 toneladas
Peso:	6,6 kg
Comprimento:	60,8 cm
Altura:	7,8 cm
Largura:	22,2 cm
Abertura do Mordente:	4,2 cm

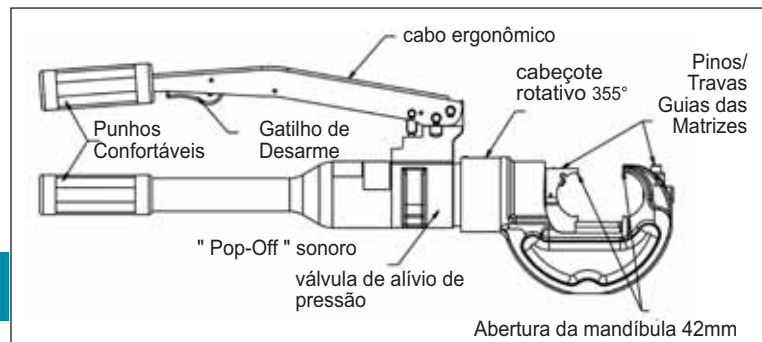

APLICAÇÃO

Luva de Tensão

Cobre	10-240mm ² - #8 sol. - 500 kcmil
Alumínio	10-240mm ² - #8 sol. - 556.5 kcmi
ACSR	#4 - 556.5 kcmil

Conectores de Derivação

Cobre	2,5-240mm ² - #14 sol. - 500 kcmil
Alumínio	10-240mm ² - #8 - 500 kcmil

Terminais e Luvas

Alumínio	10-380mm ² - # 8 - 750 kcmil
Cobre	10-400mm ² - #8 - 750 kcmil
ACSR	#4 - 556 kcmil

HYGROUND® (Aterramento a Compressão)

Cobre	10-240mm ² - #8 - 500 kcmil (cabo/ haste aterramento)
Haste de Aterramento	1/2" - 1" Diâmetro

72

Y35

ALICATE DE COMPRESSÃO HIDRÁULICO MANUAL

Condutores: 10-400mm² (8-750MCM)

O Y35 é uma ferramenta de longa durabilidade, fabricado em aço especial. Possui cabeçote giratório à 180° e cabos com isolamento de neoprene. Utiliza uma matriz "U" para cada tipo de conexão, vendida separadamente. Fornecido com estojo metálico.



ESPECIFICAÇÃO

Força de Compressão	12 toneladas
Peso:	5,9 Kg
Comprimento total:	59 cm
Largura da cabeça:	12,1 cm
Isolação:	nos cabos

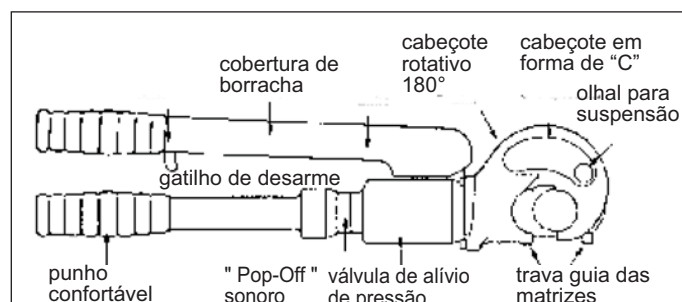

APLICAÇÃO

Cobre 10-240mm ² #8 str.-500 kcmil	Terminais - Aterramento YGH, YGHA, YGF Emenda - Aterramento YGS, YGHS
Cobre 10-120mm ² #8 str.-250kcmil e Haste de Aterramento até 5/8"	Derivação - Aterramento YGHC-C, YGHP-C YGHR-C
Cobre 10-400mm ² #8 str.-750 kcmil	Terminais sem isolamento YA, YA-2N, YA-L, YA-LB YA-2LN
Flexível e Extra Flex	YAL-FLEX Emendas até 400 kcmil (200mm ²) YS, YS-T, YS-L, YS-LB, YSV-L, YSM
Alumínio 10-400mm ² #8 str.-750 kcmil	Terminais YA-A AYP, AYPO Emendas até 185mm ² 350 kcmil YSA, YRB, YS-AT

Y644HSXT

ALICATE DE COMPRESSÃO INDENTADA HIDRÁULICO MANUAL

Condutores: 16-500mm² - (6AWG-1000MCM)

Utilizado para compressão de terminais e luvas tubulares. Possui matriz fixa para compressão por indentação, ideal para terminais e luvas de cabos flexíveis e extra flexível. Cabeçote prático e versátil, com rotação de 355° permitindo o trabalho com a ferramenta em praticamente qualquer posição, e facilitando o uso em locais de difícil acesso.

ESPECIFICAÇÕES

Força de Compressão:	11 Toneladas
Peso:	5,6 kg
Comprimento:	58,9 cm
Altura:	7,6 cm
Largura:	17,9 cm

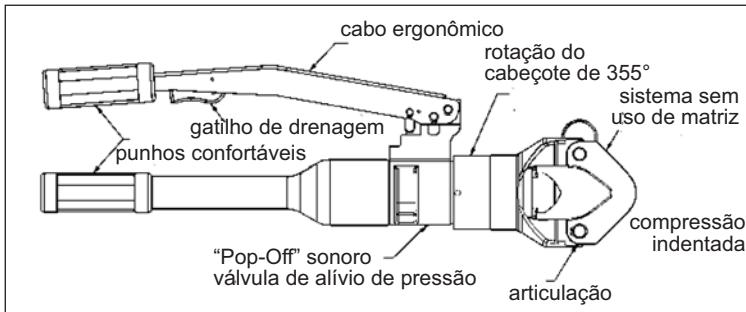

APLICAÇÃO

Cobre	Terminais:
6-1000 kcmil	YA-L, YA-2LN, YA, YA-2N, YA-L-2TC, YAB-4N, YA-L-TC, YA-2L, YA-4N
16-500mm ²	Emendas: YS-L, YS, YS-T
Alumínio	Terminais:
6-750 kcmil	YA-A, YA-A-TN
16-380mm ²	Emendas: YS-A
Alumínio	HYPLUG™:
6-750 kcmil	AYP, AYPO
16-380mm ²	

Y500CT-HS

ALICATE DE COMPRESSÃO HIDRÁULICO MANUAL

Condutores: 10-240mm² - (8AWG-500MCM)

Ferramenta compacta de uso geral, para compressão de conectores e terminais. Utiliza matrizes tipo: "W-CRT" / "W-VT" e "X", fornecidas separadamente. Dispositivo de desarme automático, e cabeçote giratório à 180°. Possui matriz fixa tipo "D3". Fornecido com, ou sem estojo metálico.

ESPECIFICAÇÕES

Força de compressão:	6 Toneladas
Peso:	3,5 kg
Altura:	15,2 cm
comprimento:	44,7 cm

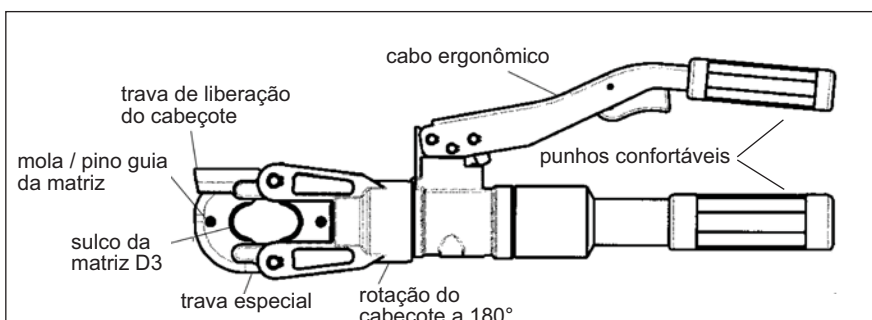

APLICAÇÃO

- Cobre, ASCR, Alumínio, Aço, Copperweld, Alumoweld, 6201, 5005, Compacto
- Instala derivações, terminais e luvas

10-240mm ²	#8 - 500 kcmil str de cobre.
10-185mm ²	#8 - 350 kcmil flex
10-185mm ²	#8 - 350 AWG alumínio



Y81KFT

DIELESS HYPRESS™ 4-POINT® ALICATE DE COMPRESSÃO INDENTADA HIDRÁULICO MANUAL

Condutores: 10-500mm² (8-1000MCM)

O Y81KFT, 4-POINT® é uma ferramenta de compressão por indentação em 4 pontos, 4P, não necessita o uso de matriz. Sua força de saída é de 6 toneladas para compressão de terminais e luvas de emenda. Possui cabeçote rotativo 360°. Seu sistema de bomba hidráulica permite um acionamento rápido e seguro e mostra posição quando o gatilho é solto. Listado por UL e CSA. Fornecido num estojo de proteção contra altos impactos.



ESPECIFICAÇÕES

Força de Compressão:	6 Toneladas	Largura:	6,4 cm
Peso:	5,45 kg	Altura:	19,6 cm
Comprimento:	65 cm	-	-

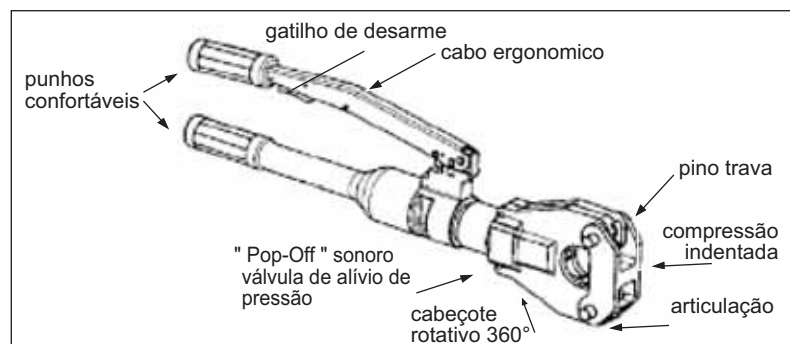

APLICAÇÃO

Cabo de Cobre 10-500mm ² 8-1000 kcmil	Terminais: YA, YA-L
	Emendas: YS, YS-L, YS-T, Y-R
Cabo de Cobre Flexível e Extra-Flexível 10-380mm ² 8-777.7 kcmil / Flex (750 Nominal)	Terminais: YA-FX, YAV, YA-L-FX
	Emendas: YS, YSV-FXB
Cabo de Alumínio 10-380mm ² 8-750 kcmil	Terminais: YA-A, YA-A-TN
	Emendas: YS-A
Alumínio 10-380mm ² 8-750 kcmil	HYPLUG™: AYP, AYPO

74 Y4PC834

DIELESS HYPRESS™ 4-POINT® ALICATE DE COMPRESSÃO INDENTADA HIDRÁULICO MANUAL

Condutores: 10-500mm² (8-1000MCM)

O Y4PC834, 4-POINT® é uma ferramenta de compressão por indentação em 4 pontos, 4P, não necessita o uso de matriz. Sua força de saída é de 6 toneladas para compressão de terminais e luvas de emenda. Possui cabeçote em forma de "C" e rotativo 360°. Seu sistema de bomba hidráulica permite um acionamento rápido e seguro e mostra posição quando o gatilho é solto. Listado por UL e CSA. Fornecido num estojo de proteção contra altos impactos.



ESPECIFICAÇÕES

Força de Compressão:	6 Toneladas	Largura:	6,4 cm
Peso:	5,38 kg	Altura:	19,6 cm
Comprimento:	65,1 cm	-	-

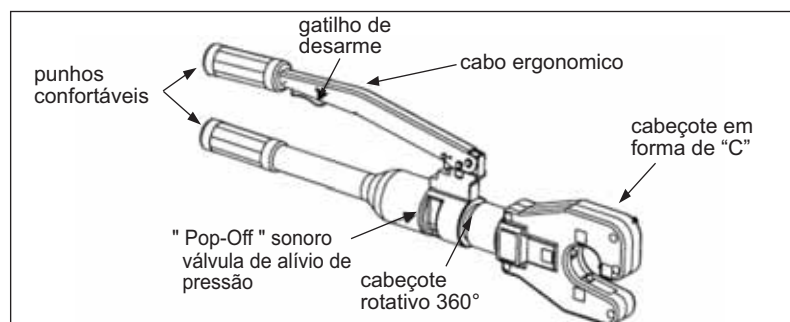

APLICAÇÃO

Cabo de Cobre 10-500mm ² 8-1000 kcmil	Terminais: YA, YA-L
	Emendas: YS, YS-L, YS-T, Y-R
Cabo de Cobre Flexível e Extra-Flexível 10-380mm ² 8-777.7 kcmil / Flex (750 Nominal)	Terminais: YA-FX, YAV, YA-L-FX
	Emendas: YS, YSV-FXB
Cabo de Alumínio 10-380mm ² 8-750 kcmil	Terminais: YA-A, YA-A-TN
	Emendas: YS-A
Alumínio 10-380mm ² 8-750 kcmil	HYPLUG™: AYP, AYPO

Y46

CABEÇOTE DE COMPRESSÃO HIDRÁULICO

Condutores: 10-800mm² - (8-1500kcmil)

O cabeçote hidráulico Y46 é uma ferramenta compacta e versátil para compressão de conectores, terminais e luvas de emenda até 800mm². Aplica-se com matriz tipo "P" e "U" utilizando adaptador tipo PUADP-1 (as matrizes e adaptador tipo PUADP-1 não acompanham o produto). Com matriz de corte P15K pode-se cortar cabos de cobre ou alumínio até 38mm (as matrizes não acompanham o produto). Para acionamento é necessária bomba hidráulica e mangueira isolada, fornecidos separadamente. Fornecido com, ou sem estojo metálico. Excelente para compressão dos conectores do sistema HYGROUND.



ESPECIFICAÇÕES

Força de Compressão:	15 Toneladas	Abertura:	5, 1 cm
Pressão de funcionamento:	10.000 psi	Largura máxima:	11,4 cm
Peso:	7,3 kg	Comprimento total:	38,1 cm

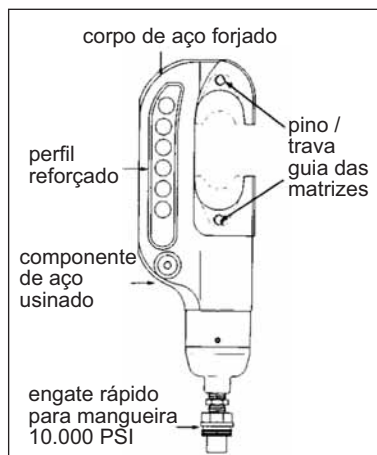

ACESSÓRIOS

Matriz de Corte: P15K	38mm (Diâmetro Max. de Corte)
Adaptador "U" matriz	Código Produto: PUADP-1 (não acompanha o produto)
PT29901-15	Mangueira de pressão isolada 10.000PSI
HP10, FP10, EP10 e GP10	Bomba Hidráulica 10.000PSI

APLICAÇÃO

Cabo de Cobre	
Terminais HYGROUND: 10 - 240mm ²	YGA, YGHA, YGF
Terminais:	YA, YA-2N, YA-L, YA-LB, YA-TC, YA-2LN, YAB-4N, YAV-L Box, YAV-L, YAV-RS Box, YAV-RS, YA-TC-FX
Terminais Isolados: 10 - 70mm ²	YAEV-L Box, YAEV-L, YAEV-H, YAEV-RS, YAEV-RH
Luvas: 10 - 800mm ²	YS, YS-T, YS-L, YS-LB, YST, YSP-T, YGS, YGHS
Conectores de Derivação: até 500mm ²	YH, YCHC até 500mm ² YC-C até 95mm ²
Conectores de Aterramento até 240mm ²	YGHC-C, YGHP-C, YGHR-C
Cabos de Alumínio	
Terminais e Luvas: 10 - 625mm ²	Terminais: YA-A, AYP, AYPO Luvas: YS-A, YS-AT, YRB
Conectores de Derivação:	YFD, YFN, YFO, YFR
Alumínio com Alma ACSR	
Ver no módulo do Catálogo Master: Transmissões Aéreas e Distribuição	

Y35BH

CABEÇOTE DE COMPRESSÃO HIDRÁULICO

Condutores: 10-400mm² (8-750MCM)

O cabeçote Y35BH é utilizado para compressão de conectores, terminais e luvas e derivações. Utiliza uma matriz "U" para cada tipo de conexão, fornecida separadamente. Para acionamento é necessário bomba hidráulica e mangueira isolada, fornecidas separadamente.

ESPECIFICAÇÕES

Força desenvolvida:	12 tons
Peso:	4kg
Largura máxima:	12,1 cm
Altura máxima:	23,5 cm
Pressão de Funcionamento	10.000PSI

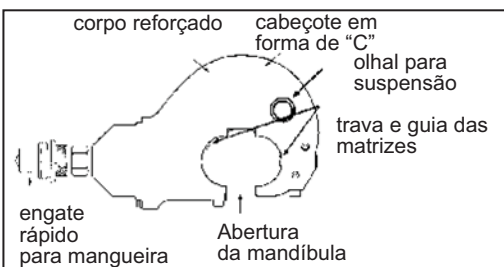

APLICAÇÃO

Cobre 10-240mm ² #8 str.-500 kcmil	Terminais - Aterramento YGH, YGHA, YGF Emenda - Aterramento YGS, YGHS
Cobre 10-120mm ² #8 str.-250kcmil e Haste de Aterramento até 5/8"	Derivação - Aterramento YGHC-C, YGHP-C YGHR-C
Cobre 10-400mm ² #8 str.-750 kcmil	Terminais sem isolamento YA, YA-2N, YA-L, YA-LB YA-2LN
Flexível e Extra Flex	YAL-FLEX Emendas até 400 kcmil (200mm ²) YS, YS-T, YS-L, YS-LB, YSV-L, YSV-L, YSM
Alumínio 10-400mm ² #8 str.-750 kcmil	Terminais YA-A AYP, AYPO Emendas até 185mm ² 350 kcmil YSA, YRB, YS-AT

Y81KFTMBH

CABEÇOTE DE COMPRESSÃO INDENTADA HIDRÁULICO - 4-POINT® - DIELESS HYPRESS™

Condutores: 10-400mm² (8-750MCM)

O cabeçote Y81KFTMBH é uma ferramenta de compressão hidráulica para uso em grande variedade de aplicações de conectores, terminais e luvas de emenda. O Y81KFTMBH não necessita o uso de matrizes na sua aplicação, possui fácil remoção do condutor, e elimina a necessidade de adquirir e manter matrizes. O cabeçote opera em 10.000 psi de pressão hidráulica e desenvolve uma potência de força de 6 toneladas.



ESPECIFICAÇÕES

Força de Compressão:	6 Toneladas	Largura Cabeçote:	13,8 cm
Peso:	3,86 kg	Pressão de funcionamento:	10,000 PSI (68.9 MPa)
Comprimento Total:	35,4 cm		

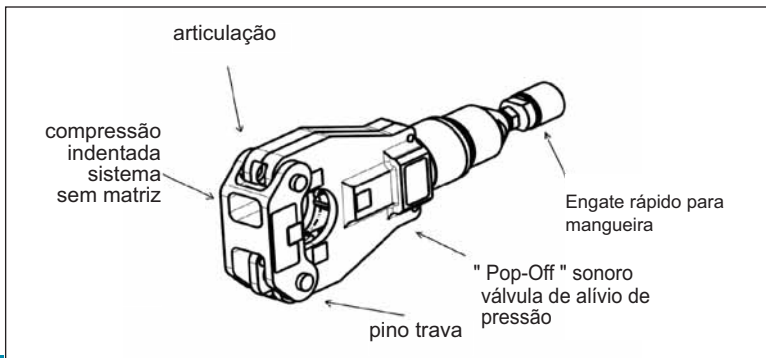

APLICAÇÃO

Cabo de Cobre 10-500mm ² 8-1000 kcmil	Terminais: YA, YA-L
	Emendas: YS, YS-L, YS-T, Y-R
Cabo de Cobre Flexível e Extra-Flexível 10-380mm ² 8-777.7 kcmil / Flex (750 Nominal)	Terminais: YA-FX, YAV, YA-L-FX
	Emendas: YS, YSV-FXB
Cabo de Alumínio 10-380mm ² 8-750 kcmil	Terminais: YA-A, YA-A-TN
	Emendas: YS-A
Alumínio 10-380mm ² 8-750 kcmil	HYPLUG™: AYP, AYPO

76

Y4PC834MBH

CABEÇOTE DE COMPRESSÃO INDENTADA HIDRÁULICO - 4-POINT® - DIELESS HYPRESS™

Condutores: 10-400mm² (8-750MCM)

O Y4PC834MBH 4-POINT® HYPRESS™ com formato em C é uma ferramenta hidráulica crimpagem de 6-Ton para uso em uma ampla variedade de taps, terminais, emendas e aplicações de compressão. A capacidade de não usar matrizes para compressão elimina a necessidade de comprar e armazenar matrizes adicionais. O Y4PC834MBH incorpora um cabeçote projetado em forma de "C" é ideal para cravar em áreas apertadas e é facilmente removido. O cabeçote com rotação de 360° é acoplado a uma bomba hidráulica de avanço rápido.



ESPECIFICAÇÕES

Força de Compressão:	6 Toneladas	Largura Cabeçote:	9,9 cm
Peso:	3,7 kg	Pressão de funcionamento:	10,000 PSI (68.9 MPa)
Comprimento:	17,8 cm		

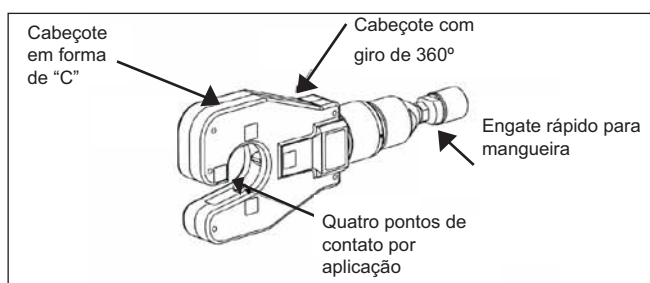

APLICAÇÃO

Cabo de Cobre 10-500mm ² 8-1000 kcmil	Terminais: YA, YA-L
	Emendas: YS, YS-L, YS-T, Y-R
Cabo de Cobre Flexível e Extra-Flexível 10-380mm ² 8-777.7 kcmil / Flex (750 Nominal)	Terminais: YA-FX, YAV, YA-L-FX
	Emendas: YS, YSV-FXB
Cabo de Alumínio 10-380mm ² 8-750 kcmil	Terminais: YA-A, YA-A-TN
	Emendas: YS-A
Alumínio 10-380mm ² 8-750 kcmil	HYPLUG™: AYP, AYPO

Y750BHXT e Y750CBHXT Cabeçote Recoberto de Borracha Linha HYPRESS™

CABEÇOTES DE COMPRESSÃO HIDRÁULICOS

Condutores: 10-400mm² (8-750MCM)

Ferramenta hidráulica com força de crimpagem de 12 toneladas. O Y750BHXT HYPRESS™ incorpora cabeçote em forma de C. Faz compressão dos conectores da linha HYGROUND®, sistema de compressão para aterramento, O Y750CBHXT tem um cabeçote moldado em borracha permanentemente e inclui um "boot" separado moldado em cobre na parte inferior do cabeçote e instalação hidráulica para proteção de impactos da ferramenta.

ESPECIFICAÇÕES

Força de Compressão:	12 Toneladas	Abertura:	5, 1 cm
Pressão de funcionamento:	10.000 psi	Largura máxima:	13,2 cm
Peso:	4,7 kg	Comprimento total:	42 cm

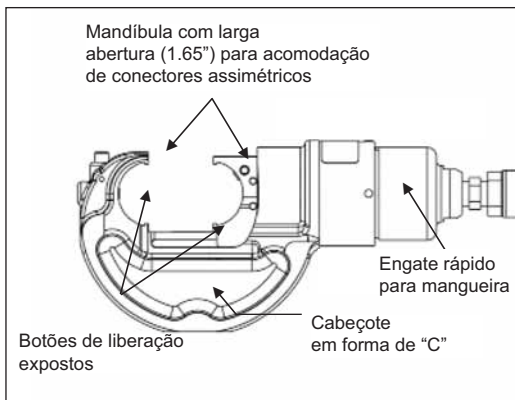

ACESSÓRIOS

Matriz de Corte: P15K	38mm (Diâmetro Max. de Corte)
Adaptador "U" matriz	Código Produto: PUADP-1 (não acompanha o produto)
PT29901-15	Mangueira de pressão isolada 10.000PSI
HP10, FP10, EP10 e GP10	Bomba Hidráulica 10.000PSI



APLICAÇÃO

Luvras de Tensão:	
Cobre	10 - 240mm ² #8 sol. - 500 Kcmil
Alumínio	10 - 300 mm ² #8 sol. - 587,2 Kcmil
ACSR	#4 - 556,5 kcmil
Derivações:	
Cobre	1,5 - 240mm ² #14 sol. - 500 Kcmil
Alumínio	10 - 240mm ² #8 - 500 kcmil
Cabo Aéreo:	
Cobre	16 - 240mm ² #6 - 500 kcmil
Terminais e Luvras:	
Alumínio	10 - 400mm ² #8 - 750 kcmil.
Cobre	10 - 400mm ² #8 - 750 kcmil.
ACSR	#4 - 556 kcmil
HYGROUND®:	
Cobre	10 - 240mm ² #8 - 500 kcmil (cabo / haste de aterramento)
Haste de Aterramento	1/2" - 1" de Diâmetro

Y644MBH DIELESS HYPRESS™

CABEÇOTE DE COMPRESSÃO HIDRÁULICO - 10,000 PSI

O cabeçote hidráulico Y644MBH™ possui força de crimpagem de 11 Ton para terminais de cobre e alumínio de 16-500mm² (#6-1000 kcmil) HYLUG™ e para emendas HYLINK™.

Seu sistema incorpora a mais recente tecnologia de engenharia para uma ferramenta hidráulica com alta performance, velocidade e confiabilidade. Não necessita o uso de matrizes, faz crimpagem por indentação.

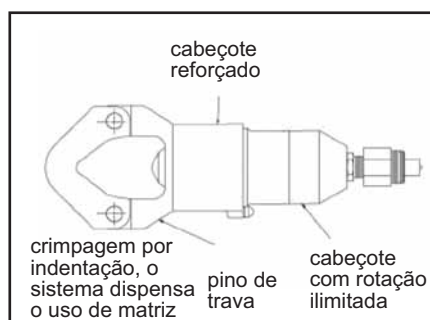

ESPECIFICAÇÕES

Força de compressão:	11 toneladas
Pressão de funcionamento:	10,000 PSI
Peso:	4,3kg
Comprimento:	12"
Peso (sem estojo):	9-1/2 lbs



APLICAÇÃO

Cobre 6-1000 kcmil 16-500mm ²	Terminais: YA-L, YA-2LN, YA, YA-2N, YA-L-2TC, YAB-4N, YA-L-TC, YA-2L, YA-4N
	Emendas: YS-L, YS, YS-T
	Alumínio 6-750 kcmil 16-380mm ²
Alumínio 6-750 kcmil 16-380mm ²	Terminais: YA-A, YA-A-TN
	Emendas: YS-A
Alumínio 6-750 kcmil 16-380mm ²	HYPLUG™: AYP, AYPO

MYGT240

ALICATE DE COMPRESSÃO HIDRÁULICO

Condutores: 16-240mm² - (6AWG-500MCM)

Alicate hidráulico para compressão de terminais, luvas e conectores de cobre e alumínio. Acompanha maleta e 10 matrizes hexagonais.



78 MY29-3-SG2

ALICATE DE COMPRESSÃO MANUAL MECÂNICO

Condutores: 10-120 mm² - (8 AWG-250MCM)

Alicate mecânico, utilizado para compressão de terminais e luvas tubulares de cobre e alumínio. Fabricado em aço especial, e cabos com capa de material Isolante. Possui matriz fixa regulável para condutores de 10 à 120 mm². Fornecido com estojo metálico.



MY29-3	10-120mm ² - #8 Str.-250 kcmil Cobre comercial (código) cabo 10-95mm ² - #8 Str.-4/0 str. Alumínio comercial (código) cabo
--------	---

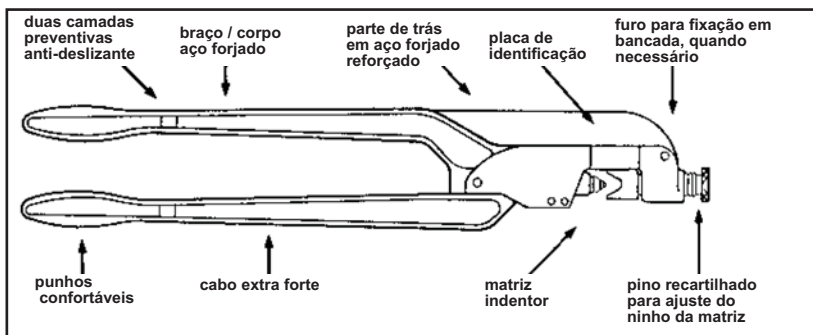

ESPECIFICAÇÕES

Comprimento:	576mm
Largura:	38mm
Profundidade:	123mm
Peso:	3,6Kg

MD7

ALICATE DE COMPRESSÃO MANUAL MECÂNICO

Condutores: 2,5-95 mm² - (14-4/0 AWG)



O MD7 POSI-PRESS™ HYTOOL™ é uma ferramenta robusta, seus cabos são fabricados de composto de polímero especial que dispensa ajustes ao longo de sua vida útil. Sua compressão é consistente e segura, trata-se de uma nova tecnologia e vem com indicador visual de desgaste para verificação das condições da ferramenta.

APLICAÇÃO

Cobre, Alumínio, ACSR, Copperweld, Alumoweld, Aço, 6201, 5005 e Condutores Compactos	
Derivação de Cobre:	6 - 70mm ² - (10 - 2/0 AWG)
Derivação de Alumínio:	2,5 - 95mm ² - (14 - 4/0 AWG ACSR)
Conector Estribo de Alumínio:	16 - 95mm ² - (6 - 4/0 AWG ACSR)
Alumínio: Distribuição Aérea, Luva de Emenda com Tensão e Sem Tensão, Terminais	6 - 95mm ² - (10 - 4/0 AWG ACSR)
Cobre: Conectores de Derivação, luvas de emenda com tensão e sem tensão	6 - 95mm ² - (10 - 4/0 AWG)

ESPECIFICAÇÕES

Compressão:	4 toneladas
Comprimento:	635mm
Peso:	3,2 kg

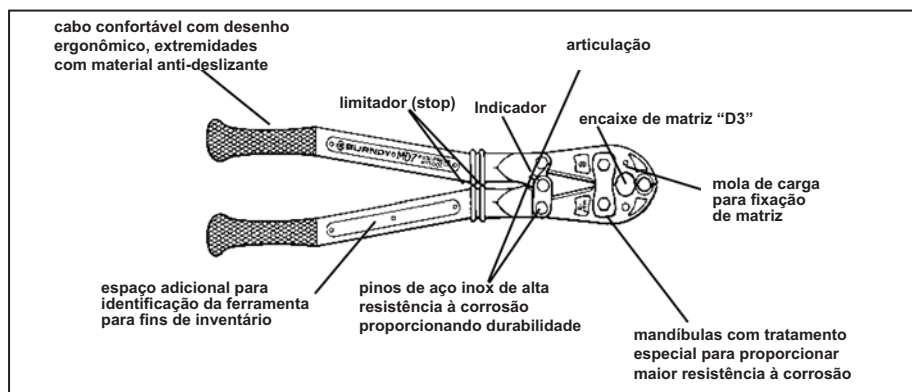

MD6

ALICATE DE COMPRESSÃO MANUAL MECÂNICO

Condutores: 2,5-95 mm² - (14-4/0 AWG)



O alicate MD6 é uma ferramenta utilizada para compressão de conectores e emendas de cobre e alumínio. Seus cabos são fabricados em madeira. Força de compressão de 4 toneladas. Possui duas matrizes fixas, tipo BG e D3. Sua compressão é consistente e segura.

APLICAÇÃO

Cobre, Alumínio, ACSR, Copperweld, Alumoweld, Aço, 6201, 5005 e Condutores Compactos	
Derivação de Cobre:	6 - 70mm ² - (10 - 2/0 AWG)
Derivação de Alumínio:	2,5 - 95mm ² - (14 - 4/0 AWG ACSR)
Conector Estribo de Alumínio:	16 - 95mm ² - (6 - 4/0 AWG ACSR)
Alumínio: Distribuição Aérea, Luva de Emenda com Tensão e Sem Tensão, Terminais	6 - 95mm ² - (10 - 4/0 AWG ACSR)
Cobre: Conectores de Derivação, luvas de emenda com tensão e sem tensão	6 - 95mm ² - (10 - 4/0 AWG)

ESPECIFICAÇÕES

Força de Compressão:	4 toneladas
Comprimento:	645mm
Peso:	3 kg

KMGTC0.5-35

ALICATE PARA CRIMPAGEM MANUAL MECÂNICO COM CATRACA

Condutores: 0,5-35mm² - (22-14 AWG)

Kit composto de alicate para crimpagem, conjunto de moldes para terminais pré-isolados e tubulares e alicate especial de corte e decapagem.



MR15

ALICATE PARA CRIMPAGEM MANUAL MECÂNICO COM CATRACA

Condutores: 0,5-6 mm² - (22-10 AWG)

O alicate MR15 é uma ferramenta leve e prática, utilizada especialmente para crimpagem de terminais e luvas pré-isolados de 0,5 a 6 mm².

Possui 03 matrizes fixas identificadas por código de cores.



ESPECIFICAÇÕES

Comprimento:	22,5 cm
Peso:	500g
Aberto:	15 cm
Fechado:	6,4 cm
Faixa de Condutores:	0,5-6mm ² # 22-10 AWG

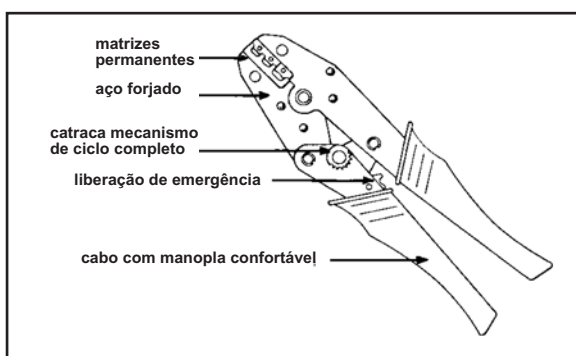

APLICAÇÃO

Terminais e Luvas Pré-isolados

Terminais	Emendas
TP BA	BS, SP
TP-BA-F EF	
TP-BA-Z EZ	
TP-BA LF-EL	

Y10-22

ALICATE PARA CRIMPAGEM MANUAL MECÂNICO Corta e Descasca Fios



Condutores: 0,5 - 6 mm² - (22-10 AWG)

O alicate Y10-22 é uma ferramenta prática, utilizada para crimpagem de terminais pré-isolados e terminais sem isolamento. Corta e descasca fios e cabos até 6mm².

ESPECIFICAÇÕES

Comprimento::	22Cm
Peso:	312g

APLICAÇÃO

0,5-6mm ² (#22-10AWG) - Terminais e Luvas Pré-Isolados	
Tipo	Código de Catálogo
Terminais:	TN, TN-F, YAES, YAES-F, YAE-N, YAE-N-F, YAE-Z, YAEV, TP, TP-F, TP-Z, BA, BA-EF, BA-EZ
Luvas:	SN, SNM, YSE-H, YSE-HN, YSES, YSE-H, SP, BS
0,5-6mm ² (#22-10 AWG) - Terminais e Luvas sem Isolação	
Tipo	Código de Catálogo
Terminais:	T, T-F, YAD, YAD F, YAV, YAV-T-F, YAV-H-F, YAV-Z
Luvas:	SP, BS, YSV, YSV-H

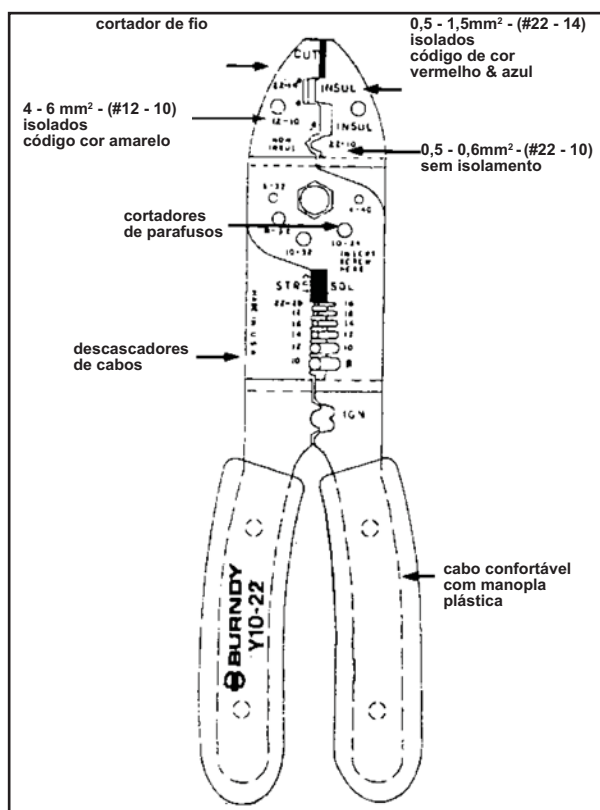

MGTC0.5-6

ALICATE PARA CRIMPAGEM MANUAL MECÂNICO COM CATRACA

Condutores: 0,5-6 mm² - (22-10 AWG)

O alicate MGTC0.5-6 é uma ferramenta leve e prática, utilizada especialmente para crimpagem de terminais e luvas pré-isolados de 0,5 - 6mm².



YGTRJ

ALICATE PARA CRIMPAGEM MANUAL MECÂNICO COM CATRACA

Condutores: 6-16 mm² - (10-4 AWG)

O alicate YGTRJ é uma ferramenta leve e prática, utilizada especialmente para crimpagem de terminais para redes de telefonia RJ45 (RJ 10, RJ 11, RJ 12 e RJ45).



YGTC10-35

ALICATE PARA CRIMPAGEM MANUAL MECÂNICO COM CATRACA

Condutores: 10-35 mm² - (8-1AWG)

O alicate YGTC10-35 é uma ferramenta leve e prática, utilizada especialmente para crimpagem de terminais tubulares e luvas pré-isoladas de 10-35mm².



YGTC6-16

ALICATE PARA CRIMPAGEM MANUAL MECÂNICO COM CATRACA

Condutores: 6-16 mm² - (10-6 AWG)

O alicate YGTC6-16 é uma ferramenta leve e prática, utilizada especialmente para crimpagem de terminais tubulares e luvas pré isoladas de 6-16mm².



YGT 0.5-6

ALICATE PARA CRIMPAGEM MANUAL MECÂNICO Corta e Descasca Fios

Condutores: 0,5-6 mm² - (22-10 AWG)

O alicate YGT0.5-6 é uma ferramenta prática, utilizada para crimpagem de terminais pré isolados e terminais sem isolamento. Corta e descasca fios e cabos de 0,5mm² até 6mm².



83

YGTC0.5-6

ALICATE PARA CRIMPAGEM MANUAL MECÂNICO COM CATRACA

Condutores: 0,5-6mm² - (22-10 AWG)

O alicate YGTC0.5-6 é uma ferramenta leve e prática, utilizada especialmente para crimpagem de terminais tubulares e luvas pré isoladas de 0,5 - 6 mm²



MRE10-22B
MRE10-22NV

ALICATE PARA CRIMPAGEM - Linha HYTOOL™
MANUAL MECÂNICO
CATRACA COM CICLO COMPLETO

MRE10-22B - 0,5 - 6mm² - #10 - #22
Terminais e Luvas sem Isolação

MRE10-22NV - 0,5 - 6mm² - #10 - #22
Terminais e Luvas Isoladas (Nylon and Vinil)

As ferramentas MRE10-22B e MRE10-22NV são ergonômicas, possui catraca com ciclo completo para crimpagem bem elaborada a cada aplicação. Com cabo de confortável e ergonômico, reduz a fadiga do operador durante uso contínuo. Uma vez iniciada a utilização, o mecanismo de catraca faz com que o cabo do alicate não seja aberto até que o pleno ciclo de aplicação esteja concluído, a menos que o operador acione a alavanca de emergência. Isso previne que o conector seja removido da ferramenta antes que a aplicação seja concluída corretamente. Ciclo completo para garantir as conexões mais rígidas. As matrizes são codificadas por cores e carimbada com o tamanho do condutor para proporcionar uma fácil combinação da matriz com os terminais ou emendas BURNDY®.



APLICAÇÃO

MRE10-22B - 0,5-6mm² (#22 - #10 AWG)
Conectores BURNDY®:
T- (YAD-), T-F (YAD-F), YAV-, YAV-H, YAV-R, YAV-T-F, YAV-H-F, YAV-Z, YSV, YSV-H
MRE10-22NV - 0,5-6mm² (#22 - #10 AWG)
Conectores BURNDY®:
TP- (BA-), TP-F (BA-EF), TP-Z (BAEZ), TP-LF (BA-EL), SP (BS), TN- (YAES-), TN-F (YAES-F), SNM* (YSES)*, YAE-N-, YAE-N-F, YAE-Z, YSE-HN, YSE-H, YAEV excluir tamanho 6mm ² #10

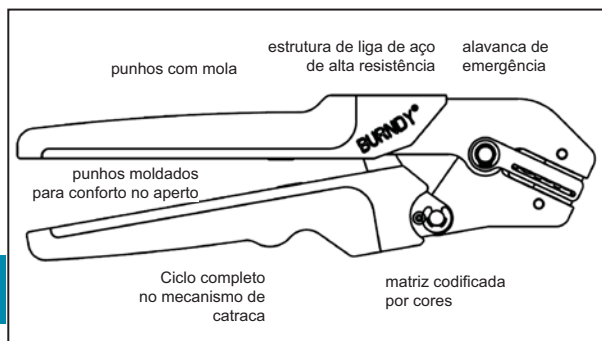

ESPECIFICAÇÃO

Altura:	26,7cm (10.5")
Peso:	0,6Kg (1.3 lbs)
Largura:	7,6cm (3")

84

YF22-10FL

ALICATE PARA CRIMPAGEM - Linha HYTOOL™
MANUAL MECÂNICO | SEM MATRIZ | COM CATRACA
CARREGAMENTO FRONTAL
INTERVALOS PARA APLICAÇÃO

YF22-10FL - 0,5-6mm² (#22 - #10 AWG)
Terminais Pré-Isolados e sem Isolação

O alicate YF22-10FL é ergonômico, possui catraca com ciclo completo para crimpagem bem elaborada a cada aplicação. Com cabo confortável e ergonômico reduz a fadiga do operador durante utilização contínua. Uma vez iniciada a utilização, o mecanismo da catraca faz com que o cabo do alicate não seja aberto até que o pleno ciclo da aplicação esteja concluído, a menos que o operador acione a alavanca de emergência. Isso previne que o terminal não seja removido da ferramenta antes que a aplicação tenha sido concluída corretamente. Aplicação na parte frontal da ferramenta é ideal para ser usada em espaços apertados, como painéis e cercos.



ESPECIFICAÇÃO

Força:	0,72 ton. (1600lbs)
Peso:	0,37kg (0.82lbs)
Altura:	19,7 cm (7.75")
Largura:	59 cm (2.32")

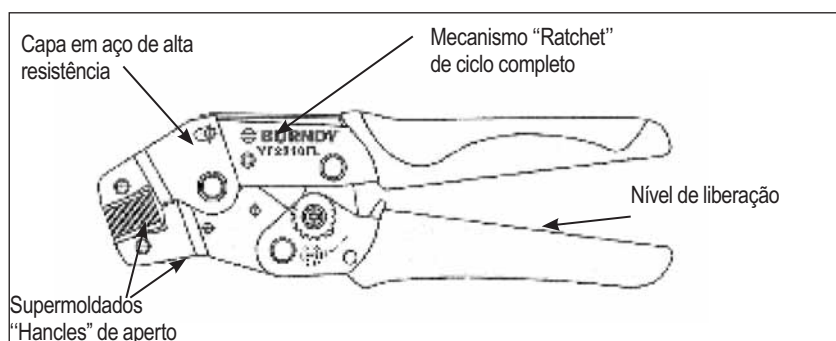

PATCUT129ACSR
PATCUT129-LI
Linha PATRIOT®

FERRAMENTA HIDRÁULICA DE CORTE À BATERIA

A PATCUT129 é uma ferramenta de corte compacta, rápida, fácil de usar. Incorpora a mais recente tecnologia para ferramentas à bateria. Possui sistema hidráulico refinado para alto desempenho, velocidade e confiabilidade. Seu design ergonômico permite a operação com apenas uma mão e a outra fique livre para manipular o condutor na posição de corte adequada. O cabeçote rotaciona 180° e possui trava especial. Opção bateria de lítio 18 volts oferece 2,5 vezes mais ciclos de carga / descarga que as baterias Ni-Cd tradicionais e fornece 430% a mais de vida útil. Fornecida num estojo resistente, com 2 baterias 18V, 1 carregador, e 1 alça de sustentação.



ESPECIFICAÇÕES

PATCUT129	Ni-MH	Li-Ion
Peso com bateria:	5 kg	4,6 kg
Comprimento:	36,8 cm	36,8 cm
Largura:	8,9 cm	8,9 cm
Altura:	34,3 cm	34,3 cm
Tensão de Operação:	18 V-DC	18 V-DC
Tempo de Recarga da Bateria	45 minutos	30 minutos

APLICAÇÃO

Cabo de Cobre	até 1,29" - 32,7mm
Cabo de Alumínio	até 1,29" - 32,7mm
Cabo de ACSR	até 1113 Kcmil
Haste de Aterramento	até 5/8"
Ferro de Construção	até 1/2"
Parafusos Aço 1010 / 20	até 5/8"
Cabos de Aço EHS	até 3/8"

85

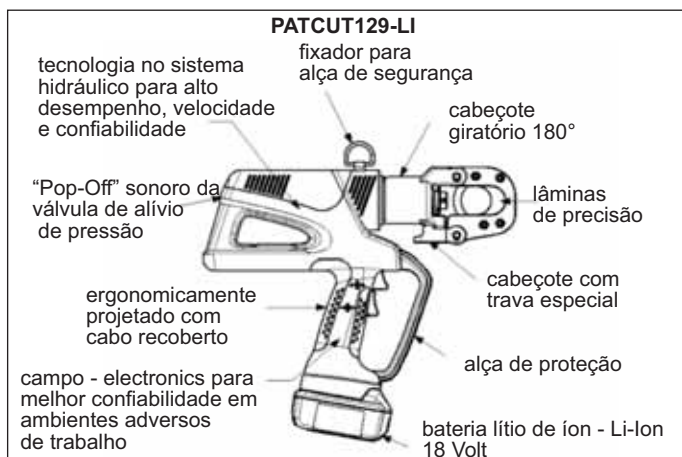
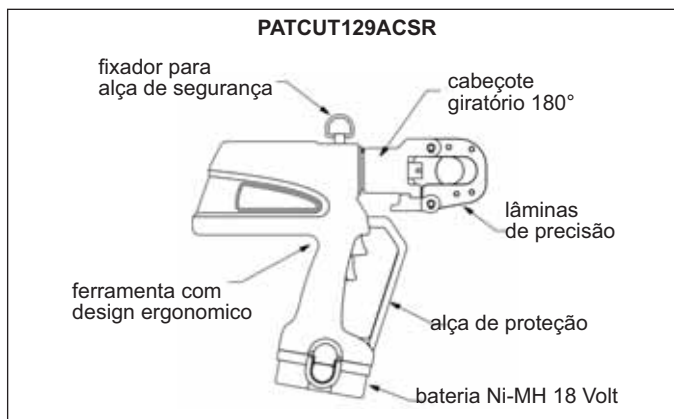

ACESSÓRIOS

PATCUT129	Ni-MH	Li-Ion
Bateria:	BAT18V - Alta Capacidade Ni-MH 2,6 AH	BAT18VLI - Alta Capacidade (3.0 AH)
Carregadores:	120V AC - Código Produto: PATCHGR18V	120V-AC - Código Produto: PATCHGRLI
	12/24 V-DC - Código Produto: BCT/PATDCCCHGR	12/24V-DC - Código Produto: PATCHGR-LIDC
	240/250 V AC - Código Produto: PATCHGR250V	-
Alça:	Código Produto: PT208620	Código Produto: PT208620
Reposição lâmina:	Cód Cat.: PT10037388 (Lâmina móvel)	Cód Cat.: PT10037388 (Lâmina móvel)
	Cód Cat.: PT10037384 (Lâmina Fixa)	Cód Cat.: PT10037384 (Lâmina Fixa)

PATCUT245CUAL18V PATCUT245-LI Linha PATRIOT®

FERRAMENTA HIDRÁULICA DE CORTE À BATERIA

A PATCUT245 é uma ferramenta de corte compacta, rápida, fácil de usar. Incorpora a mais recente tecnologia para ferramentas à bateria. Possui sistema hidráulico refinado para alto desempenho, velocidade e confiabilidade. Seu design ergonômico permite a operação com apenas uma mão e a outra fique livre para manipular o condutor na posição de corte adequada. O cabeçote rotaciona 180° e possui trava especial. Opção bateria de lítio 18 volts oferece 2,5 vezes mais ciclos de carga / descarga que as baterias Ni-Cd tradicionais e fornece 430% a mais de vida útil.

Fornecida num estojo resistente, com 2 baterias 18V, 1 carregador, e 1 alça de sustentação.



APLICAÇÃO:

Cabo de Cobre e Alumínio	até 2.45" Diâmetro Exterior (6,22 cm)
--------------------------	---------------------------------------

Somente para o cobre e o alumínio cabo. Não corta aço, haste de aterramento, malha de ferro ou fio

ESPECIFICAÇÕES

PATCUT245	Ni-MH	Li-Ion
Peso com bateria:	5,4 kg	6,2 kg
Comprimento:	45,7 cm	45,9 cm
Largura:	9,5 cm	8,9 cm
Altura:	37,5 cm	34,3 cm
Tensão de Operação:	18 V-DC	18 V-DC
Tempo de Recarga da Bateria	45 minutos	30 minutos

ACESSÓRIOS

PATCUT245	Ni-MH	Li-Ion
Bateria:	BAT18V - Alta Capacidade Ni-MH 2,6 AH	BAT18VLI - Alta Capacidade (3.0 AH)
Carregadores:	120V AC - Código Produto: PATCHGR18V	120V-AC - Código Produto: PATCHGRLI
	12/24 V-DC - Código Produto: BCT/PATDCCHGR	12/24V-DC - Código Produto: PATCHGR-LIDC
	240/250 V AC - Código Produto: PATCHGR250V	-
Alça:	Código Produto: PT208620	Código Produto: PT208620
Maleta:	Cód Cat.: PT10044980	
Reposição lâmina:	Cód Cat.: PT10038657 (Lâmina móvel)	Cód Cat.: PT10038657 (Lâmina móvel)
	Cód Cat.: PT10040663 (Lâmina Fixa)	Cód Cat.: PT10040663 (Lâmina Fixa)

86

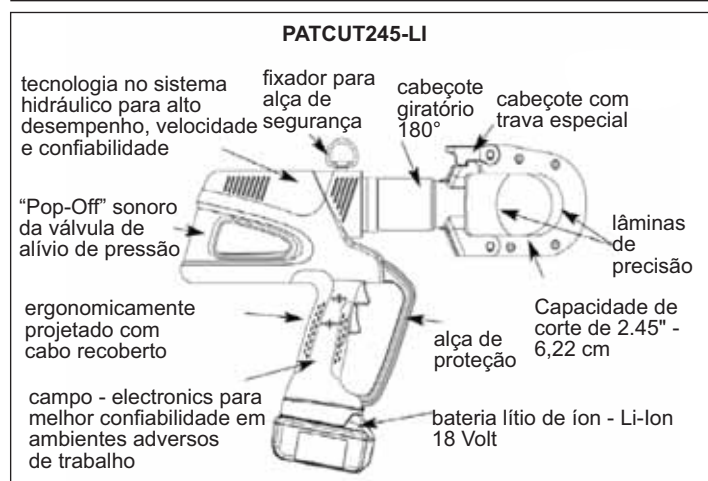
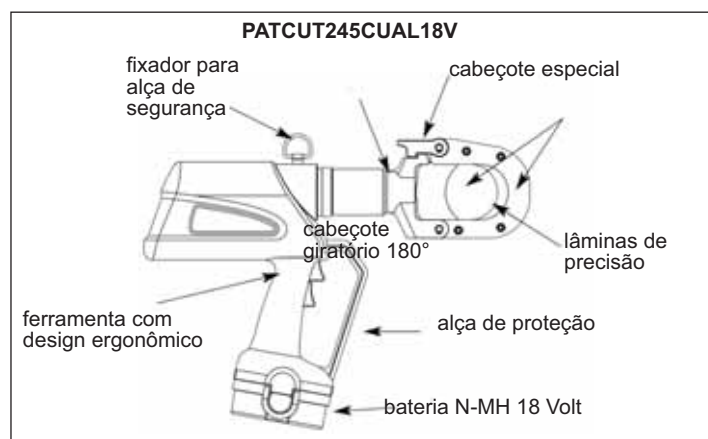

PATCUT2156

APLICAÇÃO:

Cabo de Cobre	até 2" - 5,08cm
Cabo de Alumínio	até 2" - 5,08cm
Cabo de ACSR	até 215
Haste de Aterramento	até 3/4"
Ferro de Construção	até 5/8"
Cabos de Aço EHS	até 9/16



PATCUT2156LI

ABURNDY lançou a série PATCUT2156 de ferramentas de corte, compactas, rápidas, fácil de usar Incorpora a mais recente tecnologia para ferramentas à bateria. Disponível nas versões com bateria Ni-MH e Li-Ion 18V, com cabeçote rotativo 180°. Cutting range of copper/aluminum cables up to 2" diameter, 215 ACSR cables, 3/4" ground rods, and 9/16 EHS Guy wires and 5/8" Rebar.

**PATMDCUT Series
PATRIOT® IN-LINE®
Bateria Li-Ion ou Ni-MH**

**FERRAMENTA HIDRÁULICA DE
CORTE À BATERIA**



A ferramenta à bateria BURNDY® IN-LINE® pode ser operada com apenas uma mão, permitindo o operador manusear o conector e o condutor durante a aplicação com a mão livre. As ferramentas de série PATRIOT® PATMDCUT incorporam uma bomba hidráulica, gerando considerável força de corte. O design proporciona um corte consistente e confiável.

As ferramentas PATRIOT® da série MD6 são utilizadas para corte e para crimpagem usando as matrizes tipo "W" "X". Ao encomendar a ferramenta, escolha o modelo que melhor atende às suas necessidades de corte e compressão. As ferramentas IN-LINE® possuem cabeçote rotativo 350° que facilita a operação em qualquer posição e em locais com pouco espaço disponível.

As ferramentas de corte PATRIOT® IN-LINE® são fornecidas em estojo de transporte durável e resistente, 1 carregador e duas baterias.

ESPECIFICAÇÕES

PATMDCUT	Li-Ion
Peso:	3,6 kg com bateria
Comprimento:	55,8 cm
Largura:	6,9 cm
Altura:	12,7 cm

Código de Catálogo	Descrição
BAT18VLI	Bateria, 18V Li-Ion
PATCHGRLI	Carregador, 110 VAC para LI
PATCHGLIDC	Carregador, 12 VDC para LI
PT10074020	Alça, tira, para ferramentas IN-LINE®
PATMDCUTSOMI	Manual Usuário (SOMI)

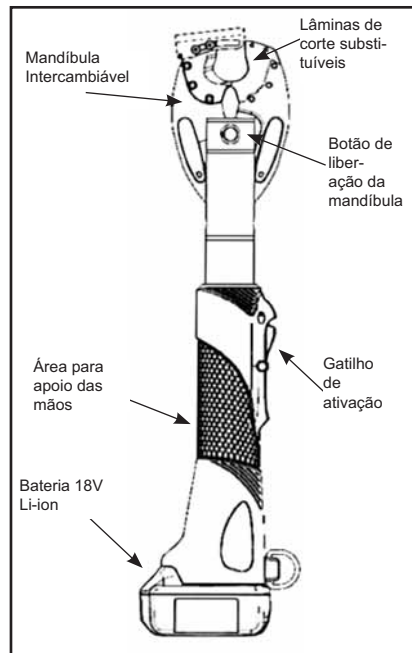

APLICAÇÃO

Max. Capacidade de Corte:	
Cobre	240 mm ² - 500Kcmil (0.93" [24 mm] Max. Dia. c/ Isolação)
Alumínio	636 kcmil "Orchid" (0.93" [24 mm] Max. Dia. c/ Isolação)
ACSR	556.5 kcmil "Dove" 26/7 (0.93" [24 mm] Max. Dia.)
Guy Strand (EHS)	3/8" Dia. [10 mm]
Cobre Weld / AluminaWeld	3/8" Dia. [10 mm] (aprox. 25 mm ² - #4 AWG)
Ferro de Construção	3/8" Dia. [10 mm]

**PATRIOT® IN-LINE®
Kits: Corte e Crimpagem**

Todos com Mandíbulas de Corte, 2 Baterias e Carregador

Código de Catálogo	Descrição
PATMD6LICUTKIT1	Encaixe BG e D3, maleta
PATMD68LICUTKIT1	Encaixe O e D3, maleta
PATMD66LICUTKIT1	Encaixe D3 (snub), maleta
PATMD6LIWCJ	Encaixe BG e D3, estojo soft
PATMD68LIWCJ	Encaixe O e D3, estojo soft
PATMD66LIWCJ	Encaixe D3 (snub), estojo soft

Mandíbulas Intercambiáveis:

PATJAWSMD6	Encaixe BG e D3
PATJAWSMD6-8	Encaixe O e D3
PATJAWSMD6-6	Encaixe D3 somente (snub-nose)
PATJAWSMD6K	KEARNEY™ Groove (snub)
PATJAWSCUT	Conjunto de mandíbulas de corte.

Capas de Mandíbulas: **PATMD6JC, PATMD66JC, PATMD6KJC**



Maleta

PATMD6LICUTKIT1



Estojo soft

PATMD6LIWCJ

Código de Catálogo	Descrição
PATMDCUTLI	Ferramenta com lâminas ACSR, carregador 120V AC, bateria Li-Ion
PATMDCUTLIDC	Ferramenta com lâminas ACSR, carregador 12V DC Li-Ion
PATMDCUT14V*	Ferramenta com lâminas ACSR, carregador 120V AC Ni-MH
PATMDCUT14VDC*	Ferramenta com lâminas ACSR, carregador 12V DC Ni-MH
PATMDCUT14V250V*	Ferramenta com lâminas ACSR, carregador 250V AC Ni-MH
PATMDCUTACSRKIT	Somente lâminas ACSR substituíveis

* Baterias 14,4 Ni-MH também estão disponíveis; .Entre em contato com o Suporte Técnico para obter informações.

Consulte o Suporte Técnico da BURNDY para obter informação da linha completa PATMD6-14V SERIES.

PATMDCUT - HASTE ESTENDIDA PATRIOT® IN-LINE® Bateria Li-Ion ou Ni-MH

FERRAMENTA HIDRÁULICA DE CORTE À BATERIA

A linha de ferramenta BURNDY® IN-LINE® são indicadas para corte de cabos e condutores durante a poda, pois são ideais para operações de corte de cabo em altura, ou para operações onde o operador tem que fazer corte de cabos a distância. As ferramentas incorporam bomba hidráulica que gera considerável força proporcionando um corte consistente e confiável por aplicação. Seu design ergonômico ajuda a diminuir a fadiga no operador. Disponível em 3 comprimentos diferentes: 122, 152 e 183cm (48", 60" e 72").

As ferramentas PATRIOT® da série MD6 são utilizadas para corte e para crimpagem usando as matrizes tipo "W" e "X". Ao encomendar a ferramenta, escolha o modelo que melhor atende às suas necessidades de corte e compressão. As ferramentas IN-LINE® possuem cabeçote rotativo 350° que facilita a operação em qualquer posição e em locais com pouco espaço disponível. São fornecidas com carregador e duas baterias (as mandíbulas são vendidos separadamente).



Linha de Produto	
Código de Catálogo	Comprimento cm polegada (A)
PATMDCUT48LLI	122cm - 48"
PATMDCUT60LLI	152cm - 60"
PATMDCUT72LLI	183cm - 72"
PATMDCUT48LNMH	122cm - 48"
PATMDCUT60LNMH	152cm - 60"
PATMDCUT72LNMH	183cm - 72"

Accessórios	
Lâminas	
Código de Catálogo	Descrição
PATMDCUTACSRKIT	Lâminas, cortador, ACSR substituíveis
Mandíbula	
Código de Catálogo	Descrição
PATJAWSCUT	Conjunto de mandíbula de corte, inclui lâminas ACSR
PATJAWSMD6	Mandíbula de corte, "BG" and "D3" Grooves
PATJAWSMD68	Mandíbula de corte, "O" e encaixe "D3"
PATJAWSMD66	Mandíbula de corte, SNUB, encaixe "D3"
PATJAWSMD6K	Mandíbula de corte, SNUB, KEARNEY Groove
Fonte de Energia	
Código de Catálogo	Descrição
BAT18VLI	Bateria, 18V LI-ION
BAT14V	Bateria, 14V Ni-MH
PATCHGRLI	Carregador, 120 VAC (para bateria de LI-ION)
PATCHGLIDC	Carregador, 12 VDC (para bateria de LI-ION)
PATCHGR18V	Carregador, 111 VAC (para bateria de Ni-MH)
BCT/PATDCCHGR	Carregador, 12 VDC (para bateria Ni-MH)
Outros	
Código de Catálogo	Descrição
PATMD6JC	Cover Kit, MD6, Mandíbula MD68
PATMD66JC	Cover Kit, MD66 Mandíbula
PATMD6KJC	Cover Kit, MD6K Mandíbula
PT10074020	Alça, Tira (In-Line)
Documentos	
Código de Catálogo	Descrição
PATMDCUTSOMI	Manual do Usuário (SOMI)

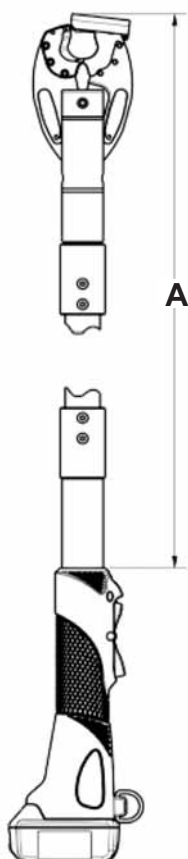

CARACTERÍSTICAS E BENEFÍCIOS:

Capacidade de Corte		
Material	Fio	Cortes
CU	500 kcmil (.93" [24 mm] Max. Insulation Dia.)	500
AL	636 kcmil Orchid (.93" [24 mm] Max. Insulation Dia.)	500
ACSR	556.5 kcmil Dove 26/7 (.93" [24 mm] Max Dia.)	200
GUY St (EHS)	3/8" Dia. [10 mm]	150
CopperWeld	3/8" Dia. [10 mm] (approx. #4 AWG depending on stranding)	150
AlumaWeld	3/8" Dia. [10 mm] (approx. #4 AWG depending on stranding)	150
Rebar	3/8" Dia. [10 mm]	300

BCC1000QUAL

FERRAMENTA PARA CORTE DE CABO À BATERIA

A ferramenta BURNDY® BCC1000QUAL é um cortador elaborado para corte de cabos de cobre e alumínio. Projetado com design ergonômico e compacto para ser utilizado em locais com espaço limitado. Acionado por bateria 12 V-DC. NÃO CORTA AÇO E NEM ACSR. O BCC1000QUAL faz cortes rápidos e confiáveis, sem estresse para o usuário. Fornecido num estojo resistente para transporte, com bateria 12V de níquel, carregador 120V AC, alça que proporciona maior segurança na operação. Basta apertar o gatilho para cortar seus cabos de cobre e alumínio mais difíceis com muita facilidade.

O BCC1000QUAL tem um interruptor de três vias (frente, ré e neutro), que permite ao usuário fazer cortes parciais, recuar cabos, ou fazer ajustes durante o corte.



ESPECIFICAÇÕES

BCC1000QUAL	
Peso com bateria:	2,7 kg
Comprimento:	11,4 cm
Largura:	10,2 cm
Altura:	36,8 cm
Tensão de Operação:	12 V-DC
Frequência de Operação:	60 Hz

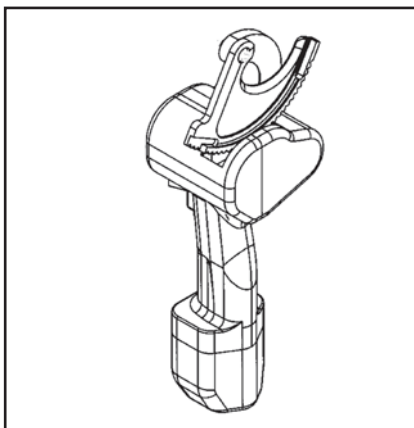

APLICAÇÃO:

Cabo de Cobre Mole	até 1000 kcmil 500 mm ²
Cabo de Cobre Duro	até 750 kcmil 380 mm ²
Cabo de Alumínio	até 1000 kcmil 500 mm ²

ACESSÓRIOS

BCC1000QUAL	Código de Catálogo
Bateria:	BCCBAT12V
Carregador:	BCCCHGR
Estojo:	BCCCASE
Lâmina Móvel:	RP50RP03
Lâmina Fixa:	RP50RP02

- Design do cabeçote tipo gancho
- Interruptor de três vias
- Lâminas de aço endurecido
- Design ergonômico
- ciclo de pulso
- corte condutor Simplifica e permite trabalhar em espaços apertados
- Permite recuando cabo, cortes parciais, e ajustando durante o corte
- Ajuda a garantir cortes consistentes e maior vida útil da lâmina
- Previne a lesão na mão / pulso
- Suporta uso em condições adversas, resiste a óleo e solventes
- segurança adicionada ao corte de cabos em cima

HPS

HPS - LINHA DE SERRAS HIDRÁULICAS PARA PODA DE ÁRVORE

HPS-O/C-4-B13

HPS-O/C-5-B13

A linha HPS de Serras Hidráulicas para poda de árvore, modelos HPSO/C4B13 e HPSO/C5B13, é projetada para comodidade, funcionalidade e segurança, disponível em 2 tamanhos de comprimentos. Possuem haste de extensão produzida em fibra de vidro para proporcionar leveza e reduzir a fadiga do operador. A trava de segurança ajuda a prevenir uma possível partida acidental do motor. O alto desempenho e velocidade do motor Gerotor permite que as serras de poda possam enfrentar os mais difíceis e desafiadores serviços de poda. Os modelos de Serras de Poda Circulares incorporam um dispositivo protetor de lâmina para melhorar estabilidade e diminuir a quantidade de resíduos lançados em direção ao operador. Os modelos da linha de Serras de Poda de corrente têm um disco ao lado da roda dentada para evitar o perigo da corrente mal ajustada escapar. Além disso, a barra de guia contém um sistema auto-lubrificante para reduzir o desgaste e aumentar o desempenho.

A haste de extensão produzida em fibra de vidro é testada para atender a regulamentação OSHA 1910.269.



ESPECIFICAÇÕES

Fluxo	5-8 GPM (19-30 LPM)
Pressão	1000-2000 PSI (70-140 BAR)
Operação	Aberto/Fechado Centro
Motor	Gerotor
Cadeia	8,3mm (0,325") - Passo anti-recuo
Ferramenta Portas	#6 SAE O-Ring (F)
Max. Pressão de Retorno	250 PSI (17 BAR)

Código de Catálogo	Comprimento Total	Comprimento da Haste	Comprimento da Serra	Capacidade de Corte	Peso Aproximado
HPS-O/C-4-B13	1930 mm (76")	1219 mm (48")	394 mm (15-1/2")	330 mm (13")	4,1 kg (9 lbs)
HPS-O/C-5-B13	2235 mm (88")	1524 mm (60")	394 mm (15-1/2")	330 mm (13")	4,3 kg (9-1/2 lbs)

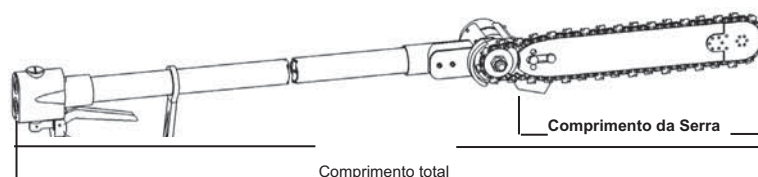

CARACTERÍSTICAS E BENEFÍCIOS

- Rápida operação de abertura e fechamento.
- Sistema auto-lubrificante ajustável permite mais tempo sem danos à serra devido a falta de lubrificação.
- O baixo RPM e alto torque facilitam o recuo da serra.

YCUT129ACSR

FERRAMENTA HIDRÁULICA MANUAL DE CORTE

O YCUT129ACSR é um alicate de corte compacto, rápido, fácil de usar. Possui sistema hidráulico para alto desempenho, velocidade e confiabilidade. O cabeçote rotaciona 180° e possui trava especial. O YCUT129ACSR pesa apenas 5,1 kg. e oferece 7 toneladas de força de corte. Possui lâminas de aço resistente e capaz de cortar 1,29" diâmetro de cabo de cobre ou alumínio (ver tabela aplicação). O YCUT129ACSR é fornecido em estojo resistente a impactos.



ESPECIFICAÇÕES

Peso:	5,1 kg
Comprimento:	56,9 cm
Largura:	6,4 cm
Altura:	16,8 cm
Força Alcançada para Corte:	7 toneladas

ACESSÓRIOS

Estojo:	Código Produto: PT10024162
Reposição lâmina:	Cód Cat.: PT10037388 (Lâmina móvel) Cód Cat.: PT10037384 (Lâmina Fixa)

APLICAÇÃO:

Cabo de Cobre	até 1,29" - 32,7mm
Cabo de Alumínio	até 1,29" - 32,7mm
Cabo de ACSR	até 1113 Kcmil
Haste de Aterramento	até 5/8"
Ferro de Construção	até 1/2"
Parafusos Aço 1010 / 20	até 5/8"
Cabos de Aço EHS	até 3/8"

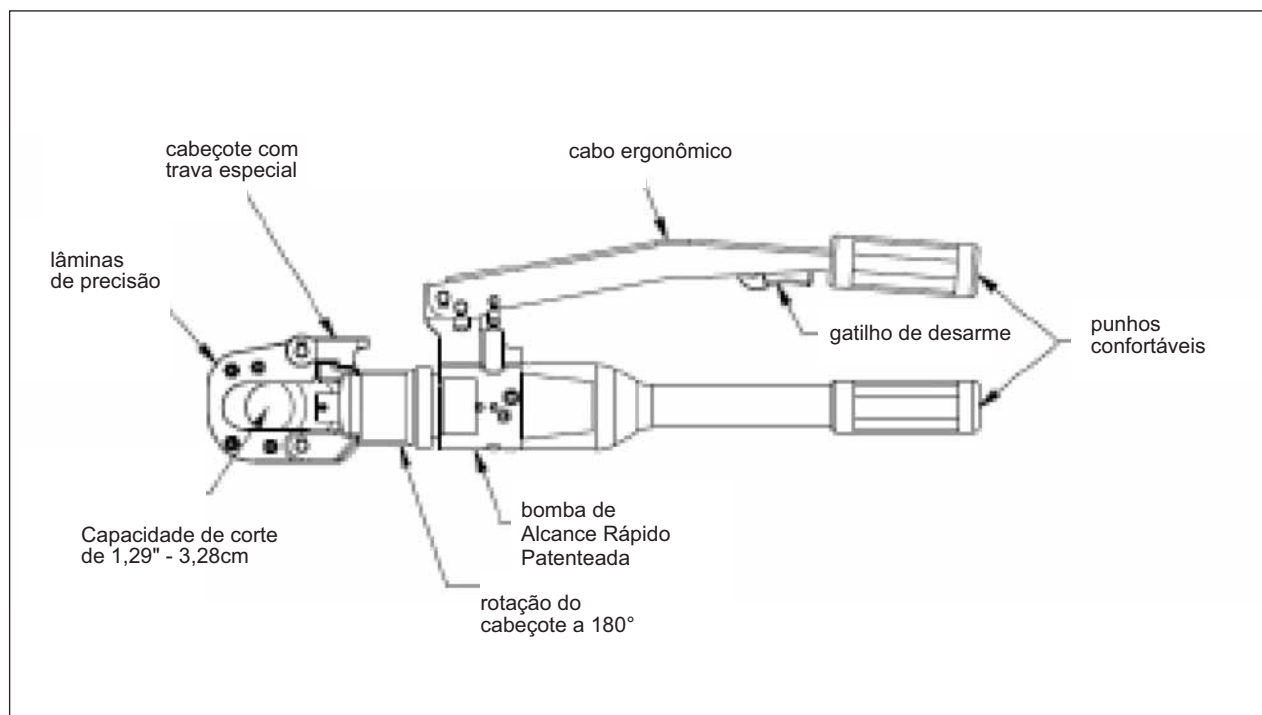

MCC600 MCC1000

ALICATES MANUAIS DE CORTE

Os alicates da linha MCC são ferramentas de última geração que incorporam um sistema de alta precisão no corte de condutores de cobre ou alumínio. As lâminas robustas em aço de alta qualidade permitem facilidade no corte, assim evitando distorção no condutor. Possui cabos de aço forjado cobertos com película protetora e pontas com fiberglass para evitar que escorregue das mãos.

VANTAGENS:

- Design de alta qualidade e durabilidade;
- Lâminas de aço resistente;
- Punhos de fibra de vidro proporcionando aperto macio;
- Excelente desempenho;
- Operação fácil e confortável, ajudando a diminuir fadiga no operador.



MCC1000

MCC600

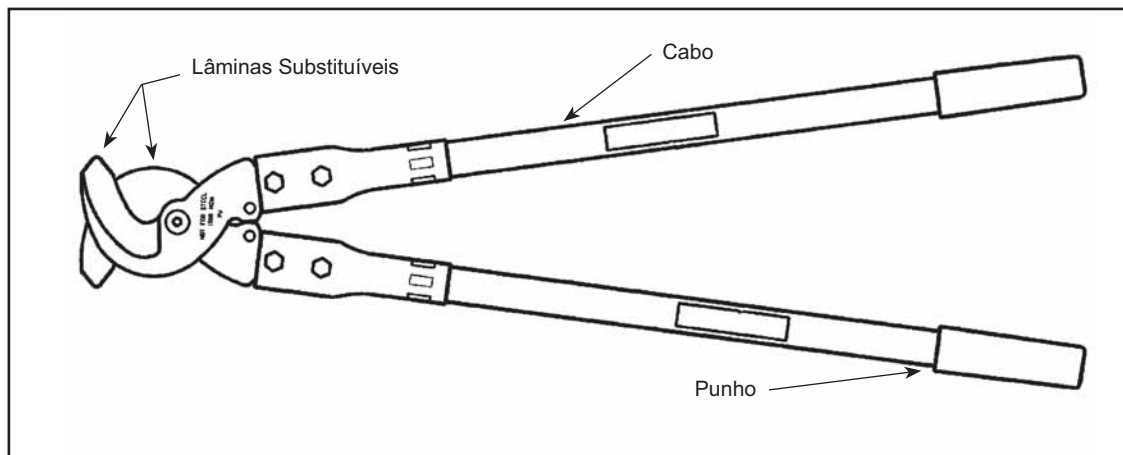

92

Código de Catálogo	Comprimento Total in / mm	Máx. capacidade		Máx Diâmetro Isolamento	Peso
		Cobre kcmil / mm ²	Alumínio kcmil / mm ²		
MCC600	21" - 533 mm	600 kcmil - 300mm ²	600 kcmil - 300mm ²	33 mm - 1,31"	3,5 lbs. (1,5 kg)
MCC1000	32" - 813 mm	1000 kcmil - 500mm ²	1000 kcmil - 500mm ²	48 mm - 1,90"	9,0 lbs. (4,0 kg)

Lâminas de Reposição

Código de Catálogo	Descrição
MCC600BLADESET	Lâminas de reposição para MCC600
MCC1000Bladeset	Lâminas de reposição para MCC1000

RCC336
RCC556
RCC600E
RCC750HD
RCC954ACSR1K
RCC1000

LINHA DE ALICATES MANUAIS
CORTE DE CABOS
MECÂNICOS COM CATRACA

A linha de alicates de corte da série RCC são ferramentas de alta qualidade e precisão, são projetadas para cortar cabos até 954ACSR e 1000kcmil para cobre ou alumínio. As ferramentas são equipadas com lâminas de aço resistentes e mecanismo de catraca bi-direcional de precisão para controle da lâmina e rápido avanço. O alicate RCC1000 dispõe de um dispositivo para avanço rápido da lâmina, e cabos de aço recobertos com fibra de vidro e antiderrapantes. O alicate RCC600E e RCC750HD possuem cabos de aço com isolamento confortável nos punhos para maior comodidade e eficiência na sua operação. Consulte a BURNDY® para substituição de lâminas.



RCC954ACSR1K

RCC1000

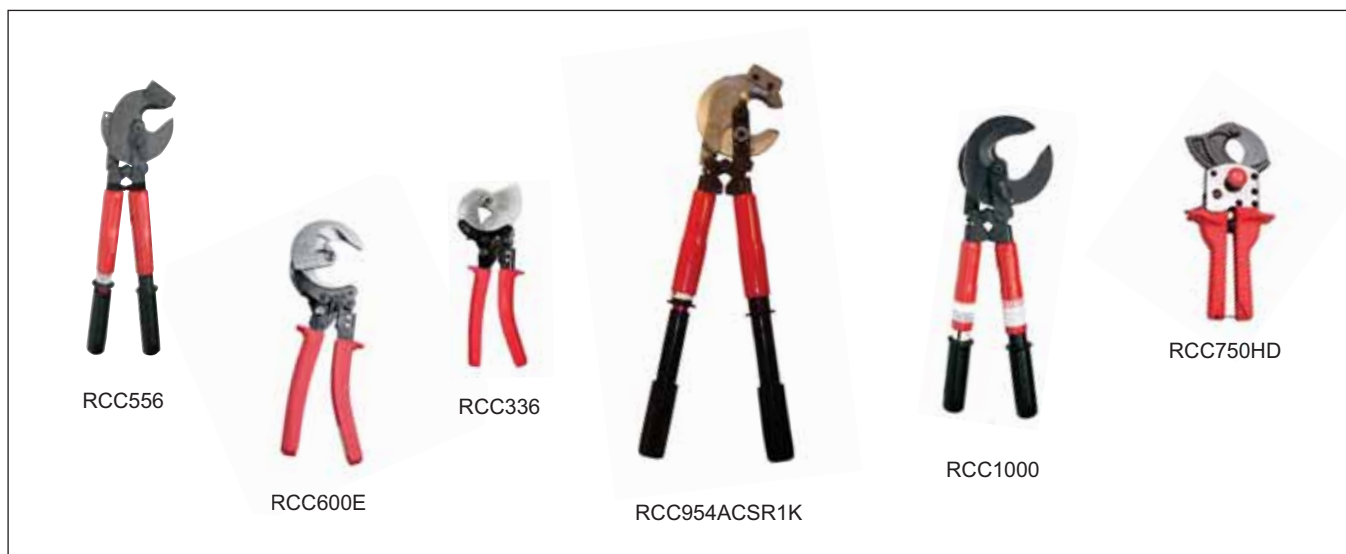
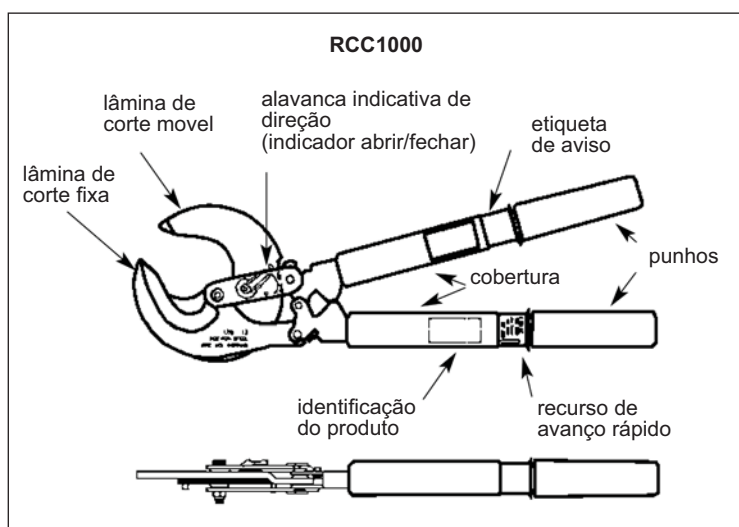

RCC556

RCC336

RCC600E

RCC954ACSR1K

RCC1000

RCC750HD

Código de Catálogo	Comprimento Total in / mm	Máx Capacidade			Máximo de Isolamento Diâmetro in / mm	Peso lbs. / kg
		Cobre kcmil / mm ²	Alumínio kcmil / mm ²	ACSR kcmil / mm		
RCC336	10.50" / 267	350 kcmil 185 mm ²	500 kcmil 240 mm ²	336 kcmil 18.3mm	0.74" / 18,8	1.20 lbs. / 0.50 kg
RCC556	20.00" / 508	500 kcmil 240 mm ²	500 kcmil 240 mm ²	556 kcmil 23.6mm	1.25" / 31,75	4.50 lbs. / 2.00 kg
RCC600E	10.50" / 267	600 kcmil 300 mm ²	600 kcmil 300 mm ²	—	1.05" / 26,60	1.32 lbs. / 0.40 kg
RCC750HD	10.50" / 267	750 kcmil 380 mm ²	750 kcmil 380 mm ²	—	1.62" / 41,15	2.43 lbs. / 1.10 kg
RCC954ACSR1K	22.75" / 578	1000 kcmil 500 mm ²	1000 kcmil 500 mm ²	954 kcmil 30.4 mm	1.38" / 35,05	6.50 lbs. / 2.95 kg
RCC1000	20.00" / 508	1000 kcmil 500 mm ²	1000 kcmil 500 mm ²	—	2.38" / 60,32	4.50 lbs. / 2.00 kg

BKOS520

FERRAMENTA HIDRÁULICA PARA FURAR CHAPA

A ferramenta BURNDY® BKOS520 foi projetada para executar furos de 1/2" - 2" em caixas de distribuição, painéis e quadros elétricos.

Fura:

Chapa de Aço nº 10 = 3,57mm de espessura

Chapa de Aço Inox nº 12 = 2,78mm de espessura



BKOS520 ESPECIFICAÇÕES

Descrição	Peso
Kit Hidráulico	6,4 Kg

CONJUNTO INCLUI

Código de Catálogo	Descrição	Diâmetro do Furo	Peso
BKP500B	1/2" Perfurador	7/8" - 22,2mm	.4 lb. - 1,8Kg
BKD500B	1/2" Matriz	7/8" - 22,2mm	1 lb. - 0,45Kg
BKP750B	3/4" Perfurador	1-3/32" - 27,8mm	.4 lb. - 1,8Kg
BKD750B	3/4" Matriz	1-3/32" - 27,8mm	1 lb. - 0,45Kg
BKP1000B	1" Perfurador	1-11/32" - 34,0mm	1 lb. - 0,45Kg
BKD1000B	1" Matriz	1-11/32" - 34,0mm	1 lb. - 0,45Kg
BKP1250B	1-1/4" Perfurador	1-11/16" - 42,8mm	2 lb. - 0,90Kg
BKD1250B	1-1/4" Matriz	1-11/16" - 42,8mm	2 lb. - 0,90Kg
BKP1500B	1-1/2" Perfurador	1-15/16" - 49,2mm	2 lb. - 0,90Kg
BKD1500B	1-1/2" Matriz	1-15/16" - 49,2mm	2 lb. - 0,90Kg
BKP2000B	2" Perfurador	2-3/8" - 60,3mm	2 lb. - 0,90Kg
BKD2000B	2" Matriz	2-3/8" - 60,3mm	2 lb. - 0,90Kg
BKLP6	Cabeçote Hidráulico	-	10 lb. - 4,5Kg
BKPR7520	Pino Guia	-	1 lb. - 0,45Kg
BKPS50	Pino Guia	-	.2 lb. - 0,90Kg
BKSA50	Adaptador Pino Guia	-	.3 lb. - 1,4Kg
BK88020	Estojo Metálico	-	4.1 lb. - 1,85Kg

ACESSÓRIOS

Componentes do kit acima enumerados podem ser adquiridos separadamente. Acessórios adicionais, não incluídos no kit, estão listadas abaixo

Código de Catálogo	Descrição	Furo	Peso kg
BKP2500	2-1/2" Perfurador	2-7/8" - 73,0mm	1,4
BKD2500	2-1/2" Matriz	2-7/8" - 73,0mm	1,4
BKP3000	3" Perfurador	3-1/2" - 88,9mm	1,8
BKD3000	3" Matriz	3-1/2" - 88,9mm	1,8
BKLP2K1	Kit de Reparo - Estanqueidade	-	-

BTW30150**BTW150750****TORQUÍMETRO
MICRO-AJUSTÁVEL**

Os Torquímetros BURNDY® são ferramentas de alta precisão e micro-ajustáveis. Utilizados em conexões mecânicas onde o valor de torque é especificado, proporcionando um resultado preciso. A série de Torquímetros BURNDY® é de uso profissional e de fácil operação.

A BURNDY® dispõe de 2 modelos de torquímetros, cada um com chave de engate rápido de 3/8”.

1) **BTW30150** é indicado para uso em todas as conexões com valor de torque de 30-150 in-lbs.

2) **BTW150750** é indicado para uso em todas as conexões com valor de torque de 150-750 in-lbs.

Uma vez ajustado o torque, um anel de bloqueio protege o ajuste. Durante a operação, quando o torque ajustado é atingido, um impulso pode ser sentido através do punho e também pode ser ouvido um “clique”.

Os Torquímetros BURNDY® possuem um sistema de trava que possibilitam o uso em ambos os sentidos.

O produto vem acondicionado num estojo de plástico resistente, com Certificado de Calibração conforme padrão do Laboratório N.I.S.T. e possui número de série.

**ESPECIFICAÇÕES**

Código de Catálogo:	BTW30150
Faixa de Torque:	30 - 150 in-lbs (0,34 - 1,7 daNm)
Comprimento:	258mm
Peso:	0,40kg
Engate:	3/8” (9,5mm)
Código de Catálogo:	BTW150750
Faixa de Torque:	150 - 750 in-lbs (1,7 - 8,6 daNm)
Comprimento:	406,5mm
Peso:	1,14kg
Engate:	3/8” (9,5mm)

APLICAÇÃO

Linhas Servit®, OKLIP™, VERSITAP™, SCRULUG™, LAY-IN QIKLUG™, VARITAP™, VARILUG™, Universal Terminals, UNITAP™, POLYTAP™, BARTAP™, Tipo BIPC, Terminal Blocks, U-BLOK™, SPEC-BLOK™, e versi-POLE™

95

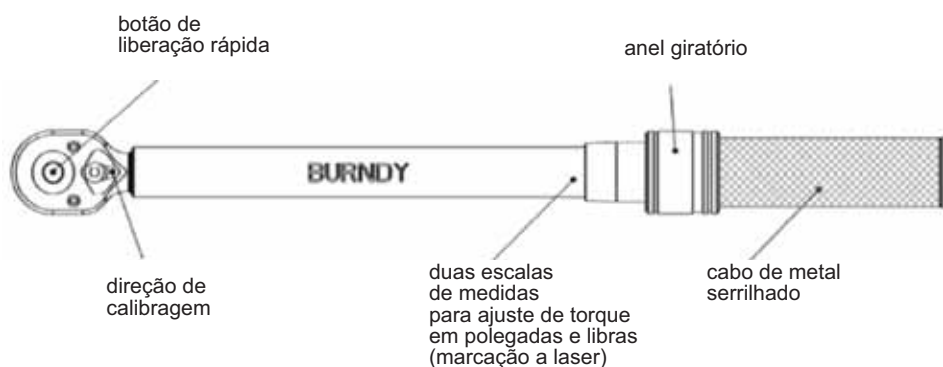

PATWT-18V Linha PATRIOT®

FERRAMENTA DE INSTALAÇÃO DE CONECTOR WEJTAP™

As ferramentas hidráulicas BURNDY® PATWTRBK18V e PATWTYK18V à bateria são compactas, potentes e fáceis de usar para a instalação de conectores BURNDY® WEJTAP™.

As ferramentas de instalação à bateria da série PATWT eliminam a necessidade de cartuchos intensificadores de explosivos que são frequentemente sujeitos a restrições durante o transporte, armazenamento e utilização.

A série de ferramentas PATWT incorpora tecnologia comprovada em campo, a partir da linha de ferramentas hidráulicas PATRIOT® BURNDY® e de ferramentas da estrutura WEJTAP™. O resultado final é uma ferramenta robusta que permite ao usuário instalar conectores WEJTAP™ sem o uso de cartuchos.

As ferramentas PATWT operam com baterias NiMH de 18-volts, padrão industrial, que eliminam a queda de tensão ou problemas de "memória". Cada ferramenta é fornecida com estojo de transporte, de alto impacto, para manter a ferramenta; talabarte de retenção da ferramenta; carregador de bateria; duas baterias de alta capacidade de 18-Volts e uma braçadeira de remoção WEJTAP™.

A ferramenta PATWTRBK18V é projetada para instalação do conector WEJTAP™ vermelho/azul e PATWTYK18V é projetada para instalação do conector WEJTAP™ amarelo.



ESPECIFICAÇÕES

Serie PATWTRBK	
Peso:	5,9kg
Comprimento:	48,5 cm
Largura:	9,4 cm
Altura:	34,8 cm

Serie PATWTYK	
Peso:	6,4kg
Comprimento:	53,8 cm
Largura:	9,4 cm
Altura:	36,5 cm

96

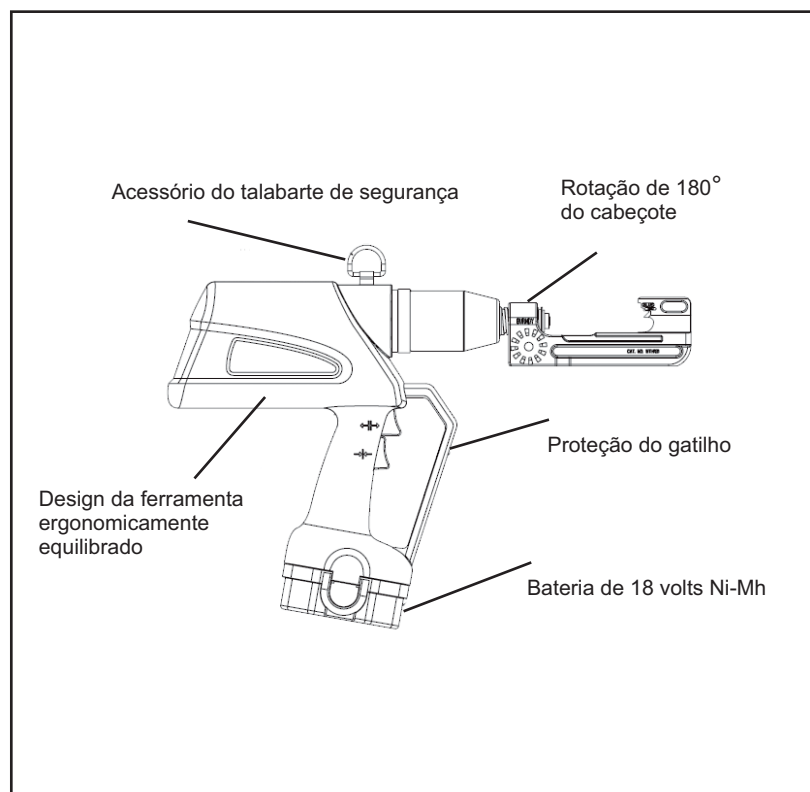

OBS: Contate a BURNDY® quanto à matrizes de instalação do conector e as instruções de aplicação.

HP10

BOMBA HIDRÁULICA

A bomba hidráulica manual, é dotada de dispositivo de Desarmamento automático.

Capacidade: 10.000 PSI.

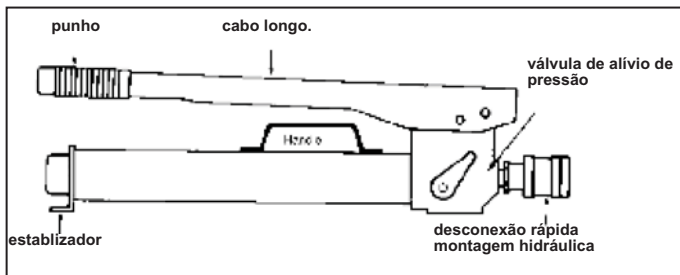

FP10

BOMBA HIDRÁULICA

A bomba hidráulica de pedal, é dotada de dispositivo de Desarmamento automático.

Capacidade: 10.000 PSI.



ESPECIFICAÇÕES

Volume do reservatório:	1-1/8 quarts
Comprimento:	630mm - 24-3/4"
Largura:	127mm - 5"
Peso:	8,2kg - 18 lbs.
Altura fechada:	172mm ² - 6-3/4"
Altura (com o punho aberto):	508mm - 20"

APLICAÇÃO

HP10: Uso com:	10,000 PSI bomba manual Y34BH, Y35BH, Y35BH-4, Y750BHXT, Y750CBHXT, Y39BH, Y45, Y46C, Y46, Y60BHU, Y60LW, Y644MBH, Y4PC834MBH, Y81KFTMBH, RHCC Série corte
HP6: Uso com:	6,000 PSI bomba manual Y29BH, Y35-L
FP10: Uso com :	10,000 PSI bomba com pedal Y34BH, Y35BH, Y35BH-4, Y750BHXT, Y750CBHXT, Y39BH, Y45, Y46C, Y46, Y60BHU, Y60LW, RHCC Série corte, Y644MBH, Y4PC834MBH, Y81KFTMBH
FP6: Uso com:	6,000 PSI bomba com pedal Y29BH, Y35-L

PT

MANGUEIRA ISOLADA HIDRÁULICA

Pressão de trabalho 10.000 PSI

Modelos em 3 comprimentos e 2 diâmetros
Cor: Laranja

Mangueira de pressão isolada, para interligação de ferramenta hidráulica, com bomba manual, pedal, elétrica ou gasolina.

PT29900-10	comprimento: 10 pés (3,05m) - diâmetro: 3/16" (polegadas)
PT29900-15	comprimento: 15 pés (4,57m) - diâmetro: 3/16" (polegadas)
PT29900-25	comprimento: 25 pés (7,62m) - diâmetro: 3/16" (polegadas)
PT29901-10	comprimento: 10 pés (3,05m) - diâmetro: 1/4" (polegadas)
PT29901-15	comprimento: 15 pés (4,57m) - diâmetro: 1/4" (polegadas)
PT29901-25	comprimento: 25 pés (7,62m) - diâmetro: 1/4" (polegadas)



Consulte a BURNDY ou o Master Catalogue BURNDY para informações de outros modelos e medidas disponíveis.

Kit de Reparo para Alicates Hidráulico Y35

KIT No	DENOMINAÇÃO	CÓDIGO DOS COMPONENTES
7A	CAPA DO RESERVATÓRIO	2926, 2945-1, U
8A	VÁLVULA DE SOBRECARGA	2956
5B	GATILHO	2950, 2953, M, N
3C	CHAVETA	29465, 29460, SG 1
2D	ISOLAÇÃO DO CILINDRO	2964, 2965
4D	ISOLAÇÃO DO CABO	2966
5D	ISOLAÇÃO DA ALAVANCA	2967
1E	PISTÃO MÓVEL	2908-D1
2E	CILINDRO	2935, 2969, 2934
4E	CABO	2974, 2973
5E	ALAVANCA	2954, 2968*
6E	PISTÃO DO RESERVATÓRIO	2925-2
1F	ELEMENTO DE VEDAÇÃO DO PISTÃO MÓVEL	12827, 12828
2F	ELEMENTO DE VEDAÇÃO DO CILINDRO	11154U, 2989*, 29003, Z
6F	ELEMENTO DE VEDAÇÃO DO PISTÃO DO RESERVATÓRIO	X, R
1G	PINOS DA MATRIZ DO PISTÃO	29000, 29001, 29002, C
3G	PINOS DA MATRIZ DO CABEÇOTE	29002, 2993, 2994, A, P
1H	LIMITADOR DA MOLA DO PISTÃO MÓVEL	2916, 2920, B, D
5I	ALAVANCA DE ACIONAMENTO E DESARME	2942, 2940, P, Q
2J	MOLAS E ESFERAS DO CILINDRO	2931, 2978, 2905, 2930, F, G, J, H
1K	ELEMENTOS DE FIXAÇÃO DO PISTÃO MÓVEL	2913, 2914, B, C, D
3K	ELEMENTOS DE FIXAÇÃO DO CABEÇOTE	A, P, V*, W*
2L	PINOS DE DESARME DO CILINDRO	29015, 29016, 2948, 29014, 29003, Z
5L	PINOS DE DESARME DA ALAVANCA	2937, 2938, PT-Q, PT-S
2M	ELEMENTOS DE VEDAÇÃO JOGO COMPLETO	12827, 12828, 11154U, 29003, 2989*, Z, X, R
2N	PISTÃO INJETOR	2939
2O	ACESSÓRIOS DO PISTÃO INJETOR	29462, 29461, 11154U, 2989*
1P	ÓLEO HIDRÁULICO - 0,25 L	HYFLUID
1Q	ÓLEO HIDRÁULICO - 1.00 L	HYFLUID

SUMÁRIO

MATRIZES



U
Matriz U - Aço Inox e Caixa para Matrizes.....100



U
Matriz U - Aço Inox Hyground.....101



W
Matriz W - em Ferro.....101

MATRIZ “U” - AÇO INOX

Utilizada para compressão circunferencial em conectores, luvas e terminais, aplica-se com ferramentas: Y35-SG1, Y39, Y750, Y46, PAT750 e PAT46. Para utilização de matrizes “U” no alicate Y46 e PAT46 é necessário o uso do adaptador “PUADP-1”.



Tamanho Condutor		MATRIZ “U” - Código de Catálogo		
mm ²	AWG/MCM	Cobre	Cobre Matriz Larga Wide**	Alumínio
10	8 AWG	U8CRT	U8CRTW	U8CABT
16	6 AWG	U5CRT	U5CRTW	U6CABT
25	4 AWG	U4CRT	U4CRTW	U4CABT
35	2 AWG	U2CRT	U2CRTW	U2CABT
50	1/0 AWG	U25RT	U25RTW	U25ART
70	2/0 AWG	U26RT	U26RTW	U26ART
	3/0 AWG	U27RT	U27RTW	U27ART
95	4/0 AWG	U28RT	U28RTW	U28ART
120	250 kcmil	U29RT	N/A	U29ART
150	300 kcmil	U30RT		U30ART
185	350 kcmil	U31RT		U31ART
200	400 kcmil	U32RT		U32ART
	450kcmil	U33RT		-
240	500 kcmil	U34RT		U34ART
	550kcmil	U35RT		-
300	600 kcmil	U36RT		U36ART
	700kcmil	U38RT		-
400	750 kcmil	U39RT		U39ART-2

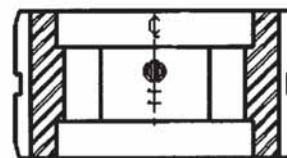

Caixa para Matrizes “U” # PT29291, comporta até 15 matriz (as matrizes não acompanham a caixa)

* Matriz tipo “U”, 12 ton para terminais tipo YA, YS, YA-A, YS-A, YAL

** Matrizes Largas são destinadas apenas para uso em terminais de barril longo e luvas de emendas (YA / YS).

NOTA: N / A = não se aplica.

Para a utilização das matrizes “U” nos alicates Y46 e PAT46 é necessário o adaptador “PUADP-1”

MATRIZ “P” - AÇO INOX

P40RT	400	800 kcmil
-------	-----	-----------



MATRIZ “U” - AÇO INOX- HYGROUND

Utilizada para compressão circunferencial em conectores, luvas e terminais, aplica-se com ferramentas: Y35-SG1, Y39, Y750, Y46 e PAT750-18V.



MATRIZ “U” - HYGROUND		
Código de Catálogo	Condutor mm ²	Haste
UO-SS	10-70	1/4”
UC-SS	10-35	-
U997	10-120	1/2” - 5/8”
U2CABT	-	1/2” - 5/8” - 3/4”
U1011	10-240	5/8” - 3/4”
S1011	10-240	5/8” - 3/4”
UIBEAMKIT-SG1	Pré-crimpagem Estrutura Metálica	
PIBEAMKIT	Pré-crimpagem Estrutura Metálica	
PU998	10-240	5/8” - 3/4”



MATRIZ W

Utilizada para compressão circunferencial em conectores, luvas e terminais, aplica-se com ferramentas: MD6, MD7, Y500CTHS, PAT600-18V, série de PATMD6

Tamanho Condutor		MATRIZ “W” - Código de Catálogo	
Condutor mm ²	Condutor AWG/MCM	Cobre	Alumínio
10	8	W8CRT	X8CART
16	6	W5CRT	W161
25	4	W4CRT	W162
35	2	W2CRT	W239
50	1/0	W25RT	W241
70	2/0	W26RT	W245
	3/0	W27RT	W166
95	4/0	W28RT	W660
120	250	W29RT	W249
150	300	W30RT	N/A
185	350	W31RT	*W31ART
200	400	W32RT	N/A
240	500	W34RT	N/A
300	600	W36RT	N/A

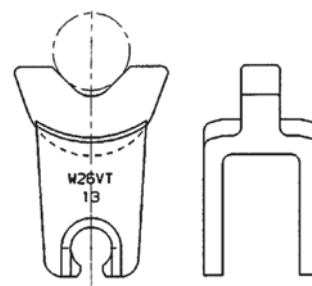

101

* Tamanhos (250-500) são para Y5000CTHS, MD7-34(R), PAT600, Y500CTHS somente.

** Para PAT600-18V somente.

NOTE: N/A = Não aplicado.

Caixa para matrizes W Part# CASEWDIES, guarda até 24 matrizes.

SUMÁRIO**TABELAS**

Tabela para Escolha de Matrizes.....	103
Tubos (de Cobre e de Alumínio).....	103
Conversão - AWG-MCM / Métrico.....	104
Fios e Cabos (de Cobre e de Alumínio).....	105
Cabos ACSR (CAA) Alumínio com Alma de Aço.....	106
Torque de Aperto.....	107
Barras Chatas (de Cobre e Alumínio).....	108

TABELA PARA ESCOLHA DE MATRIZES

Escolha de Matrizes "U", "W" e "P" para Compressão de Terminais e Luvas de Cobre Estanhado										
Cabo de Cobre		Terminais				Luvas		Ferramentas x Matrizes		
mm ²	AWG/ MCM	Normal		Flex		Normal	Flex	Y35 - Y35BH - Y750 - Y46	MD6	Y500- CTHS
		10	8 AWG	YAL10-4T32	YAL10-SG2					
16	5 AWG	YAL16-6T32	YAL16-SG2	YAL16-FLEX	YAL16-FLEX-SG1	YSL16-T32	YSL16-FLEX-SG1	U5CRT	W5CRT	W5CRT
25	4 AWG	YAL25-6T32	YAL25-SG2	YAL25-FLEX	YAL25-FLEX-SG1	YSL25-T32	YSL25-FLEX-SG1	U4CRT	W4CRT	W4CRT
35	2 AWG	YAL35-8T32	YAL35-SG2	YAL35-FLEX	YAL35-FLEX-SG1	YSL35-T32	YSL35-FLEX-SG1	U2CRT	W2CRT	W2CRT
-	1 AWG	-	-	-	-	-	-	U1CRT	W1CRT	W1CRT
50	1/0 AWG	YAL50-8T32	YAL50-SG2	YAL50-FLEX	YAL50-FLEX-SG1	YSL50-T32	YSL50-FLEX-SG1	U25RT	W25RT	W25RT
70	2/0 AWG	YAL70-10T32	YAL70-SG2	YAL70-FLEX	YAL70-FLEX-SG1	YSL70-T32	YSL70-FLEX-SG1	U26RT	W26RT	W26RT
	3/0 AWG	YAL95-12T32	YAL95-SG2	YAL95-FLEX	YAL95-FLEX-SG1	YSL95-T32	YSL95-FLEX-SG1	U27RT	W27RT	W27RT
95	4/0 AWG	YAL95-12T32	YAL95-SG2	YAL95-FLEX	YAL95-FLEX-SG1	YSL95-T32	YSL95-FLEX-SG1	U28RT	W28RT	W28RT
120	250 MCM	YAL120-12T32	YAL120-SG2	YAL120-FLEX	YAL120-FLEX-SG1	YSL120-T32	YSL120-FLEX-SG1	U29RT	-	W29RT
150	300 MCM	YAL150-12T32	YAL150-SG2	YAL150-FLEX	YAL150-FLEX-SG1	YSL150-T32	YSL150-FLEX-SG1	U30RT	-	W30RT
185	350 MCM	YAL185-16T32	YAL185-SG2	YAL185-FLEX	YAL185-FLEX-SG1	YSL185-T32	YSL185-FLEX-SG1	U31RT	-	W31RT
-	400 MCM	-	-	-	-	-	-	U32RT	-	W32RT
-	450 MCM	-	-	-	-	-	-	U33RT	-	-
240	500 MCM	YAL240-16T32	YAL240-SG2	YAL240-FLEX	YAL240-FLEX-SG1	YSL240-T32	YSL240-FLEX-SG1	U34RT	-	W34RT
-	550 MCM	-	-	-	-	-	-	U35RT	-	-
300	600 MCM	YAL300-16T32	-	-	-	YSL300-T32	-	U36RT	-	-
-	700 MCM	-	-	-	-	-	-	U38RT *	-	-
400	750 MCM	YAL400-16T32	-	-	-	YSL400-T32	-	U39RT *	-	-
500	1000 MCM	YAL500-16T32	-	-	-	YSL500-T32	-	P440RT **	-	-

* Somente Terminais ** Utilizar alicate Y46

Nota: Esta tabela tem como objetivo principal orientar na escolha de matrizes tipo "U", "W" e "P" para compressão de terminais e luvas YAL, YSL.

TUBOS (DE COBRE E DE ALUMÍNIO)

CÓDIGO BURNDY	DIÂM. TUBO IPS Schedule 40	DIÂM. EXTERNO mm	PESO Kg/m		Capacidade AMPÉRES (NEMA)			
					COBRE A 30°C		ALUMÍNIO A 30°C	
			COBRE	ALUMÍNIO	INSTALAÇÕES INTERNAS	INSTALAÇÕES EXTERNAS	INSTALAÇÕES INTERNAS	INSTALAÇÕES EXTERNAS
11	1/4	13,7	0,72	0,22	260	335	185	240
12	3/8	17,2	0,96	0,29	325	410	230	300
13	1/2	21,3	1,42	0,44	380	510	315	400
14	3/4	26,7	1,94	0,58	540	710	400	495
15	1	33,4	2,8	0,86	650	850	535	650
16	1 1/4	42,2	3,8	1,17	870	1120	680	810
17	1 1/2	48,3	4,6	1,40	1020	1280	790	930
18	2	60,3	6,2	1,88	1250	1550	1050	1155
19	2 1/2	73,0	9,8	2,98	1700	2000	1365	1550
20	3	88,9	12,8	3,90	2175	2550	1670	1895
21	3 1/2	101,6	15,4	4,69	2575	3050	1945	2170
22	4	114,4	19,2	5,55	2850	3400	2230	2460
23	4 1/2	127	21,5	6,46	3075	3650	2515	2750
24	5	141,3	24,1	7,53	3450	4100	2845	3080
86	6	168,3	28,8	9,77	4000	4700	3500	3735

TABELA DE CONVERSÃO - AWG - MCM / MÉTRICO

BITOLA	SEÇÃO	Ø CABO	Ø FIO (mm)	BITOLA	SEÇÃO	Ø CABO
	(mm ²)	(mm)			(mm ²)	(mm)
1,5 M	1,5	1,63	1,38	350 MCM	177,3	17,24
15AWG	1,65	-	1,45	185 M	185	17,64
14AWG	2,1	1,84	1,63	400 MCM	203	18,55
2,5 M	2,5	2,05	1,78	450 MCM	228	19,55
13AWG	2,62	2,1	1,83	240 M	240	20,55
12 AWG	3,3	2,32	2,05	500 MCM	253,3	20,66
4 M	4	2,59	2,25	550 MCM	279	21,6
11 AWG	4,17	2,65	2,3	300 M	300	22,68
10AWG	5,3	2,95	2,59	600 MCM	304	23,58
6 M	6	3,26	2,76	650 MCM	329,4	23,58
9 AWG	6,6	3,3	2,9	700 MCM	354,7	24,48
8 AWG	8,4	3,71	3,26	750 MCM	380	25,35
10 M	10	4,05	3,57	400 M	400	25,65
7AWG	10,5	4,17	3,66	800 MCM	405	26,2
6AWG	13,3	4,66	4,12	850 MCM	431	26,9
16 M	16	5,1	4,5	900 MCM	456	27,8
5AWG	16,8	5,26	4,62	950 MCM	481	28,5
4AWG	21,15	5,88	5,18	500 M	500	28,8
25 M	25	6,42	5,65	1000 MCM	507	29,3
3 AWG	26,66	6,61	5,82	1100 MCM	557	30,7
2 AWG	33,63	7,42	6,54	1200 MCM	608	32,0
35 M	35	7,56	6,68	625 M	625	32,6
1 AWG	42,41	8,33	7,34	1250 MCM	633	32,7
50 M	50	8,9	7,98	1300 MCM	659	33,4
1/0 AWG	53,51	9,36	8,25	1400 MCM	709	34,6
2/0 AWG	67,44	10,51	9,27	1500 MCM	760	35,9
70 M	70	10,7	9,44	800 M	800	36,8
3/0 AWG	85,03	11,8	10,4	1600 MCM	811	37
95 M	95	12,6	11,0	1700 MCM	861	38,1
4/0 AWG	107,2	13,25	11,7	1750 MCM	887	38,7
120 M	120	14,21	-	1800 MCM	912	39,3
250 MCM	126,7	14,57	-	1900 MCM	963	40,3
150 M	150	15,75	-	1000 M	1000	41,1
300 MCM	152	15,97	-	2000 MCM	1013	41,4

FIOS E CABOS (DE COBRE E DE ALUMÍNIO)

		DIÂMETRO mm			PESO Kg/Km		CAPACIDADE AMPÉRES (CABO-Cobre) (+30°C)	
CÓDIGO BURNDY®	N° AWG e MCM	FIO COBRE ou Alumínio	CABO COBRE ou Alumínio	SECÇÃO mm²	CABO COBRE	CABO COBRE	AR LIVRE AQUECIMENTO 30° C	ATÉ 3 DUTOS
22	22	0.64		0.3	2.9			
20	20	0.81	0.92	0.5	4.7			3
18	18	1.02	1.15	0.8	7.5			5
16	16	1.29	1.46	1.3	11.9			7
14	14	1.63	1.84	2.1	18.9			15
12	12	2.05	2.32	3.3	30			20
10	10	2.59	2.95	5.3	47.7			30
9	9	2.90	3.30	6.6	60.2			35
8	8	3.26	3.71	8.4	75.9			40
7	7	3.66	4.17	10.5	95.7			47
6	6	4.12	4.65	13.3	121			55
5	5	4.62	5.26	16.8	152			67
4	4	5.18	5.87	21.2	190	58.4	133	70
3	3	5.82	6.63	26.7	240	73.6	152	83
2	2	6.54	7.39	33.6	305	92.8	179	95
1	1	7.34	8.38	42.4	385	117	212	110
25	1/0	8.25	9.47	53.5	485	147	248	125
26	2/0	9.27	10.6	67.4	611	186	286	145
27	3/0	10.4	11.9	85	771	234	335	165
28	4/0	11.7	13.4	107	972	296	388	195
29	250		14.6	127	1150	350	434	215
30	300		16.0	152	1380	419	484	240
31	350		17.3	177	1610	489	528	260
32	400		18.5	203	1840	559	583	280
33	450		19.6	228	2069	629	624	300
34	500		20.7	253	2300	699	670	320
36	600		22.7	304	2760	839	756	355
38	700		24.5	355	3220	979	820	385
39	750		25.4	380	3450	1048	868	400
40	800		26.2	405	3680	1118	890	410
42	900		27.8	456	4138	1258	946	435
44	1000		29.3	507	4590	1398	1038	455
45	1250		32.7	633	5749	1747	1157	520
46	1500		35.9	760	6897	2097	1280	590
47	1750		38.8	886	8048		1383	660
48	2000		41.4	1013	9196		1500	730

CABOS ACSR (CAA) ALUMÍNIO COM ALMA DE AÇO

CÓDIGO BURNDY®	N° AWG e MCM	COMPOSIÇÃO N° FIOS ALUM/ N° FIOS AÇO	N° COBRE EQUIVALENTE	DIÂM. mm. EXTERNO	SEÇÃO ALUM. mm ²	PESO Kg/Km	CARGA RUPTURA Kg (1 Kg - 2,2 libras)
6 R	6	6/1	8	5,04	13,3	53,6	530
5 R	5	6/1	7	5,67	16,7	67,6	660
4 R	4	6/1	6	6,36	21,2	85,3	830
341 R	4	7/1	6	6,53	21,2	99,8	1038
3 R	3	6/1	5	7,14	26,6	108	1025
2 R	2	6/1	4	8,01	33,6	136	1265
021 R	2	7/1	4	8,26	33,6	159	1599
1 R	1	6/1	3	9,00	42,4	171	1595
25 R	1/0	6/1	2	10,11	53,5	216	1940
26 R	2/0	6/1	1	11,4	67,4	272	2425
27 R	3/0	6/1	1/0	12,8	85	343	3027
28 R	4/0	6/1	2/0	14,3	107	433	3820
29 R	266.8	6/7	3/0	16,1	135	506	4330
30 R	266.8	26/7	3/0	16,3	135	545	5100
31 R	300	26/7	188,7	17,3	152	613	5730
311 R	300	30/7	188,7	17,8	152	697	7000
32 R	336.4	26/7	4/0	18,3	170	688	6375
33 R	336.4	30/7	4/0	18,8	170	782	7735
34 R	397.5	26/7	250	19,9	201	812	7340
35 R	397.5	30/7	250	20,5	201	923	9060
36 R	477	26/7	300	21,8	241	975	8820
37 R	477	30/7	300	22,4	241	1108	10540
39 R	556.5	26/7	350	23,6	282	1137	10190
40 R	556.5	30/7	350	24,2	282	1293	12360
41 R	605	24/7	380,5	24,2	306	1158	10210
411 R	605	26/7	380,5	24,5	306	1232	10929
412 R	605	30/19	380,5	25,3	306	1389	13605
	636	24/7	400	24,8	322	1218	10730
422 R	636	26/7	410	25,2	322	1299	11340
423 R	636	30/19	400	25,9	322	1466	14330
	666.6	24/7	419	25,4	337	1276	11140
44 R	715.5	24/7	450	26,3	362	1370	11950
441 R	715.5	26/7	450	26,7	362	1462	12750
442 R	715.5	30/19	450	27,5	362	1648	15690
45 R	795	24/7	500	27,8	402	1522	12950
451 R	795	26/7	500	28,1	402	1624	14175
452 R	795	30/19	500	29,0	402	1833	17440
46 R	874.5	54/7	500	29,1	441	1674	14245

TORQUE DE APERTO

Aplicável aos Conectores

Parafuso	Parafuso - Porca - Arruela		Rosca no Próprio Corpo
	Aço Durium daNm	Aço Inox daNm	Aço Durium daNm
M 8	2,1	1,6	-
M 10	3	2,2	2,3
M 12	4,7	3,0	3,0
M16	7,6	5,5	5,5

Valores conforme NEMA CC3. O conector deve resistir a sobre torque de 20% ao valor do torque nominal de aperto na tabela acima.

Aplicável aos Conectores Linhas: Q - E - K - D

Bitola dos Cabos	Torque em daNm	Bitola dos Cabos	Torque em daNm
18 - 16 AWG (0,75 - 1,5 mm ²)	0,58	3/0 - 4/0 AWG (85 - 95 mm ²)	2,30
14 - 8 AWG (2,5 - 10 mm ²)	0,86	250 - 400 MCM (120 - 200 mm ²)	2,88
6 - 4 AWG (16 - 25 mm ²)	1,15	500 - 750 MCM (240 - 400 mm ²)	3,45
3 - 1 AWG (25 - 35 mm ²)	1,44	800 - 1000 MCM (400 - 500 mm ²)	4,60
1/0 - 2/0 AWG (50 - 70 mm ²)	1,72	1250 - 2000 AWG (630 - 1000 mm ²)	5,76

Aplicável Parafuso Fendido

Bitola dos Cabos	Torque em daNm	Bitola dos Cabos	Torque em daNm
F8 - C10 AWG (6 mm ²)	1,4	C4 - 4/0 AWG (25 - 95 mm ²)	10,4
F10 - 6 AWG (4 - 10 mm ²)	3,3	F1 - 250 MCM (35 - 120 mm ²)	11,4
C8 - F4 (10 - 16 mm ²)	3,7	C4 - 350 MCM (25 - 185 mm ²)	12,6
C10 - F2 (6 - 25 mm ²)	4,1	F 2/0 - 500 MCM (70 - 240 mm ²)	13,5
C8 - 2A (10 - 35 mm ²)	5,2	C 4/0 - 750 MCM (95 - 400 mm ²)	15,0
C6 - 1/0 AWG (16 - 50 mm ²)	6,3	C 4/0 - 1000 MCM (95 - 500 mm ²)	17,0
C6 - 2/0 AWG (16 - 70 mm ²)	8,0	-	-

F = Fio | C = Cabo

BARRAS CHATAS (DE COBRE E ALUMÍNIO)

NÚMEROS DE BARRAS (ESPESSURA DE BARRA 6,35)			SEÇÃO mm ²	PESO Kg/m		CAPACIDADE AMPÉRES 60 CICLES AC 30°C	
				COBRE	ALUMÍNIO	COBRE	ALUMÍNIO
1	barra de	1"	161	1,44	0,44		
2	"	1"	323	2,89	0,87		
3	"	1"	484	4,33	1,31		
4	"	1"	645	5,78	1,75		
1	barra de	2"	323	2,89	0,87	700	600
2	"	2"	645	5,78	1,75	1,100	800
3	"	2"	968	8,67	2,62		
4	"	2"	1,290	11,5	3,49		
1	barra de	3"	484	4,33	1,31	1,000	840
2	"	3"	968	8,67	2,62	1,680	1,410
3	"	3"	1,482	13,0	3,93	2,030	1,700
4	"	3"	1,935	17,3	5,24	2,220	1,860
1	barra de	4"	645	5,78	1,75	1,300	1,090
2	"	4"	1,290	11,5	3,49	2,210	1,860
3	"	4"	1,935	17,3	5,24	2,650	2,220
4	"	4"	2,581	23,1	6,98	2,900	2,440
1	barra de	5"	806	7,22	2,18	1,600	1,340
2	"	5"	1,613	14,4	4,36	2,700	2,270
3	"	5"	2,419	21,7	6,55	3,280	2,780
4	"	5"	3,226	18,9	8,73	3,560	2,990
1	barra de	6"	968	8,67	2,62	1,900	1,600
2	"	6"	1,935	17,3	5,24	3,150	2,640
3	"	6"	2,903	16,0	7,85	3,800	3,190
4	"	6"	3,871	34,7	10,5	4,200	3,530

TECNOLOGIA BURNDY®

A BURNDY® Oferece Soluções em Conectores, Ferramentas e Acessórios para o Mercado de Energia Elétrica

- Fundada em 19 de Julho de 1924, na Cidade de Nova York, sob o nome BURNDY® Engineering Company.
- Possui 90 anos de experiência em engenharia e fabricação de conectores e ferramentas de qualidade para o segmento elétrico.
- Sediada em Manchester, New Hampshire e filial em São Paulo, Brasil.
- A BURNDY® possui laboratório de ensaios próprio certificado que oferece equipamentos de ensaios de última geração.
- Nosso laboratório efetua ensaios em conectores e ferramentas de aplicação de acordo com os seguintes padrões: NBR, ANSI, ASTM, CSA, IEC, IEEE, NEMA, UL, NUPIC, OSHA, SAE, ANCE, e Militares.
- Usando a máquina de protótipo rápido, Série Dimension 1200, projetamos praticamente qualquer modelo que os nossos clientes desejarem de forma rápida e eficiente.
- A BURNDY® é líder de inovação em engenharia e fabricação de conectores à compressão, produtos de aterramento e ferramentas de instalação com alta qualidade.
- Ativamente envolvida na indústria desde a sua criação, fornecendo produtos como conectores e ferramentas que têm resistido ao teste do tempo.
- Possui uma equipe de Vendas treinada e experiente, disponível para ajudá-lo a escolher a solução adequada em conectores e ferramentas BURNDY® para aplicação nos mercados em que atua como Indústria, OEM, Telecomunicação, Subestação, Condomínio, Residência, Óleo e Gás, Transporte, Energias Renováveis, Concessionária de Distribuição, Geração e Transmissão de Energia Elétrica.



Sistema de Conexão BURNDY®

Composto por três elementos, Matrizes, Conectores e Ferramentas, foi especificamente projetado para trabalhar em conjunto e atender a rigorosos padrões de qualidade. Permitindo ao usuário confiança completa quanto à integridade da conexão.

Matrizes e Conectores



+

Ferramentas



=

Aplicação fácil e segura resultando numa conexão inspecionável



vendasbr@burndy.com

|

www.burndy.com

|

tel. vendas: +55 11 5515-7225

Connecting Power to Your World™



Site BURNDY®

BURNDY DO BRASIL
Av. Guarapiranga, 4.250
Guarapiranga
CEP 04911-905
São Paulo - SP

Tel. Vendas:
+55 11 5515-7225



Canal BURNDY®
YOUTUBE

Orçamento e Dúvida Técnica:
+55 11 5515-7259 ou 7219

Outras Áreas:
+55 11 5515-7201

vendasbr@burndy.com
www.burndy.com



Distribuidor



 **BURNDY**

Connecting Power to Your World®

